

depoortere



Saison 2026

Notice d'instructions

Double retourneuse automotrice hydraulique

DRAHY 40S

© 2026 Depoortere SA

Ce document est une traduction de la version anglaise du manuel. Le manuel original a été rédigé en néerlandais.

Tous droits et modifications réservés. Toutes les marques commerciales citées sont la propriété de leurs détenteurs.

Aucune partie de ce document ne peut être reproduite et/ou publiée par impression, photocopie, microfilm ou par tout autre moyen sans l'autorisation écrite préalable de Depoortere. Une copie partielle ou intégrale est uniquement autorisée à usage interne, en vue de la maintenance et de l'utilisation de la machine.

Pour la dernière version du document et pour l'aide en ligne sur le web, veuillez vous référer à www.depoortere.be.

Depoortere SA
Kortrijkseweg 105
8791 Beveren-Leie

Tel. +32 56 73 51 30
Fax. +32 56 70 41 12

info@depoortere.be
<https://www.depoortere.be>

Doc. nr. drahy_40S_user_manual_2026_fr

Date de publication: 2026-05-08

Saison: 2026

Table des matières

Préface	15
Préface	15
Utilisation de la notice d'instructions	15
Support	15
Groupe cible	16
Symboles utilisés	16
Abréviations utilisées	17
1 Introduction	19
1.1 Usage normal	19
1.2 Usage interdit	19
1.3 Durée de vie de la machine	19
1.4 Désignation du type	19
1.5 Représentation	21
1.6 Direction	21
1.7 Données de la machine	22
2 Description	25
2.1 Aperçu de la machine	25
2.1.1 Direction	25
2.1.2 Vue de face	26
2.1.3 Vue arrière	27
2.2 Description de la cabine	27
2.2.1 Aperçu de la cabine	27
2.2.2 Porte	28
2.2.3 Porte d'urgence	29
2.2.4 Les rétroviseurs	30

2.2.5	Gyrophare	31
2.2.6	Essuie-glace et réservoir du liquide lave-glace	31
2.2.7	Feux de travail	32
2.2.8	Éléments sur le toit de la cabine	33
2.2.9	Boutons de commande sur le toit de la cabine	34
2.2.10	Éléments de commande sur le volant	34
2.2.11	Air conditionné	36
2.2.12	Siège de conduite	36
2.2.13	Siège passager	37
2.2.14	Colonne de direction	38
2.2.15	Pédale de frein	39
2.2.16	Unité de commande	40
2.2.17	Clé de contact	41
2.2.18	Commutateur rotatif de mode	42
2.2.19	Frein à main	42
2.2.20	Buzzer	43
2.2.21	Connexion 12 volts	44
2.2.22	Connexions USB	44
2.2.23	Armoires électriques	45
2.2.24	Contrôleurs	47
2.2.25	Télécommande	47
2.3	Disposition et désignation	48
2.3.1	Échelle	48
2.3.2	Écran de commande	49
2.3.3	Moniteur et caméras (en option)	49
2.3.4	Extincteur	50
2.3.5	Réservoir à carburant	50
2.3.6	Réservoir hydraulique	50
2.3.7	Filtre à air	51
2.3.8	Pick-up	51
2.3.9	Partie déposée	52
2.3.10	Enceinte du moteur	53
2.3.11	Radiateurs	54
2.3.12	Caisse à outils	55

2.4	Accessoires et options	55
3	Fonctionnement	57
3.1	Situation du retournage du lin	57
3.2	Fonctionnement de la double retourneuse automotrice hydraulique	57
3.3	Qualité du travail	58
3.3.1	Vitesse de travail	58
3.3.2	État du lin	58
3.3.3	Alignement de l'andain	58
3.3.4	État de la machine	58
4	Sécurité	59
4.1	Représentation des systèmes de sécurité + mesures de sécurité	59
4.1.1	Représentation des systèmes de sécurité	59
4.1.2	Mesures de sécurité	59
4.1.3	Emplacement de l'arrêt d'urgence	60
4.1.4	Marteau de secours	60
4.1.5	Sortie de secours	61
4.1.6	Extincteur	62
4.1.7	Trousse de premiers secours	62
4.1.8	Capteur de présence dans le siège de conduite	62
4.1.9	Sécurité via le logiciel	62
4.2	Signification des voyants d'alerte	63
4.3	Consignes de sécurité	63
4.3.1	Consignes générales de sécurité à l'égard des personnes	63
4.3.2	Consignes de sécurité à l'égard de la machine	64
4.3.3	Consignes de sécurité à l'égard de l'environnement	64
4.4	Équipements de protection individuelle	65
4.4.1	Consignes de sécurité à l'égard de la protection individuelle	65
4.5	Signes et symboles	65
4.6	Urgences	71
4.6.1	Appuyer sur l'arrêt d'urgence	71
4.6.2	Éteindre le moteur	72

4.6.3	Éteindre le courant	72
4.7	Substances dangereuses	72
4.8	Exécuter la procédure de sécurité au démarrage de la machine ou au démarrage d'une fonction de la machine	73
5	Transport et entreposage	75
5.1	Déplacer la machine	75
5.1.1	Charger la machine sur le camion	75
5.1.2	Décharger la machine du camion (préparation)	75
5.1.3	Descendre du camion avec la machine	76
5.2	Entreposer la machine	77
5.2.1	Consignes pour le stockage d'une machine avec AdBlue	78
5.2.2	Consignes pour la remise en service d'une machine avec AdBlue après un arrêt prolongé	78
5.2.3	Vidanger le réservoir d'AdBlue	79
5.2.4	Conserver l'AdBlue	79
5.2.5	Liste de contrôle de démarrage du moteur après l'hivernage	80
6	Montage et installation	83
6.1	Quels sont les accessoires fournis avec la machine ?	83
7	Mise en service	85
7.1	Liste de contrôle avant la mise en service	85
7.1.1	Contrôler la présence des notices d'instructions	85
8	Commande	87
8.1	Organes de commande	87
8.1.1	Joystick	87
8.1.2	Aperçu visuel des fonctions du joystick	89
8.1.3	Console de commande	90
8.1.4	Pédale de frein	91
8.1.5	Frein à main	91
8.1.6	Écran de commande	92
8.1.7	Télécommande	93

8.2	Instructions de commande	95
8.2.1	Contrôler le niveau de carburant	95
8.2.2	Carburant autorisé	95
8.2.3	Remplir le réservoir à carburant	95
8.2.4	Contrôler le niveau AdBlue	96
8.2.5	Faire l'appoint du réservoir AdBlue	97
8.2.6	Démarrer le moteur	98
8.2.7	Démarrer la machine après un arrêt d'urgence	98
8.2.8	Éteindre le moteur	99
8.2.9	Démarrer la machine	99
8.2.10	Éteindre la machine	100
8.2.11	Entrer dans la cabine	100
8.2.12	Sortir de la cabine	100
8.2.13	Régler la langue de l'écran de commande	100
8.2.14	Régler la luminosité de l'écran de commande	101
8.2.15	Choisir le mode jour ou nuit de l'écran de commande	101
8.2.16	Régler la date de l'écran de commande	101
8.2.17	Régler l'heure de l'écran de commande	101
8.2.18	Activer ou désactiver les feux de la machine	102
8.2.19	Allumer ou éteindre les feux de travail depuis la cabine	103
8.2.20	Activer la télécommande	103
8.2.21	Désactiver la télécommande	104
8.2.22	Afficher le menu	104
8.2.23	Aperçu des menus	105
8.2.24	Aperçu des fonctions communes	106
8.2.25	Changer le mode de la machine	107
8.2.26	Mettre la machine en mode champs	107
8.2.27	Mettre la machine en mode Route	109
8.2.28	Mettre la machine en mode sur place	110
8.2.29	Mettre la machine en mode chargement	111
8.2.30	Rouler avec la machine	111
8.2.31	Modifier le mode de conduite de la machine	112
8.2.32	Lever/abaisser le pick-up	113
8.2.33	Régler la distance entre les rangées de lin déposé	113

8.2.34	Déplacer le pick-up gauche	114
8.2.35	Activer/désactiver le mode sortie	115
8.2.36	Augmenter la vitesse des courroies	115
8.2.37	Retirer mécaniquement un bourrage (en mode sur place)	116
8.2.38	Retirer un bourrage de la partie déposée (via l'écran de commande)	116
8.2.39	Retirer un bourrage de la partie déposée (via la télécommande)	117
8.2.40	Activer/désactiver l'antidérapage de la roue avant	118
8.2.41	Retirer manuellement un bourrage	119
8.2.42	Rechercher et supprimer la cause d'un bourrage	120
8.2.43	Faire tourner les courroies vers l'avant ou vers l'arrière	120
8.2.44	Consulter les compteurs	120
8.2.45	DPA et distance pendant le rodage et l'épandage	121
8.2.46	Régler les différents DPA	121
8.2.47	Réinitialiser un compteur	122
8.2.48	Saisir le code secret	123
8.2.49	Consulter les heures moteur	123
8.2.50	Effacer un message d'erreur	123
8.2.51	Contrôler si le frein à main est actionné	123
8.2.52	Contrôler le fonctionnement du joystick	124
8.2.53	Contrôler le fonctionnement de la télécommande	124
8.2.54	Consulter les entrées analogiques	124
8.2.55	Vérifier la version du logiciel	125
8.2.56	Consulter le fonctionnement des pompes hydrauliques	125
8.2.57	Consulter l'information moteur	125
8.2.58	Examiner les entrées et les sorties numériques	126
8.2.59	Vérifier le fonctionnement de la signalisation	126
8.2.60	Vérifier l'alimentation des modules	126
8.2.61	Consulter les informations du filtre à particules	126
8.2.62	Consulter l'historique des messages d'erreurs	127
8.2.63	Supprimer l'historique des messages d'erreurs	127
8.2.64	Désactiver un capteur	128
8.2.65	Configurer un paramètre	128
8.2.66	Activer ou désactiver un capteur (via paramètres machine)	129
8.2.67	Configurer les RECOLTE paramètres	131

8.2.68	Configurer les RECOLTE (CONCESSION.) paramètres	132
8.2.69	Configurer les MOTEUR THERMIQUE (CONCESSION.) paramètres	133
8.2.70	Configurer les MOTEUR THERMIQUE (CONSTRUCT.) paramètres	134
8.2.71	Configurer les TRANSMISSION (CONCESSION.) paramètres	134
8.2.72	Configurer les TRANSMISSION (CONSTRUCT.) paramètres	135
8.2.73	Vitesse de réaction de la machine	138
8.2.74	Configurer les GESTION SORTIES paramètres	138
8.2.75	Configurer les DONNEES INTERNE paramètres	139
8.2.76	Configurer les TABLEAU DE BORD paramètres	140
8.2.77	Configurer les GESTION CAMERA paramètres	140
8.2.78	Configurer les PARAMETRES ECRAN paramètres	141
8.2.79	Configurer les GESTION DPF paramètres	141
8.2.80	Mettre la machine de côté après utilisation	141
8.2.81	Descendre manuellement les pick-ups (lorsque le moteur ne fonctionne pas)	142
8.2.82	Afficher le nombre d'heures avant la prochaine régénération	142
8.3	Conduire sur la voie publique	142
8.3.1	Avant de vous engager sur la voie publique	142
8.3.2	Conduire sur la voie publique	143
9	Configuration	145
9.1	Régler le poste de travail	145
9.1.1	Régler le siège de conduite	145
9.1.2	Régler la hauteur du volant	146
9.1.3	Incliner le volant	146
9.1.4	Allumer/éteindre l'air conditionné	147
9.1.5	Mettre l'air conditionné en mode automatique	148
9.1.6	Mettre l'air conditionné en mode automatique avec une ventilation manuelle	148
9.1.7	Éteindre la climatisation	149
9.1.8	Allumer le chauffage	149
9.1.9	Allumer le refroidissement	150
9.1.10	Désembuer les vitres	150
9.2	Régler le pick-up	151
9.2.1	Régler la hauteur du pick-up	151
9.2.2	Régler la pression des pneus de la roue de jauge	152

9.2.3	Régler les tiges de guidage en forme de queue de cochon de la roue de jauge	152
9.2.4	Régler la tension des courroies de transport	153
9.2.5	Raccourcir une courroie	154
9.2.6	Régler le racleur	155
9.2.7	Régler la tension de la courroie intermédiaire	157
9.2.8	Régler la roue motrice	158
9.2.9	Régler le galet de roulement d'une courroie de transport	158
9.3	Régler la zone de dépôt	159
9.3.1	Régler la courroie d'alignement coté pied	159

10 Maintenance **161**

10.1	Consignes de sécurité avant de démarrer la maintenance	161
10.1.1	Arrêt de la machine en toute sécurité	162
10.1.2	Exécuter la procédure LoToTo	162
10.2	Maintenance préventive	163
10.2.1	Plan de maintenance pour l'opérateur	163
10.2.2	Plan de maintenance pour le technicien de maintenance	165
10.2.3	Plan de maintenance pour le technicien de maintenance spécialisé	167
10.2.4	Plan de maintenance pour le partenaire de service autorisé	167
10.2.5	Additifs autorisés	167
10.2.6	Avertissements lors du nettoyage de la machine	168
10.2.7	Nettoyer la machine à l'air comprimé	168
10.2.8	Nettoyer les protections contre les projections	169
10.2.9	Nettoyer la machine avec un nettoyeur à haute pression	169
10.2.10	Vérifier les raccords boulonnés	170
10.2.11	Vérifier les conduits du moteur	170
10.2.12	Vérifier la tension des courroies de transport	171
10.2.13	Remplacer les filtres de pression de gavage	171
10.2.14	Couper le réservoir hydraulique	172
10.2.15	Nettoyer l'avant filtre	173
10.2.16	Nettoyer les radiateurs	174
10.2.17	Nettoyer la cabine	175
10.2.18	Vérifier la pression des pneus d'une roue de jauge	175
10.2.19	Vérifier la pression des pneus	175

10.2.20	Resserrer les écrous de roue	176
10.2.21	Contrôler le fonctionnement de la pédale de frein	176
10.2.22	Contrôler le fonctionnement du frein à main	177
10.2.23	Vérifier les dents du tambour de pick-up	177
10.2.24	Vérifier le jeu de la roue de jauge	178
10.2.25	Vérifier le caoutchouc sur le pick-up	178
10.2.26	Vérifier l'usure des guides	179
10.2.27	Vérifier le niveau du liquide lave-glace	179
10.2.28	Nettoyer les filtres à air de la cabine	180
10.2.29	Vérifier l'état et l'alignement des courroies de transport	180
10.2.30	Vérifier le niveau de l'huile hydraulique	181
10.2.31	Analyser l'huile hydraulique	181
10.2.32	Remplacer l'huile hydraulique	182
10.2.33	Remplacer le reniflard du réservoir hydraulique	183
10.2.34	Vérifier les fuites au niveau de l'installation hydraulique	184
10.2.35	Vérifier la batterie	184
10.2.36	Effectuer la maintenance de la batterie	184
10.2.37	Vérifier l'installation électrique	185
10.2.38	Remplacer le filtre d'aspiration de l'huile hydraulique	185
10.2.39	Entretien l'air conditionné	186
10.2.40	Remplacer le filtre à sec de l'air conditionné	187
10.2.41	Nettoyer les plaques anti-salissures	187
10.2.42	Nettoyer le reniflard du réservoir à carburant	188
10.2.43	Points importants pour la lubrification	188
10.2.44	Plan de lubrification	189
10.2.45	Lubrifier la roue de jauge	189
10.2.46	Lubrifier la charnière de la roue avant	190
10.2.47	Lubrifier le vérin du pick-up gauche	191
10.2.48	Lubrifier la suspension de la roue avant	192
10.3	Maintenance corrective	193
10.3.1	Remorquer la machine (avec un moteur diesel en état de marche)	193
10.3.2	Remorquer la machine (avec un moteur diesel défectueux)	194
10.3.3	Soulever la machine	196
10.3.4	Soulever la machine (roue avant à ressort)	197

10.3.5	Souder sur la machine	198
10.3.6	Remplacer un racleur	198
10.3.7	Remplacer une courroie de transport	198
10.3.8	Remplacer un composant hydraulique	199
10.3.9	Remplacer une dent d'un tambour de pick-up	200
10.3.10	Remplacer un picot de la courroie de transport	201
10.3.11	Remplacer un capteur	202
10.3.12	Remplacer un fusible	203
10.3.13	Système de post-traitement des gaz d'échappement	204
10.3.14	Les 3 phases d'une régénération après arrêt	205
10.3.15	Limitation de la puissance et du nombre de tours	206
10.3.16	Quand une régénération après arrêt sera-t-elle nécessaire ?	206
10.3.17	Conditions d'exécution d'une régénération après arrêt	206
10.3.18	Mettre temporairement la limitation de puissance hors service	207
10.3.19	Effectuer la régénération après arrêt du filtre à particule	207

11 Solution 209

11.1	Le moteur ne démarre pas	209
11.2	Effectuer des tests	209
11.3	Mesurer la pression dans le circuit de freinage	209
11.4	Tableau de recherche des messages d'erreur sur l'écran de commande	210
11.5	Tableau de recherche d'erreur de l'air conditionné	214
11.6	Aperçu des défauts moteur DEUTZ	214

12 Mise hors service et mise au rebut 217

12.1	Mettre la machine hors service	217
12.2	Mise au rebut de la machine	217
12.2.1	Vidanger le réservoir hydraulique	217
12.2.2	Vidanger le réservoir à carburant	218
12.2.3	Vidanger le réservoir d'AdBlue	219
12.3	Consignes de sécurité pour le démontage	220

13 Annexes	221
13.1 Conditions de garantie	221
13.2 Responsabilité	221
13.3 Déclaration CE	222
13.4 Certificats et formulaires spécifiques	223
13.5 Réglages initiaux	223
13.5.1 Configuration initiale de l'écran de commande	223
13.5.2 Paramètres GESTION CAPTEURS	223
13.5.3 Paramètres RECOLTE	223
13.5.4 Paramètres RECOLTE (CONCESSION.)	224
13.5.5 Paramètres MOTEUR THERMIQUE (CONCESSION.)	224
13.5.6 Paramètres MOTEUR THERMIQUE (CONSTRUCT.)	224
13.5.7 Paramètres TRANSMISSION (CONCESSION.)	224
13.5.8 Paramètres TRANSMISSION (CONSTRUCT.)	224
13.5.9 Paramètres GESTION SORTIES	225
13.5.10 Paramètres DONNEES INTERNE	225
13.5.11 Paramètres TABLEAU DE BORD	225
13.5.12 Paramètres GESTION CAMERA	225
13.5.13 Paramètres PARAMETRES ECRAN	225
13.5.14 Paramètres GESTION DPF	225
13.6 Notice d'instructions du moteur diesel	225
13.7 Aperçu des fusibles	225
13.8 Aperçu des filtres de la cabine	228
13.9 Aperçu des filtres	228
13.10 Liste des pièces de rechange	231
13.11 Fiche de maintenance	232
Index	233

Préface

Préface

Vous avez fait le bon choix en achetant une machine de Depoortere SA. Cette machine est le fruit de plus de 90 années d'expérience dans le secteur du lin.

Depoortere SA cherche en permanence à améliorer ses produits. Depoortere SA se réserve donc le droit d'apporter toutes les modifications et améliorations qu'elle juge nécessaires. Depoortere SA n'est PAS tenue d'apporter lesdites modifications aux machines déjà livrées.

Nous vous remercions par avance pour votre collaboration et pour la confiance dans notre produit.

Depoortere SA vous souhaite beaucoup de plaisir et de réussite en utilisant cette machine.

Yves Thiers

Administrateur délégué

Depoortere SA

Utilisation de la notice d'instructions



ASTUCE

Consultez le site Web de Depoortere SA pour la dernière version de cette notice d'instructions. La présente notice d'instructions est disponible au format PDF et en tant que système d'aide en ligne réactif.

Référez-vous au menu MANUALS sur le site Web ou choisissez www.depoortere.be/Support.

Avant de commencer à utiliser la machine, et également lors de son utilisation, il est obligatoire de laisser cette notice d'instructions à la disposition de l'utilisateur, de parcourir attentivement les informations qui y sont fournies et de procéder conformément aux instructions décrites dans cette notice.

La présente notice d'instructions doit être considérée comme faisant partie intégrante de la machine et doit être conservée pour consultation jusqu'à ce que la machine soit mise au rebut, conformément à la réglementation en vigueur.

Pour des raisons de sécurité entre autres, il est conseillé de garder la notice d'instructions à portée de main à tout moment pour toute personne entrant en contact avec la machine. Trouvez un endroit fixe approprié à proximité de la machine. Cet endroit doit être sûr, sec et à l'abri du soleil.

Toutes les notices d'instructions sont fournies lors de la livraison de la machine.

Si la notice d'instructions est abîmée, vous devez en demander un nouvel exemplaire à Depoortere SA.

Support

Support	Plus d'informations
Distributeur local	Recherchez votre distributeur local sur la carte. Voir www.depoortere.be/Service

Support	Plus d'informations
Notice d'instructions	Consultez le site Web de Depoortere SA pour la dernière version de la notice d'instructions. La présente notice d'instructions est disponible au format PDF et en tant que système d'aide en ligne réactif. Voir www.depoortere.be/Support
Service	Envoyez un e-mail au département de service à l'adresse service@depoortere.be
Contact	Contactez Depoortere SA au moyen du formulaire de contact. Voir www.depoortere.be/Contact

Groupe cible

La présente notice d'instructions a pour objectif de fournir aux opérateurs devant manipuler la machine toutes les informations nécessaires pour garantir la sécurité des travaux réalisés sur ou avec la machine, ainsi que son bon état de fonctionnement.

Cette notice d'instructions s'applique à tous les cas de figure dans lesquels des travaux doivent être effectués sur ou avec la machine. Cela comprend : le transport et l'entreposage, l'installation, l'utilisation, le réglage, la maintenance, la mise hors service et la mise au rebut de la machine.

Le groupe cible est le suivant :

- Opérateurs
- Transporteurs
- Techniciens qualifiés (services techniques, électriciens, techniciens de maintenance)
- Personnes chargées de la mise hors service finale et de la mise au rebut de la machine

Les personnes précitées devant effectuer des tâches spécifiques doivent justifier de connaissances et/ou d'un niveau d'expérience suffisant. La machine peut uniquement être manipulée par une personne autorisée, ou sous sa supervision. L'opérateur doit être âgé d'au moins 18 ans.

Symboles utilisés

Les symboles ci-dessous sont utilisés dans cette notice d'instructions :



ASTUCE

Donne des suggestions et des conseils à l'utilisateur pour faciliter une procédure.



REMARQUE

Une remarque générale pouvant offrir une plus-value économique.



ENVIRONNEMENT

Les directives devant être respectées lors de l'utilisation de substances dangereuses et du recyclage de produits et matériaux.



AVERTISSEMENT

Indique une situation dangereuse pouvant entraîner des blessures légères à moyennes et/ou nuire à la machine ou à l'environnement si les instructions de sécurité ne sont pas respectées.



PRUDENT

Indique une situation dangereuse pouvant entraîner des blessures graves voire mortelles et/ou nuire gravement à la machine ou à l'environnement si les instructions de sécurité ne sont pas respectées.

DANGER

Indique une situation dangereuse qui entraînera des blessures graves voire mortelles en cas de non-respect des instructions de sécurité.

Abréviations utilisées

Vous trouverez ci-dessous un aperçu des abréviations utilisées dans les notices d'instructions des récolteuses.

Abréviation	Version intégrale dans la langue source	Plus d'infos dans la langue cible
ATEX	ATmosphères EXplosives	ATEX Il s'agit d'un environnement explosif.
BTS	Bindtouwstysteem	SLF Il s'agit du système qui fournit les ficelles entre les couches de la balle et autour de la balle.
DEF	Diesel Exhaust Fluid	FED Une autre dénomination pour AdBlue utilisée aux États-Unis.
DOC	Diesel Oxidation Catalyst	DOC Il s'agit d'un catalyseur d'oxydation diesel. Convertit le monoxyde de carbone (CO) et les hydrocarbures non brûlés (HC) en dioxyde de carbone (CO ₂) et en eau (H ₂ O).
DPA	Débit Proportionnel à l'Avancement	DPA Il s'agit du débit proportionnel à l'avancement, soit le rapport entre la vitesse des courroies et celle de l'avancement.
DPF	Diesel Particle Filter	FAP Filtre et brûle les particules de suie des moteurs diesel.
EAT	Exhaust After Treatment	EAT C'est le système de post-traitement des gaz d'échappement. Le système se compose d'un catalyseur d'oxydation diesel (DOC), d'un filtre à suie (DPF) et d'un catalyseur (SCR).
FMI	Failure Mode Identifier	FMI Code spécifiant la manière dont un composant est tombé en panne. Les codes FMI sont généralement combinés avec les codes SPN pour former un message d'erreur complet. Le SPN indique quel composant ou paramètre a détecté un problème, tandis que le FMI précise comment le composant est tombé en panne.
GPS	Global Positioning System	GPS Il s'agit d'un système de navigation global qui peut déterminer sa position exacte grâce à des satellites.

Abréviation	Version intégrale dans la langue source	Plus d'infos dans la langue cible
HOAT	Hybrid Organic Acid Technology	HOAT Liquide de refroidissement adapté à une large gamme de moteurs.
IAT	Inorganic Acid Technology	IAT Liquide de refroidissement adapté aux anciens types de moteurs.
LoToTo	Lock-out Tag-out Try-out	LoToTo La procédure LoToTo a pour but d'éviter les accidents en bloquant toutes les sources d'énergie lors de l'exécution d'une activité (réparation, nettoyage, maintenance, etc.) sur la machine.
LS	Load Sensing	LS La pression et le débit de l'huile hydraulique sont adaptés en fonction de la demande du système. Cela assure un usage efficace de l'énergie et moins de dégagement de chaleur.
OAT	Organic Acid Technology	OAT Liquide de refroidissement adapté aux types de moteurs plus modernes.
PTO	Power Take-Off	PTO C'est la prise de force d'un tracteur pour entraîner mécaniquement les machines raccordées par un cardan.
PU	PickUp	PU Il s'agit de la partie de la machine qui prélève le produit dans le champ.
PWM	Pulse Width Modulation	PWM C'est la modulation de largeur d'impulsion.
SCR	Selective Catalytic Reduction	RCS C'est un système pour le reconditionnement des gaz de combustion via un catalyseur.
SPN	Suspect Parameter Number	SPN Il s'agit d'un code de diagnostic utilisé dans l'industrie automobile pour identifier des défauts spécifiques dans les systèmes de contrôle électronique des véhicules. Les codes SPN font partie intégrante du système de bus CAN et aident à dépanner les moteurs. Les codes SPN sont généralement combinés avec les codes FMI pour former un message d'erreur complet. Le SPN indique quel composant ou paramètre a détecté un problème, tandis que le FMI précise comment le composant est tombé en panne.

1 Introduction

1.1 Usage normal

DRAHY est l'acronyme de (**D**ouble **R**etourneuse **A**utomotrice **H**Ydraulique). Il s'agit donc d'une double retourneuse automotrice hydraulique, dont les éléments fonctionnels sont entraînés hydrauliquement.

La machine est exclusivement destinée au retournage de produits fibreux (lin, chanvre) d'une longueur maximale de 1 100 mm.

1.2 Usage interdit

Il est interdit d'utiliser la machine à des fins autres que celles mentionnées dans cette notice d'instructions, les instructions de sécurité ou autres documents de sécurité fournis avec la machine.

De même, il est interdit d'utiliser la machine pour transporter des biens, des animaux ou des personnes.

Toute modification apportée à la machine peut avoir des conséquences sur la sécurité et la garantie ! Le retrait de pièces est également considéré comme une modification de la machine.

La machine ne peut pas être utilisée dans un environnement ATEX.

Il est interdit de placer des pièces sur la machine qui ne sont pas approuvées par Depoortere SA. Ces pièces peuvent :

- Compromettre le fonctionnement de la machine
- Mettre en danger la sécurité de l'utilisateur ou d'autres personnes
- Réduire la durée de vie de la machine
- Annuler la conformité aux directives CE

Il est interdit de traiter avec cette machine d'autres produits que ceux décrits dans la section « Usage normal ».

1.3 Durée de vie de la machine

La durée de vie attendue de la machine est de 10 ans minimum si la maintenance est effectuée correctement.

1.4 Désignation du type

Vous devez toujours renseigner les informations de la plaque d'identification (1) lorsque vous communiquez avec le fabricant ou le distributeur. Vous pouvez lire le numéro de châssis (2) sur le châssis.

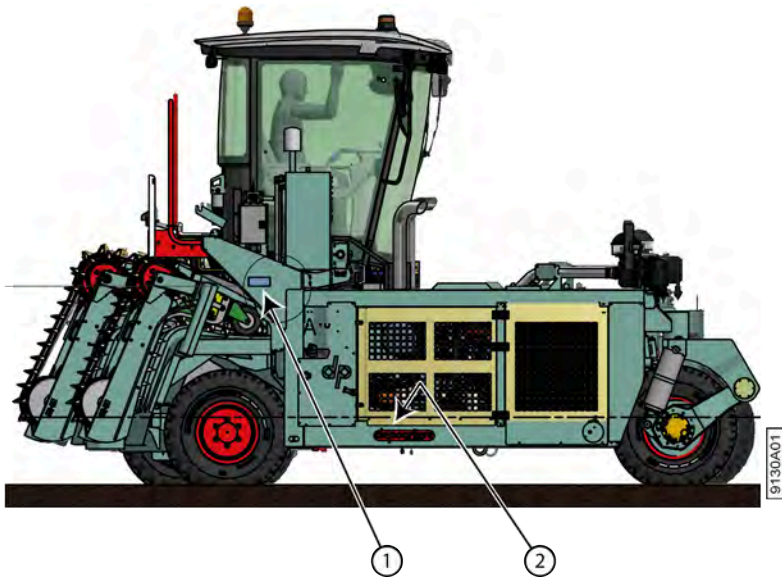

Fig. 1: Emplacement de la plaque d'identification et du numéro de châssis sur la machine



Fig. 2: Exemple d'une plaque d'identification

Intitulé	Valeur	Plus d'explication
Type	DRAHY 40S	Le type de machine
N° série	Exemple : 24133	Le numéro de série de la machine = le numéro de châssis
T.T.G./P.T.A.C.	5 680 kg	Poids total autorisé T.T.G. = Toegestaan totaalgewicht(néerlandais) P.T.A.C. = Poids Total Autorisé en Charge (français)
Max. toegelaten gewicht/Poids maxi admissible :		
Trekhaak/Attelage	Ne s'applique pas	Le poids maximum autorisé sur le crochet de remorquage
As 1/essieu 1	1 900 kg	Le poids maximum autorisé sur l'essieu 1
As 2/essieu 2	2 000 kg	Le poids maximum autorisé sur l'essieu 2
As 3/essieu 3	2 000 kg	Le poids maximum autorisé sur l'essieu 3
Motor/Moteur	TCD3.6 L04 C5VI80D	Le type du moteur
Vermogen/Puissance	80,0 kW	La puissance du moteur
Jaar/Année	Exemple : 2017	Année de construction
Goedkeuring frankrijk/Réception française :		
Datum/Date	Est indiqué le cas échéant. Par exemple 15/09/2023	Date d'homologation en France

Intitulé	Valeur	Plus d'explication
Plaats/Lieu	Est indiqué le cas échéant.	Lieu d'homologation en France
2 cases en bas, à droite		Le numéro de série et les spécifications du moteur.

1.5 Représentation

La flèche indique le sens de conduite de la machine. La machine est composée des éléments suivants :

- pick-up droit (1) ;
- pick-up gauche (2) ;
- Cabine (3)
- partie déposée gauche (4) ;
- partie déposée droite (5) ;
- enceinte du moteur (6).

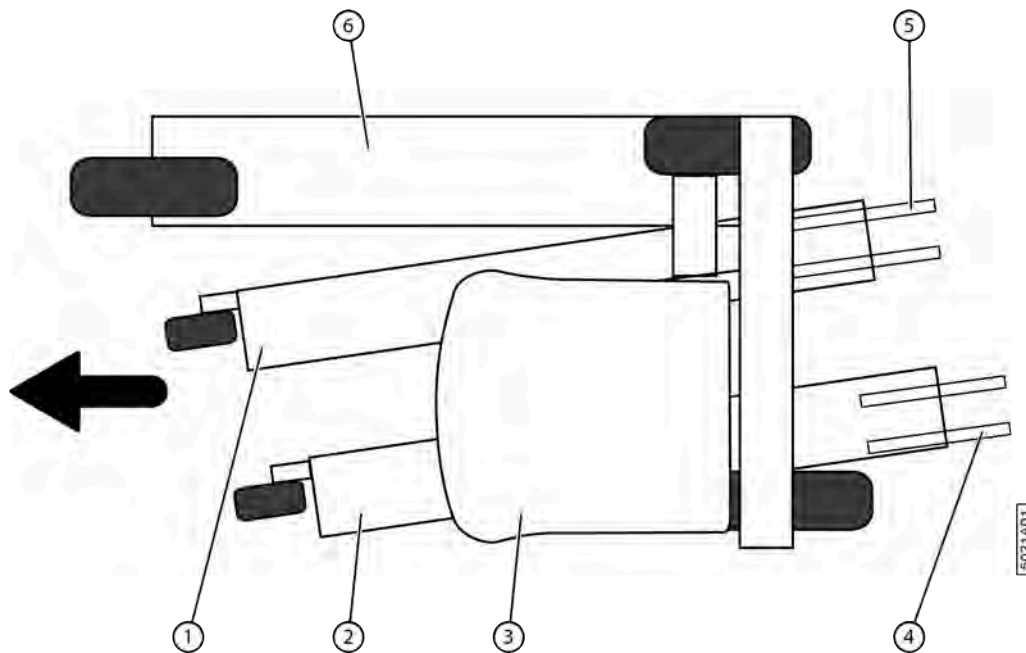

Fig. 3: Représentation de la machine

1.6 Direction

Le sens de conduite est indiqué par une flèche dans la figure ci-dessous.

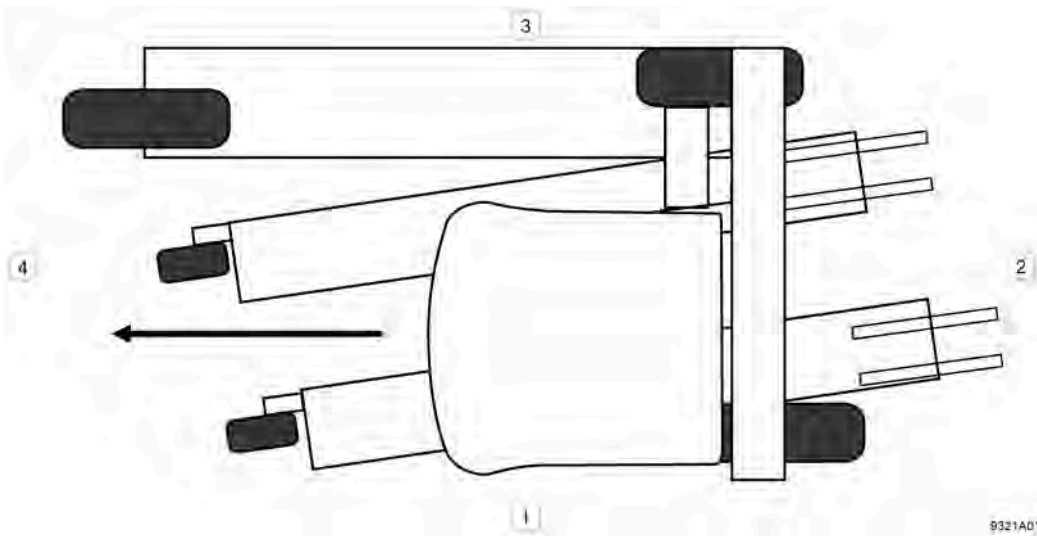

Fig. 4: Direction

N°	Description
1	Gauche
2	Arrière
3	Droite
4	Devant

1.7 Données de la machine

Donnée	Explication
Type	DRAHY
Moteur	DEUTZ TCD 3.6 L4
Puissance	74,4 kW
Poids	4 700 kg
Hauteur	3745 mm
Largeur	2550 mm
Longueur	5512 mm
Température ambiante	0 °C à 40 °C
Humidité relative	0 à 100 %
Niveau sonore	< 70 dB dans la cabine > 80 dB hors de la cabine, du côté du moteur à plein régime

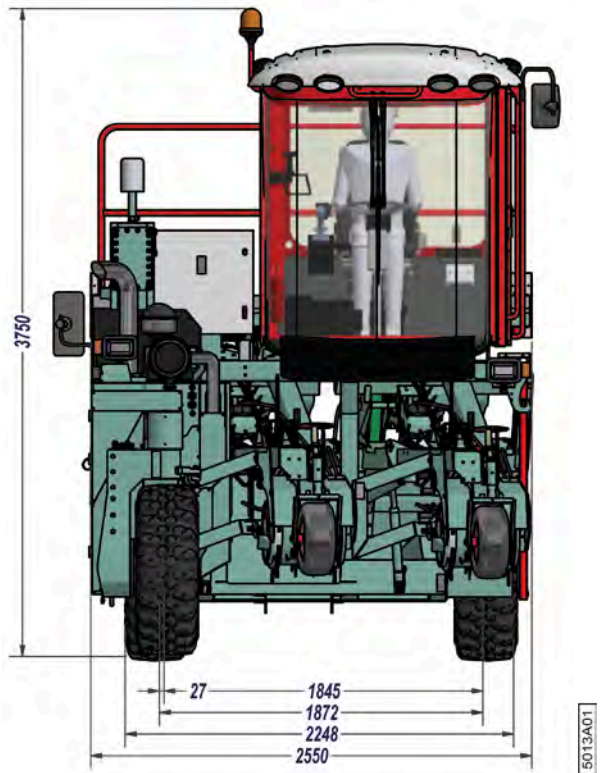

Fig. 5: Dimensions (largeur et hauteur)

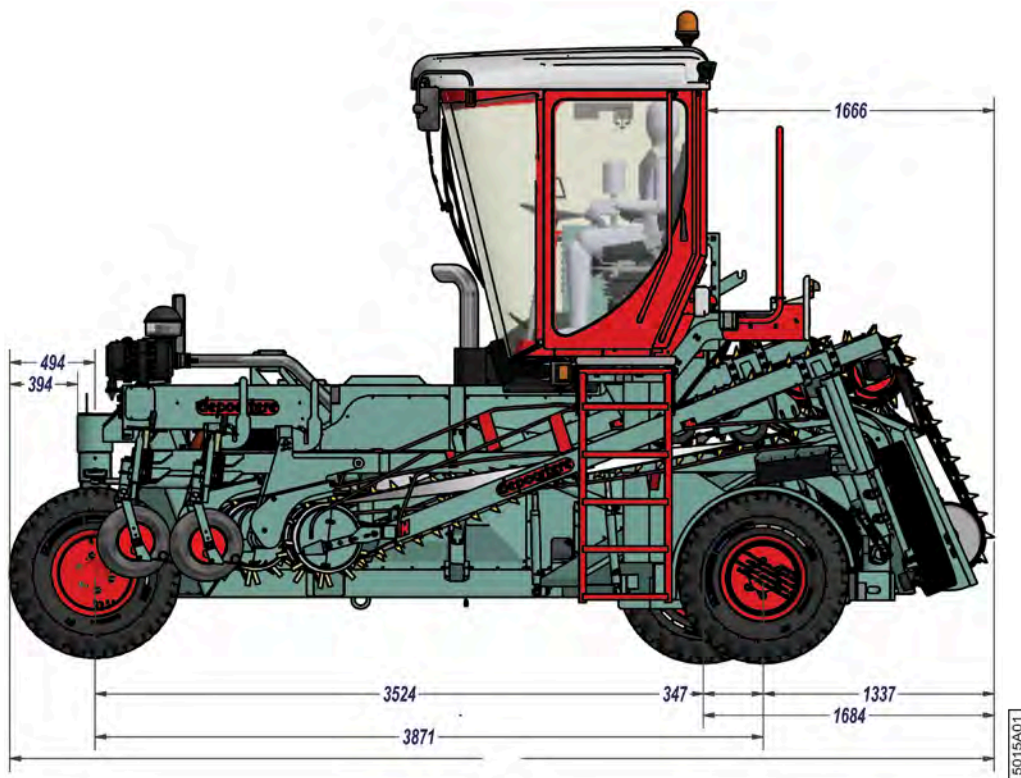

Fig. 6: Dimensions : longueur

2 Description

2.1 Aperçu de la machine

2.1.1 Direction

Le sens de conduite est indiqué par une flèche dans la figure ci-dessous.

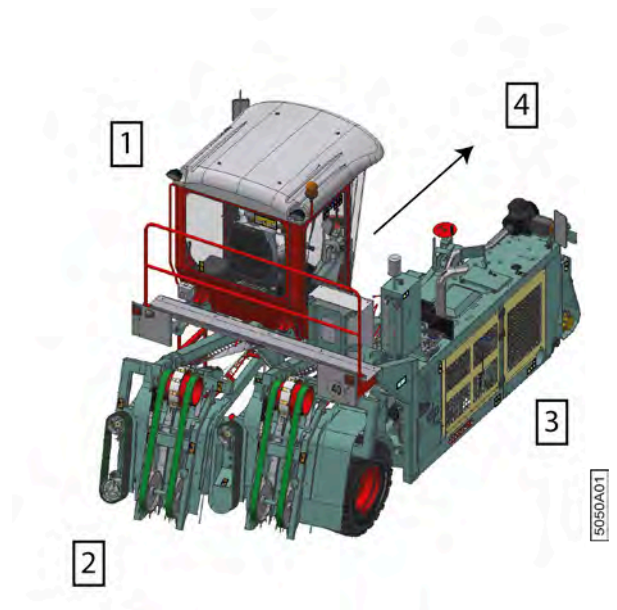

Fig. 7: Direction

N°	Description
1	Gauche
2	Arrière
3	Droite
4	Devant

2.1.2 Vue de face

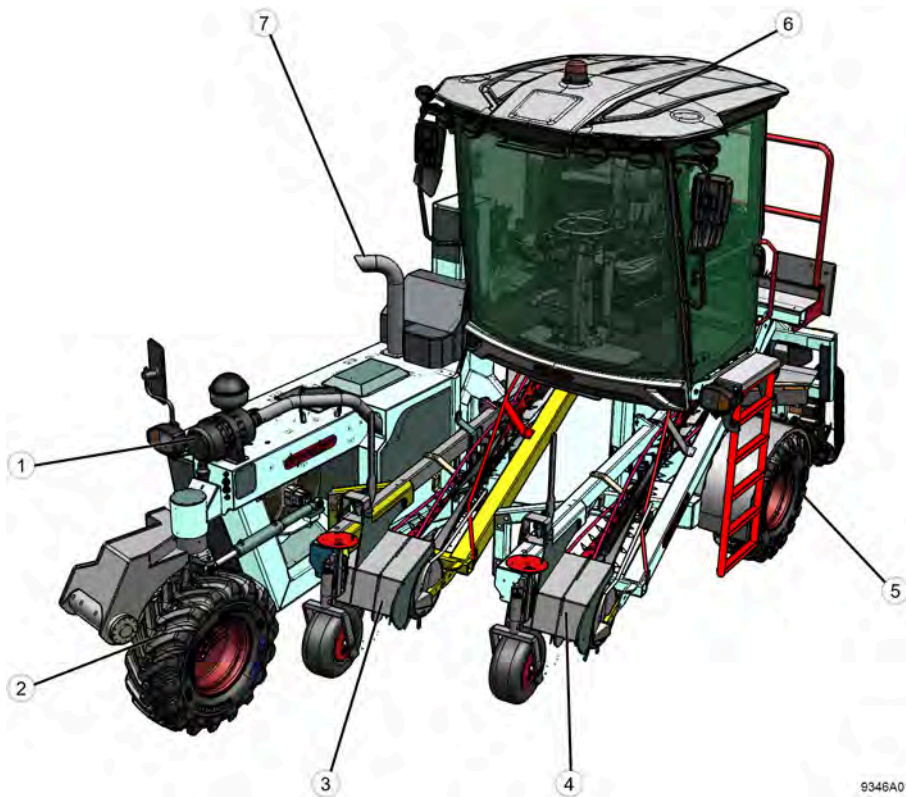

Fig. 8: Vue de face de la machine

Les éléments suivants sont importants pour le bon fonctionnement de la machine.

N°	Description	Plus d'informations
1	Filtre à air avec avant filtre	Pour le bon fonctionnement du moteur diesel
2	Roue avant	
3	Pick-up droit	Position fixe
4	Pick-up gauche	Coulissable à gauche (champs) et à droite (route)
5	Roue arrière gauche	
6	Cabine	Lieu de travail pendant le fonctionnement normal
7	Échappement	Évacue les gaz d'échappement

2.1.3 Vue arrière

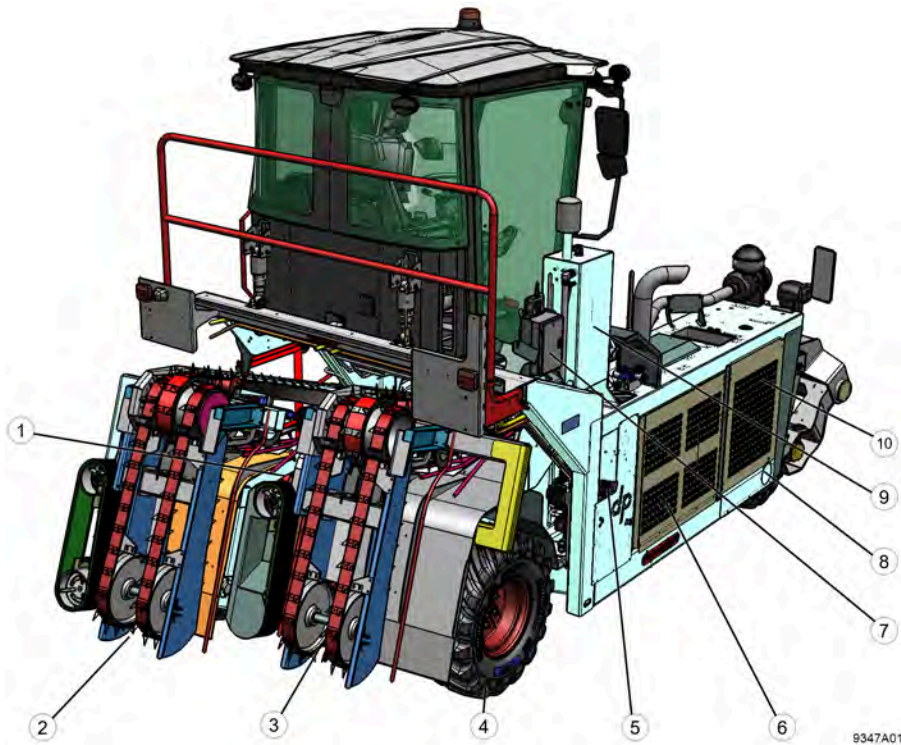

Fig. 9: Vue arrière

Les éléments suivants sont importants pour le bon fonctionnement de la machine.

N°	Description	Plus d'informations
1	Réservoir à carburant	Capacité de 170 litres
2	Partie déposée gauche	Coulissable à gauche (champs) et à droite (route)
3	Partie déposée droite	Position fixe
4	Roue arrière droite	
5	Réservoir d'AdBlue	Maximum 20 litres, toujours 10 litres requis pour un bon fonctionnement
6	Enceinte du moteur	Outre le moteur diesel, d'autres pompes et filtres hydrauliques
7	Armoire électrique	Pour contrôler certaines fonctions de la machine
8	Coupe batterie	En cas d'interruption de l'alimentation électrique
9	Réservoir hydraulique	Pour l'entreposage d'huile hydraulique
10	Radiateur	Pour le refroidissement de fluides de travail

2.2 Description de la cabine

2.2.1 Aperçu de la cabine

La cabine dispose des éléments suivants à l'extérieur :

- Essuie-glace

- Réservoir du liquide lave-glace
- Porte
- Échelle
- Rétroviseurs
- Feux de travail

La cabine dispose des éléments suivants à l'intérieur :

- Colonne de direction
- Arrêt d'urgence
- Pédale de frein
- Pédale d'accélération
- Marteau de secours
- Siège de conduite
- Console de commande + joystick
- Écran de commande
- Boutons de commande
- Moniteur (facultatif)
- Éclairage cabine
- Air conditionné
- Radio
- Pare-soleil

2.2.2 Porte

La porte de la cabine est une porte pivotante qui dispose à l'extérieur d'une poignée (2). La poignée est uniquement conçue pour ouvrir et fermer la porte. N'utilisez pas la poignée pour entrer ou sortir de la machine. La poignée est dotée d'un bouton-poussoir (1) pour ouvrir la porte. Le bouton-poussoir est doté d'une serrure pour verrouiller la porte. Une poignée (5) avec bouton-poussoir (4) est prévue à l'intérieur de la porte. Vous devez l'enfoncer pour ouvrir la porte. La porte dispose à l'extérieur d'une poignée en acier solide (3). Utilisez la poignée à l'extérieur et à l'intérieur de la porte pour entrer et quitter la cabine facilement et en toute sécurité.

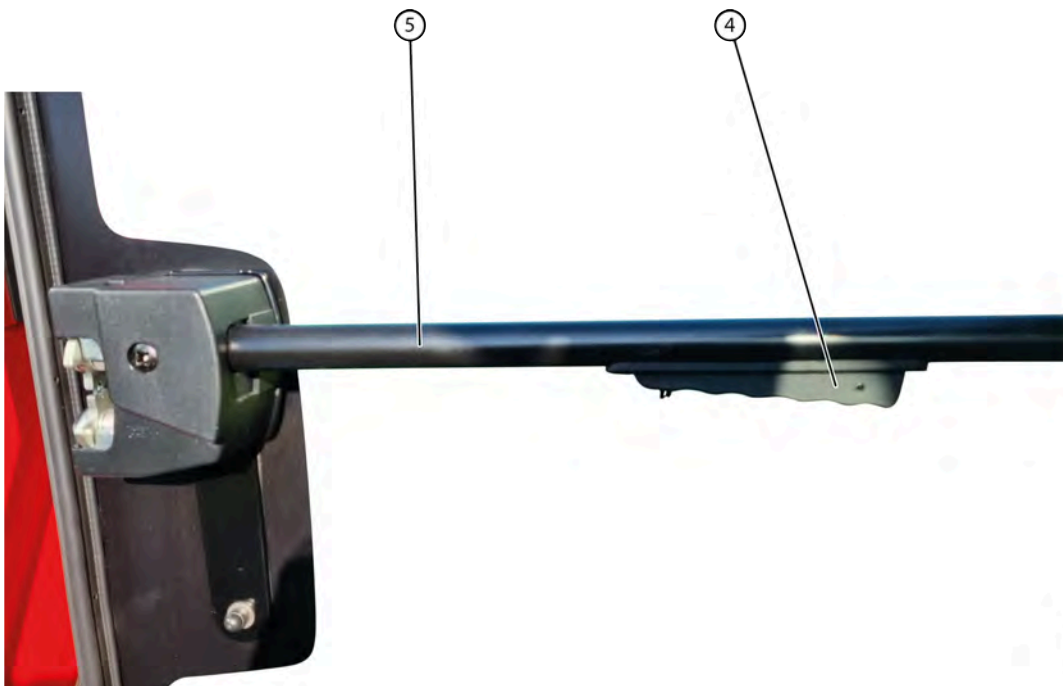

Fig. 10: Porte à l'intérieur de la cabine

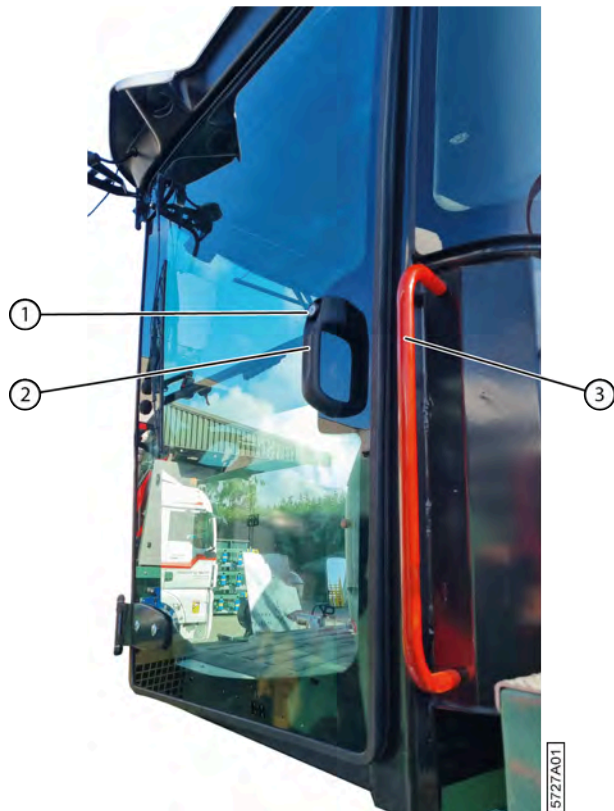

Fig. 11: Porte à l'extérieur de la cabine

2.2.3 Porte d'urgence

Une porte d'urgence est située à droite de la cabine. Cette porte ne peut être utilisée qu'en cas de situation d'urgence, lorsque la porte gauche normale ne peut pas être utilisée. Cette porte peut être entrouverte à l'aide du levier (2). En desserrant complètement le levier, vous pouvez ouvrir la porte. Une butée (1) s'assure que le vitrage de la porte ne touche pas le métal de la machine.

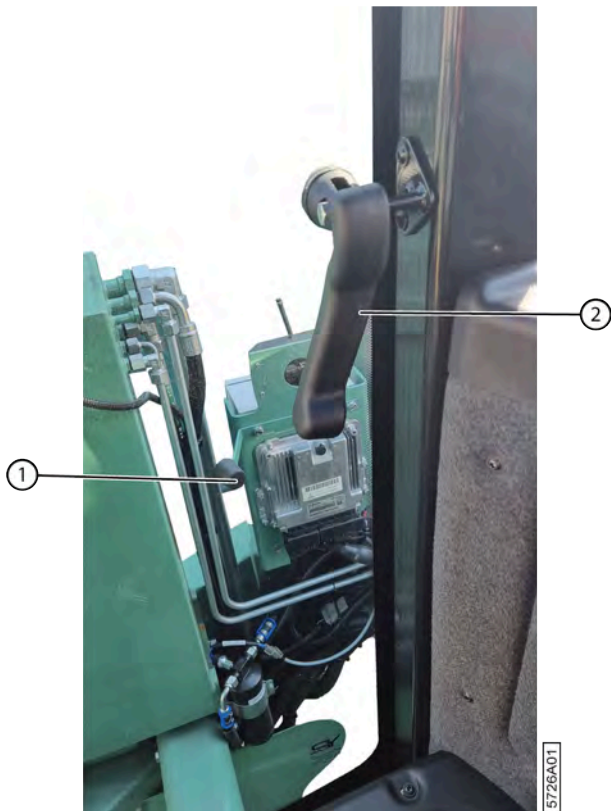

Fig. 12: Porte d'urgence

2.2.4 Les rétroviseurs

La machine dispose de 2 rétroviseurs sur la cabine (1) (3) et d'un rétroviseur (2) sur la machine afin d'avoir une bonne visibilité des environs de la machine.

Vous pouvez régler les deux rétroviseurs sur la cabine à l'aide d'un bouton situé dans la cabine. Le rétroviseur sur la machine doit être réglé manuellement.

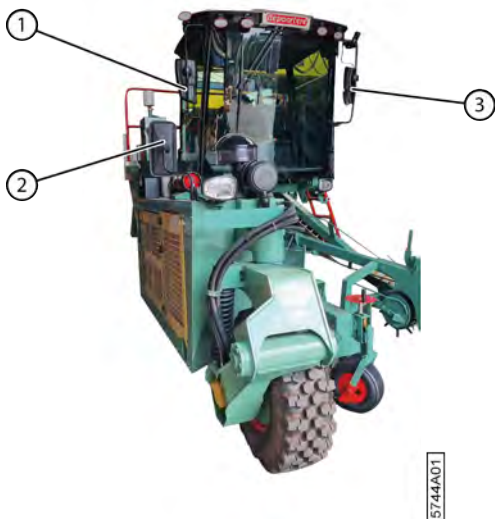

Fig. 13: Emplacement des rétroviseurs

N°	Description
1	Ce rétroviseur assure une vue supplémentaire sur les travaux exécutés.
2	Rétroviseur de droite officiel pour la route.
3	Rétroviseur de gauche officiel pour la route.

2.2.5 Gyrophare

Le gyrophare (1) s'allume automatiquement dès que la machine est mise en mode route. Il est également possible d'allumer le gyrophare au moyen du bouton de commande situé à l'avant du toit de la cabine lorsque le coupe batterie est activé.



Fig. 14: Gyrophare

2.2.6 Essuie-glace et réservoir du liquide lave-glace

L'essuie-glace avant est commandé par le levier au volant. Les autres essuie-glaces sont commandés par les boutons de commande sur le toit de la cabine. Le réservoir du liquide de lave-glace (1) se trouve derrière la cabine.



Fig. 15: Réservoir du liquide lave-glace

2.2.7 Feux de travail



AVERTISSEMENT

Les feux de travail ne peuvent pas être utilisés sur la voie publique. Ils peuvent éblouir les autres conducteurs.



Fig. 16: Feux de travail

La machine dispose des feux de travail suivants :

- À l'avant de la cabine, 4 feux de travail (3) assurent un bon éclairage du sens de conduite et de l'andain à ramasser.
- À l'avant de la cabine, à gauche et à droite, 2 feux de travail (2) assurent un bon éclairage de la droite et de la gauche de la machine.
- À l'arrière de la cabine, 2 feux de travail (1) assurent un bon éclairage de l'arrière de la machine.

Tous les feux de travail sont réglables.

Voir aussi

- [8.2.18 Activer ou désactiver les feux de la machine](#) à la page 102

2.2.8 Éléments sur le toit de la cabine



Fig. 17: Éléments sur le toit de la cabine

N°	Description
1	Grille de ventilation réglable
2	Boutons de commande
3	Pare-soleil
4	Aspiration d'air
5	Radio
6	Air conditionné
7	Éclairage cabine
-	Haut-parleur (non présent sur la photo)

2.2.9 Boutons de commande sur le toit de la cabine

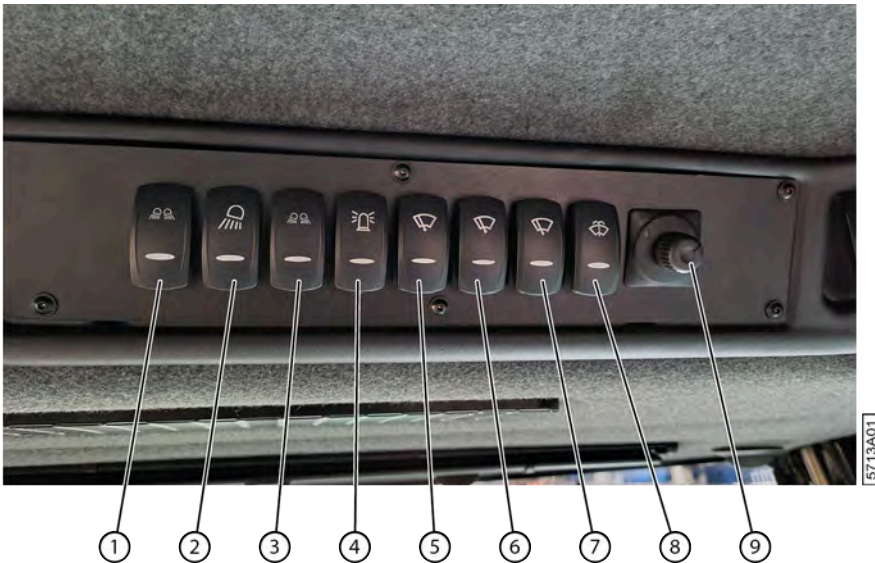

Fig. 18: Boutons de commande sur le toit de la cabine

N°	Explication
1	Interrupteur des feux de travail avant
2	Interrupteur des feux de travail du côté gauche et droit
3	Sélecteur feux de travail à l'arrière
4	Bouton de gyrophare « véhicule lent »
5	Interrupteur de l'essuie-glace de la vitre gauche
6	Interrupteur de l'essuie-glace de la vitre arrière
7	Interrupteur de l'essuie-glace de la vitre de droite
8	Gicleurs de lave-glace
9	Bouton de configuration des rétroviseurs

2.2.10 Éléments de commande sur le volant



Fig. 19: Levier

Le levier (1) comprend différentes fonctions.

Fonction	Explication
A	Klaxon Appuyez sur le levier pour klaxonner.
B	Gicleur de lave-glace du pare-brise Appuyez sur l'anneau pour activer le gicleur de lave-glace.
C	Essuie-glace du pare-brise Tournez le levier pour activer l'essuie-glace du pare-brise et sélectionnez la vitesse souhaitée.
D	Feux de route <ul style="list-style-type: none"> Tirez le levier vers le haut pour allumer les feux de route pendant que vous maintenez le levier vers le haut. Poussez le levier vers le bas pour activer en continu les feux de route.
E	Clignotants <ul style="list-style-type: none"> Poussez le levier vers l'avant pour activer le clignotant de droite. Tirez le levier vers l'arrière pour activer le clignotant de gauche.

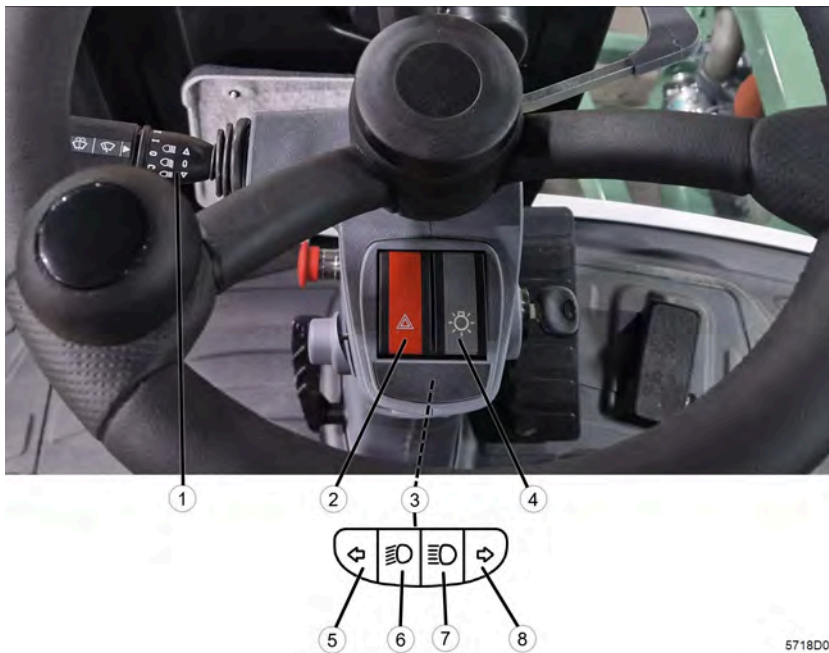

Fig. 20: Boutons sur le volant

N°	Explication
2	Signal de détresse 4 feux clignotants (2) Utilisez ce bouton pour avertir les usagers à proximité d'une situation dangereuse.
3	Écran de commande (3) Les symboles suivants s'allument sur l'écran s'ils sont actifs : <ul style="list-style-type: none"> Clignotant gauche (5) Feux de croisement (6) Feux de route (7) Clignotant droit (8)

N°	Explication
4	<p>Feux (4)</p> <p>Appuyez sur cet interrupteur pour activer les feux de la machine.</p> <ul style="list-style-type: none"> • Première position : feux de position de repos • Deuxième position : feux de position • Troisième position : feux de croisement

2.2.11 Air conditionné

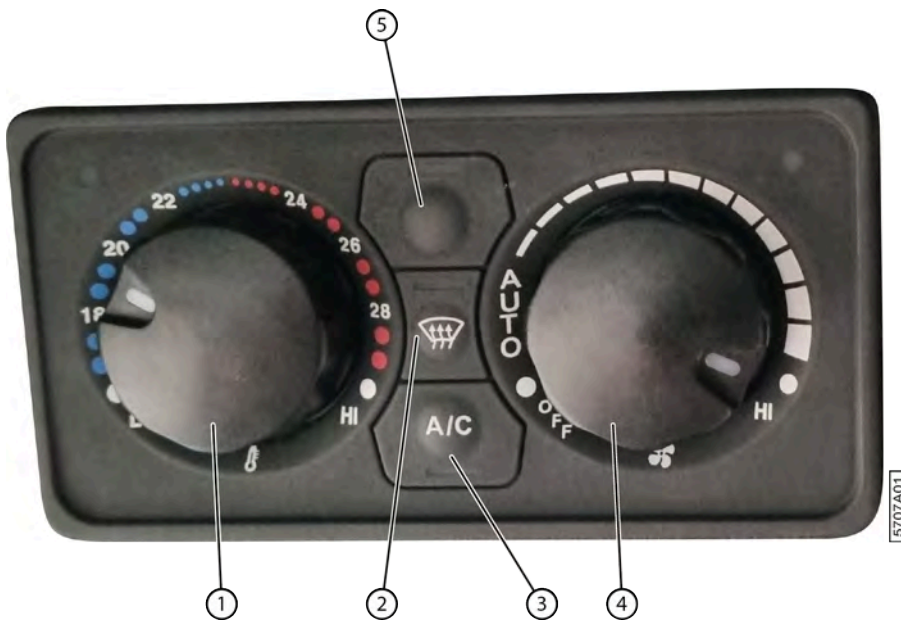

Fig. 21: Air conditionné

N°	Description
1	Bouton de réglage de la température
2	Bouton de désembuage
3	MARCHE/ARRÊT de l'air conditionné
4	Bouton de réglage de la ventilation/mode AUTO
5	Pas de fonction

2.2.12 Siège de conduite

Le siège de conduite est placé en position centrale au-dessus des rangées de lin à ramasser, ce qui vous donne une position ergonomique pendant la conduite dans les champs et sur la voie publique. Le siège de conduite est équipé d'une suspension pneumatique et peut être réglé en fonction de la taille du conducteur.

Vous trouverez plus d'informations sur le siège de conduite dans la notice d'instructions relative au siège de conduite. Cette notice d'instructions se trouve dans le dossier du siège de conduite.



Fig. 22: Notice d'instructions du siège de conduite

Voir aussi

- [4.1.8 Capteur de présence dans le siège de conduite](#) à la page 62
- [9.1.1 Régler le siège de conduite](#) à la page 145

2.2.13 Siège passager

Le siège passager se trouve à gauche du siège de conduite et est replié s'il n'est pas utilisé. Sur le champ, un seul passager au maximum peut occuper le siège passager de la cabine. Le siège passager peut uniquement être utilisé par l'instructeur qui accompagne le chauffeur.



PRUDENT

- Le passager ne peut pas exécuter de commandes.
- Le passager ne peut pas gêner le conducteur dans l'exécution de ses tâches.
- Le passager doit toujours porter la ceinture de sécurité.
- Aucun passager ne peut se trouver dans la cabine lors de la conduite sur la route.



Fig. 23: Siège passager

2.2.14 Colonne de direction

Le volant permet d'actionner la roue avant afin de faire aller la machine dans une certaine direction. Le levier permet de régler la hauteur du volant et vous pouvez incliner le volant via la pédale et le bouton.



Fig. 24: Colonne de direction

N°	Explication
1	Levier multifonctionnel avec clignotants, feux de route, essuie-glace avec gicleur de lave-glace à l'avant et klaxon.
2	Bouton permettant d'incliner le volant
3	Bouton d'arrêt d'urgence
4	Pédale permettant d'incliner le volant
5	Clé de contact
6	Écran avec lampes témoins, interrupteur de lumière et interrupteur du signal de détresse 4 feux clignotants
7	Levier permettant de régler la hauteur du volant
8	Volant

Voir aussi

- [9.1.2 Régler la hauteur du volant](#) à la page 146

2.2.15 Pédale de frein

Chaque roue arrière est équipée d'un moteur de roue, permettant de freiner avec le joystick. Si vous ne freinez pas suffisamment avec le joystick, actionnez la pédale de frein (1). Un repose-pied (2) est prévu à côté de la pédale de frein afin d'y reposer votre pied lorsque vous ne devez pas freiner.

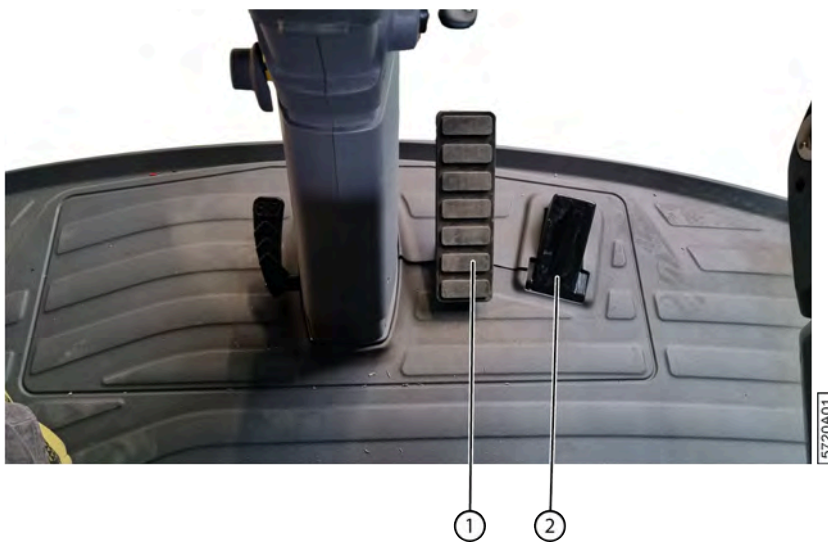

Fig. 25: Pédale de frein

2.2.16 Unité de commande

L'unité de commande comprend différents éléments permettant de faire fonctionner la machine.

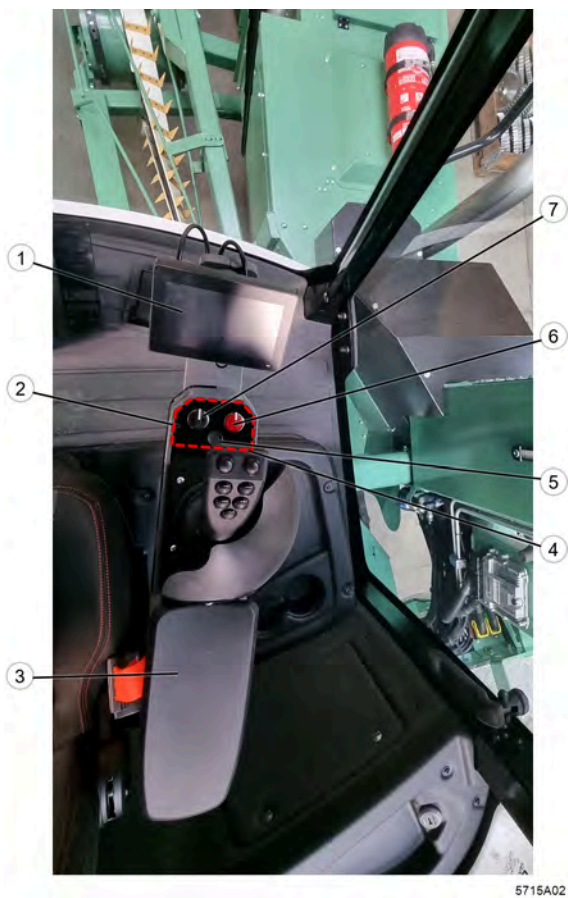

Fig. 26: Unité de commande

N°	Description	Plus d'informations
1	Écran de commande	L'écran de commande est un écran tactile avec lequel vous pouvez faire fonctionner les éléments de la machine.
2	Joystick	Le joystick permet de conduire la machine et via les boutons vous pouvez démarrer différentes fonctions.
3	Compartiment de rangement	Vous pouvez ranger des petites choses dans le compartiment de rangement. Le compartiment de rangement est doté d'une serrure magnétique.
4	Console de commande	La console de commande est composée de 2 interrupteurs et d'une lampe de contrôle.
5	Témoin de charge batterie	Le témoin de charge batterie s'allume dès que la clé de contact se trouve en position 1. Le témoin de charge batterie s'éteint dès que la machine tourne et que la batterie est chargée.
6	Frein à main	Le frein à main est un commutateur 3 positions. <ul style="list-style-type: none"> • Gauche : frein à main actif • Milieu : frein à main automatiquement activé en cas d'arrêt • Droite : frein à main non actif
7	Commutateur rotatif de mode	Le commutateur rotatif de mode est un commutateur 3 positions. <ul style="list-style-type: none"> • Champs • Sur place • Route

2.2.17 Clé de contact



5734A01

Fig. 27: Clé de contact

Clé de contact (1), dont les positions sont indiquées dans le sens horaire :

- Position 0 : moteur éteint
- Position 1 : batterie allumée

La radio, les feux de position, les feux de croisement et/ou les feux de route, etc. peuvent être allumés.

L'air conditionné et les feux de travail ne peuvent pas être utilisés.

- Position 2 : démarrer le moteur

2.2.18 Commutateur rotatif de mode



Fig. 28: Commutateur rotatif de mode

Ce commutateur rotatif de mode vous permet de sélectionner le mode de travail :

- Le mode champs



- Mode sur place



- Le mode route



2.2.19 Frein à main

Le frein à main est constitué d'un commutateur 3 positions sur la console de commande. Il est recommandé de laisser le frein à main en position automatique. Les autres positions ne peuvent être utilisées que dans des cas exceptionnels.

Lorsque le joystick est en position neutre :

- Le frein à main est actionné lorsque la machine est à l'arrêt ;
- Le frein à main est immédiatement actionné en mode chargement ;
- Le frein à main est actionné automatiquement après 6 secondes si le capteur des roues est désactivé

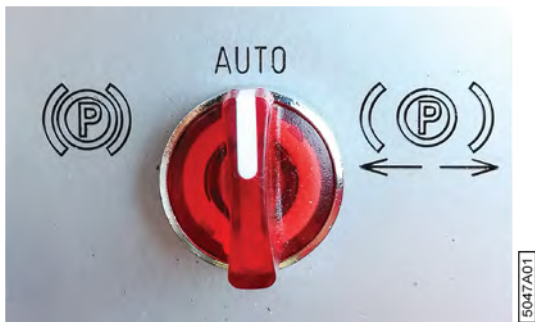

Fig. 29: Frein à main

Position	Explication	Usage
Gauche	Le frein à main est actionné	Cette position doit uniquement être utilisée en cas d'inclinaison, ce qui empêche le frein à main de s'actionner automatiquement, car la machine n'est pas complètement à l'arrêt.
Centre	Automatique Le frein à main est actionné automatiquement lorsque le joystick est en position neutre et que la machine est à l'arrêt.	En cas d'utilisation normale.
Droite	Le frein à main n'est pas actionné.	Cette position doit uniquement être utilisée en remorquant la machine, lorsque le moteur tourne encore.



REMARQUE

Lorsque vous coupez le contact de la machine, le frein à main sera actionné, quelle que soit la position du commutateur 3 positions.

2.2.20 Buzzer

Le buzzer (1) est monté en dessous de l'accoudoir de l'unité de commande. Le buzzer émet un signal lorsqu'il y a une alarme.



Fig. 30: Buzzer

2.2.21 Connexion 12 volts

La connexion 12 volts (1) (max. 10 A) est installée sous le siège passager. Elle vous permet de recharger des appareils ou de connecter une glacière.



Fig. 31: Connexion 12 volts

2.2.22 Connexions USB

La cabine est pourvue de deux connexions USB avec lesquelles vous pouvez recharger des appareils :

- Connexion USB-A 5 V - max. 5 A (1), connexion gauche, sous le siège passager

- Connexion USB-A 5 V - max. 5 A (2), derrière le siège de conduite



Fig. 32: Connexions USB

2.2.23 Armoires électriques

Il y a deux armoires électriques (1) (2) dans la cabine et une armoire électrique (3) sur la machine. Les composants de la cabine se trouvent dans l'armoire électrique (1). Dans la cabine se trouvent notamment quelques fusibles et 2 contrôleurs sont installés pour la commande. L'armoire électrique sur la machine est uniquement destinée au moteur.

N°	Explication
1	Cette armoire électrique contient tous les composants pour le fonctionnement de la cabine + 2 contrôleurs.
2	Cette armoire électrique contient tous les composants pour le fonctionnement de la machine.
3	Cette armoire électrique est uniquement destinée au moteur DEUTZ (système de post-traitement des gaz d'échappement et système d'AdBlue).



5715B02

Fig. 33: Armoires électriques dans la cabine



Fig. 34: Armoire électrique sur la machine (uniquement pour le moteur DEUTZ)

Voir aussi

- [10.3.5 Souder sur la machine](#) à la page 198

2.2.24 Contrôleurs

Les contrôleurs assurent la communication entre le moteur, l'écran de commande et tous les composants électriques.



Fig. 35: Emplacement des contrôleurs

N°	Contrôleur	Plus d'explication
1	I100	Contrôleur pour la commande de l'écran.
2	K100	Contrôleur pour la commande de la machine.
3	K200	Contrôleur pour la commande de la machine.
4	K300	Contrôleur pour la commande du moteur, du système de post-traitement des gaz d'échappement et du système AdBlue.

2.2.25 Télécommande

La machine dispose d'une télécommande (2). La télécommande se trouve par défaut dans la cabine. L'émetteur/le récepteur (1) est installé au-dessus de l'armoire électrique.



Fig. 36: Télécommande avec émetteur/récepteur

2.3 Disposition et désignation

2.3.1 Échelle

L'échelle peut être placée dans 2 positions, ce qui est contrôlé par un capteur (1).

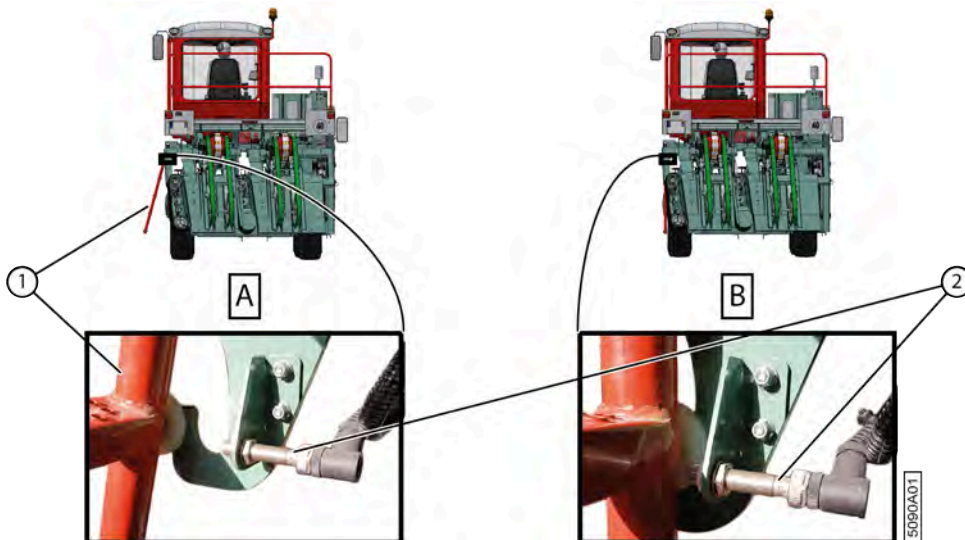



Fig. 37: L'échelle dépliée [A] et repliée [B].

Dépliée [A]	Repliée [B]
<p>L'échelle doit être dépliée pour permettre un accès facile et sûr à la cabine.</p> <p>L'échelle reste dépliée lorsque vous travaillez sur le champ.</p> <p>L'échelle doit être dépliée pour que le pick-up de gauche puisse se déplacer vers la gauche. Si ce n'est pas le cas, un message apparaît sur l'écran de commande.</p>	<p>L'échelle doit être repliée avant de rouler sur la voie publique avec la machine.</p> <p>Si l'échelle est dépliée en mode route, un message apparaît sur l'écran de commande.</p> <p> AVERTISSEMENT Rouler avec l'échelle dépliée peut provoquer de graves dommages à la zone.</p> <p>Les feux de position indiquent la largeur de la machine lorsque l'échelle est repliée.</p>

2.3.2 Écran de commande

L'écran de commande est tactile.

L'écran de commande permet d'effectuer les actions suivantes :

- Examiner les données de la machine (niveau de carburant, température d'huile, vitesse, régime...)
- Consulter les entrées et les sorties
- Examiner les messages d'erreurs
- Consulter les informations sur le moteur
- ...

2.3.3 Moniteur et caméras (en option)



Fig. 38: Le moniteur

En option, la machine peut être équipée d'un moniteur et de 2 caméras. La caméra avant est axée sur l'introduction du lin. La caméra à l'arrière est axée sur l'évacuation du lin. Le moniteur est installé dans la cabine et affiche par défaut les images de la caméra avant. Les images affichées à le moniteur sont déterminées par la position du joystick :

- Si le joystick est en position avant, l'écran affiche les images de la caméra à l'avant.
- Si le joystick est en position arrière, l'écran affiche les images de la caméra à l'arrière.

Vous pouvez également choisir les images en appuyant sur le bouton tout à droite (1) de le moniteur.

2.3.4 Extincteur

L'extincteur (1) se trouve à l'avant, sur la droite.



Fig. 39: Localisation de l'extincteur



REMARQUE

Faites contrôler l'extincteur selon la législation locale en vigueur.

2.3.5 Réservoir à carburant

Le réservoir à carburant, d'une capacité de 170 litres, se trouve à l'arrière, au centre. Le niveau de carburant est indiqué sur l'écran de commande.

Pour des informations sur le carburant à utiliser, voir la notice d'instructions fournie avec le moteur diesel DEUTZ.

Voir aussi

- [8.2.1 Contrôler le niveau de carburant](#) à la page 95

2.3.6 Réservoir hydraulique

Le réservoir hydraulique se trouve du côté droit de la cabine. Le réservoir hydraulique (3) est un réservoir en acier, pourvu d'une jauge (4) permettant de voir le niveau. Un reniflard (5) est installé au niveau de l'admission du réservoir d'huile. Un embout de vidange (1) est prévu en dessous du réservoir afin de vider l'huile. Un filtre (2)

est installé du côté aspiration, qui permet de refermer le réservoir d'huile si un composant hydraulique doit être remplacé.

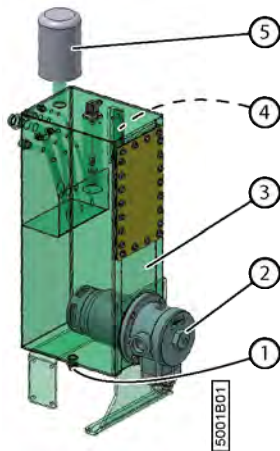

Fig. 40: Réservoir hydraulique

2.3.7 Filtre à air



Fig. 41: Filtre à air et avant filtre

Le filtre à air (1) retient les particules de poussière afin d'empêcher qu'elles n'entrent dans la chambre de combustion du moteur. Le filtre à air est constitué d'un filtre et d'un boîtier. Le filtre peut être enlevé pour le nettoyer ou le remplacer.

Étant donné que le retournage du lin génère une quantité importante de poussière, le filtre à air est pourvu d'un pré-filtre transparent (2). Cet avant filtre absorbe déjà la majeure partie de la poussière avant qu'elle n'entre dans le filtre à air.

2.3.8 Pick-up

La machine dispose de 2 pick-ups qui permettent de collecter 2 rangées de lin en même temps. Le pick-up droit peut uniquement effectuer des mouvements de haut en bas. Le pick-up gauche peut effectuer des mouvements aussi bien de haut en bas que de l'intérieur vers l'extérieur, en fonction de la distance entre les andains à inclure.

Le pick-up ramasse et retourne le lin, puis achemine le lin vers l'arrière de la machine, où le lin est redéposé sur le champ par le biais des courroies déposées.

Le pick-up est constitué d'une roue de jauge (1) dont la hauteur peut être réglée à l'aide d'une vis. La roue de jauge dispose de deux guides (tiges de guidage en forme de queue de cochon) qui empêchent le lin de se retrouver hors de la machine une fois qu'il est passé par la roue de jauge.

Le tambour de pick-up (3) compte 2 rangées de 10 dents. Les dents de pick-up permettent de ramasser le lin. Grâce à un axe excentrique, la longueur des dents de pick-up est maximale lors du ramassage du lin, et minimale lors de l'acheminement vers les courroies de transport (5). Le lin est acheminé vers les courroies de transport par le contre pick-up (2). Les courroies de transport retournent le lin à l'aide des profils de guidage (6). Une courroie en

caoutchouc (4) est tendue entre les courroies de transport pour éviter que les courroies de transport ne s’emmêlent au point d’inversion. Le contre pick-up (2) peut être ouvert à l’aide du levier afin d’éviter tout bourrage.

Les courroies de transport sont constituées de courroies en plastique dotées de picots en métal. Les courroies de transport sont entraînées par la partie en caoutchouc du tambour de pick-up et sont tendues de l’autre côté par des poulies à courroie. Le lin est acheminé à l’extrémité des courroies de transport par les courroies de transport de la partie déposée.

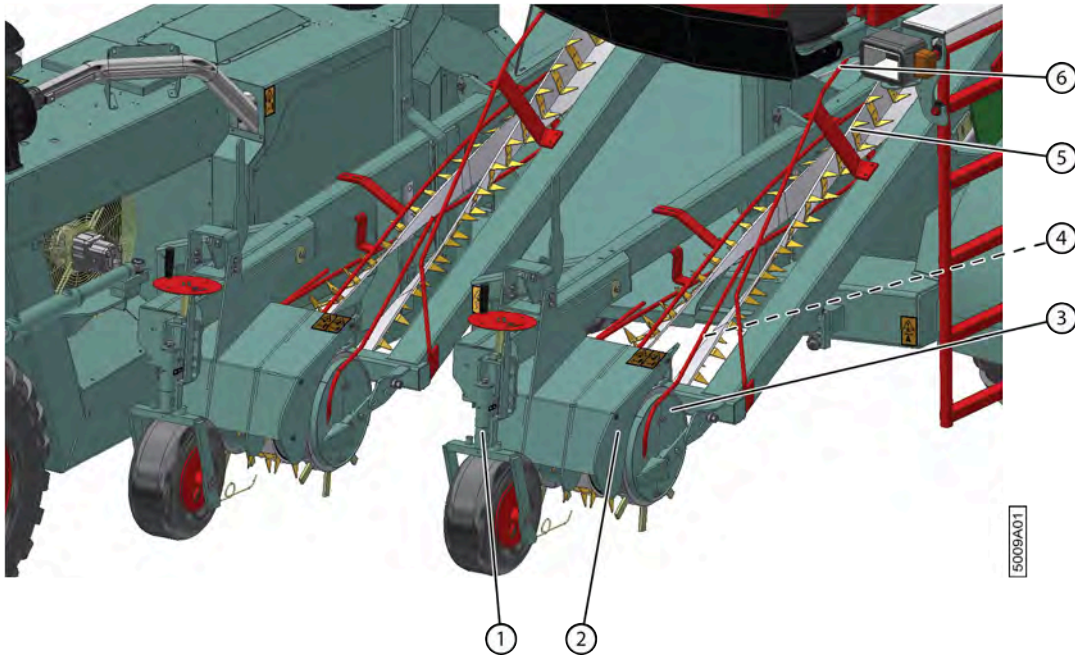

Fig. 42: Pick-up

N°	Désignation
1	Roue de jauge
2	Contre pick-up
3	Tambour de pick-up
4	Courroie en caoutchouc
5	Courroie de transport
6	Profil de guidage

Voir aussi

- [8.2.32 Lever/abaisser le pick-up](#) à la page 113

2.3.9 Partie déposée

La partie déposée gauche [A] peut être déplacée horizontalement, en fonction de la distance entre les andains à déposer. La partie déposée droite [B] a une position fixe sur la machine.

La distance entre les courroies d’alignement coté pied (1) détermine la distance entre les andains. La roue motrice (6) entraîne la courroie de transport de chaque pick-up, ainsi que les deux courroies déposées (2). La roue de guidage (3) en bas, comme la roue motrice, est équipée de racleurs .

Le lin est amené au sol entre la plaque de guidage (5) et les profils de guidage (4). En cas de congestion, la distance entre la plaque de guidage et les roues de guidage peut être augmentée.

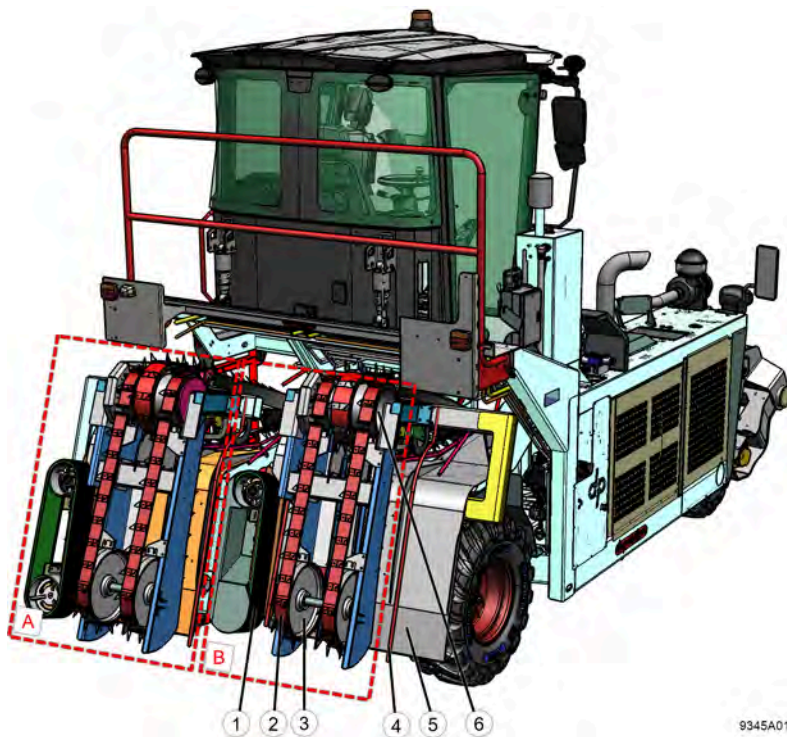

Fig. 43: Partie déposée

N°	Description	Plus d'informations
1	Courroie d'alignement côté pied	Veille à ce que le pied du lin soit correctement aligné.
2	Courroie déposée	Dépose le lin sur le champ.
3	Roue de guidage	Cette roue n'est pas entraînée et fonctionne avec les courroies déposées.
4	Profil de guidage	Ce profil guide le lin vers le champ.
5	Plaque de guidage	Cette plaque guide le lin vers le champ.
6	Roue motrice	Cette roue est entraînée par un moteur hydraulique et assure l'entraînement des courroies déposées.

2.3.10 Enceinte du moteur

L'enceinte du moteur se trouve du côté droit de la cabine. L'enceinte du moteur est protégée par 2 portes. Une porte de protection supplémentaire est prévue à l'avant afin de permettre le nettoyage des radiateurs du moteur.

Moteur utilisé :

Type de moteur	Numéro de série
DEUTZ TCD 3.6 L4 80 kW EMR5	À partir de DRAHY40.23.420

4 pompes hydrauliques sont associées au moteur (5).

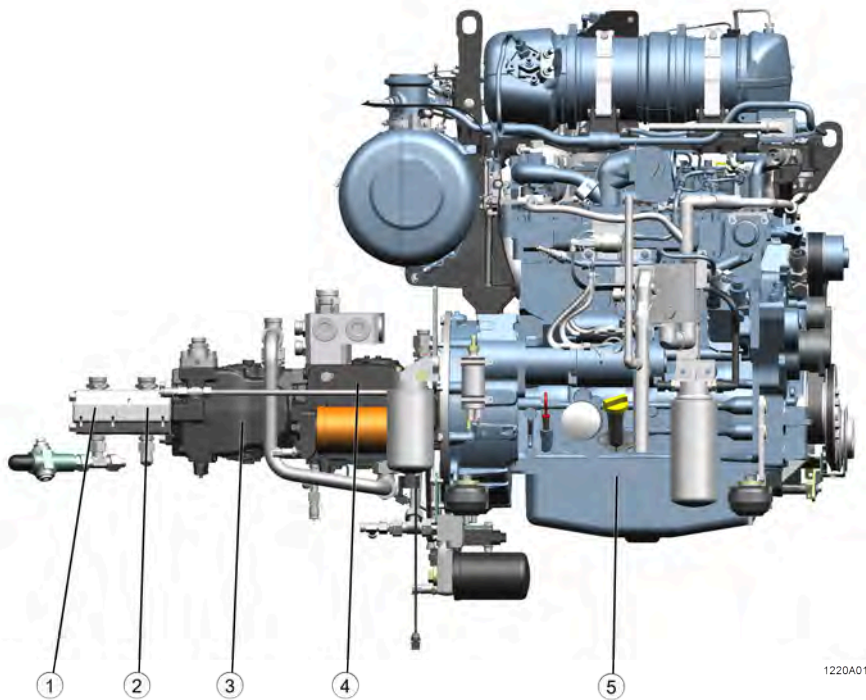

Fig. 44: Moteur + pompes hydrauliques

N°	Fonction
1	Pompe pour la direction assistée.
2	Pompe pour le mouvement des éléments de travail. Déplacer le pick-up de haut en bas. Déplacer le pick-up gauche vers l'extérieur ou vers l'intérieur. Ouvrir et fermer la partie déposée. Faire tourner le ventilateur des radiateurs de refroidissement.
3	Pompe de récolte. Fonctions de travail : faire tourner le tambour de pick-up, les courroies de transport et les courroies déposées.
4	Pompe d'avancement. Fonctions d'avancement : entraîner les roues.
5	Moteur

2.3.11 Radiateurs

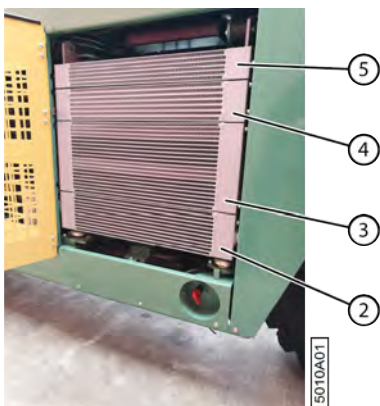

Fig. 45: Radiateurs

N°	Fonction
2	Refroidissement de l'huile hydraulique
3	Refroidissement de l'eau utilisée pour le moteur.

N°	Fonction
4	Refroidissement de l'air utilisé pour le moteur
5	Refroidissement de l'air utilisé pour la cabine (air conditionné).

2.3.12 Caisse à outils

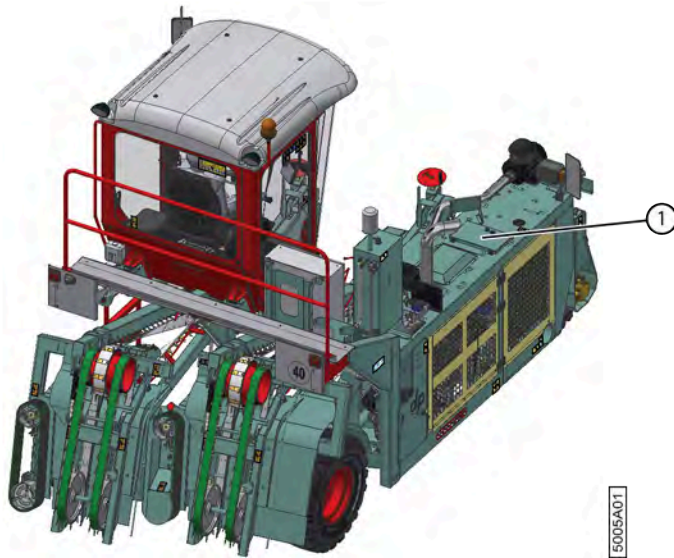

Fig. 46: Emplacement de la boîte à outils

Le coffre à outils (1), qui peut être fermé, se trouve au-dessus du radiateur. La boîte à outils contient les outils suivants lors de la livraison de la machine :

- Jeu de clés plates 6-32
- Jeu de tournevis, 6 pièces
- Jeu de clés Allen (umbraco)
- Clé à molette (vise-grip)

Voir aussi

- [10.2.17 Nettoyer la cabine](#) à la page 175

2.4 Accessoires et options

Options possibles pour la machine :

Option	Explication
Caméras + moniteur	Le moniteur change automatiquement l'image de la caméra, ou l'image peut être choisie manuellement. La caméra à l'avant est axée sur l'introduction du lin. La caméra à l'arrière est axée sur l'évacuation du lin.
Roue de jauge de secours	Une roue de jauge de secours est installée avec un support à droite, derrière la cabine.
Roue avant à ressort	La machine peut éventuellement être équipée d'une roue avant à ressort. Cet équipement augmente le confort du conducteur.

Option	Explication
Pneus de type Michelin BIBLOAD	Ces pneus ont un profil symétrique. Une roue de secours disposant de ce type de pneus peut être utilisée à n'importe quel emplacement.

Voir aussi

- [10.3.11 Remplacer un capteur](#) à la page 202

3 Fonctionnement

3.1 Situation du retournage du lin

Le mécanisme suivant est appliqué lors de la récolte du lin :

1. Arrachage du lin.
2. Retournage du lin.
3. Enroulement du lin.
4. Teillage du lin.

3.2 Fonctionnement de la double retourneuse automotrice hydraulique

Le conducteur roule avec la machine en faisant passer les roues de jauge au centre de l'andain. La hauteur de la roue de jauge (2a) est réglée de manière à ce que le lin (1) puisse être collecté par les tambours de pick-up (3a). Les 2 tiges de guidage en forme de queue de cochon (2b) empêchent le lin de monter après la roue. Les dents des tambours de pick-up collectent le lin et l'acheminent vers les courroies de transport via le contre pick-up (3b). Les courroies de transport retournent le lin et l'acheminent vers l'arrière de la machine. Les courroies déposées (4) prélèvent le lin à l'arrière de la machine et le déposent au sol.

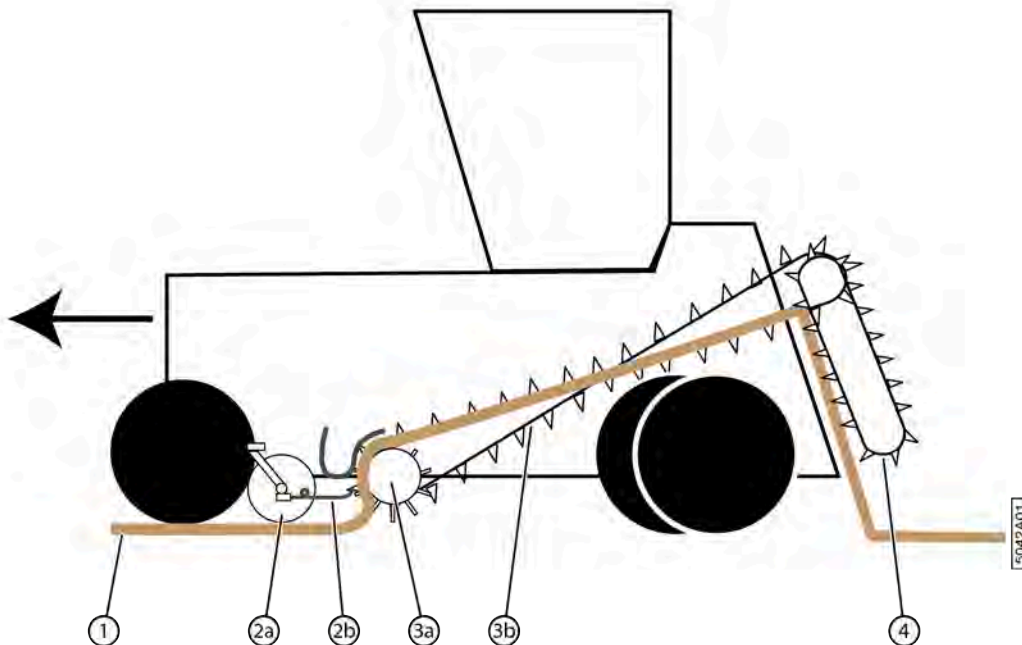

Fig. 47: Fonctionnement de la double retourneuse automotrice hydraulique

3.3 Qualité du travail

Retourner le lin est un acte technique demandant une certaine précision afin de fournir un travail de qualité.

La qualité objective du travail lors du retournage du lin est évaluée grâce aux éléments suivants :

- Alignement de l'andain
- l'alignement des pieds du lin,
- l'uniformité de l'épaisseur de l'andain.

La qualité est un facteur déterminant pour les autres manipulations.

Évitez d'arracher le lin en tas et laissez tous les autres objets sur le sol (pierres, terre, etc.).

Les critères suivants déterminent la qualité :

- Vitesse de travail
- État du lin
- Alignement de l'andain
- État de la machine

3.3.1 Vitesse de travail

Une vitesse de travail plus élevée demande de placer le pick-up plus bas, ce qui augmente les impuretés dans le lin, comme des pierres ou de la terre. Si des pierres sont présentes dans le lin, il suffit de ralentir la machine afin de réduire le nombre de pierres.

3.3.2 État du lin

Le lin ne peut pas être trop humide lorsqu'il est retourné. Les mauvaises herbes et les graines de lin germées maintiennent le lin au sol et empêchent de retourner le lin efficacement.

3.3.3 Alignement de l'andain

Un andain bien aligné facilite le prochain retournage et l'enroulement du lin. Si l'andain n'est pas bien aligné, le sens de conduite de la machine et du pick-up gauche mobile devra en permanence être rectifié.

3.3.4 État de la machine

Maintenez la machine en bon état. Respectez scrupuleusement le plan de maintenance. Le pick-up et les courroies doivent être en bon état et ne peuvent pas être endommagés. Un mauvais état des éléments peut entraîner de nombreux congestions et arrêts.

Voir aussi

- [10.2 Maintenance préventive](#) à la page 163

4 Sécurité

4.1 Représentation des systèmes de sécurité + mesures de sécurité

4.1.1 Représentation des systèmes de sécurité

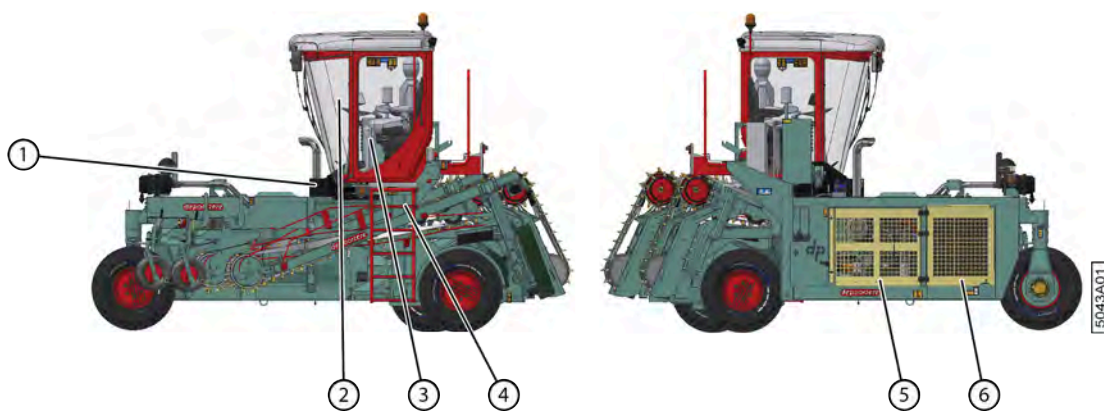

Fig. 48: Représentation des systèmes de sécurité

N°	Description
1	Plaque de protection au bas du pare-brise
2	Cabine entièrement fermée
3	Siège de conduite avec ceinture de sécurité et capteur de présence
4	Échelle
5	Porte de protection de l'enceinte du moteur
6	Porte de protection du radiateur

Voir aussi

- [4.1.2 Mesures de sécurité](#) à la page 59

4.1.2 Mesures de sécurité

La conception a permis d'exclure les risques. Là où c'était nécessaire, les risques ont été réduits par :

- Des mesures de sécurité techniques, voir la liste ci-dessous
- Des mesures de sécurité organisationnelles, voir les symboles d'avertissement sur la machine et la notice d'instructions

Vous trouverez ci-dessous un aperçu des mesures de sécurité existantes :

- Cabine, qui protège l'utilisateur des éléments en mouvement, de la poussière et du bruit ;
- Plaque de protection au bas de la vitre avant de la cabine dans certaines versions, pour empêcher la vitre de se briser sous l'effet d'un impact de pierre
- Marteau de secours dans la cabine, permettant de briser une fenêtre de la cabine si la sortie ne peut se faire par la porte

- Échelle pour un accès sécurisé à la cabine
- Capots de protection pivotants au niveau du compartiment moteur, pour protéger les pièces mobiles et chaudes
- Capot de protection pivotant sur le radiateur pour protéger les parties chaudes
- Capteur de présence dans le siège du conducteur afin d'éviter que la machine ne soit utilisée sans surveillance

Voir aussi

- [4.1.1 Représentation des systèmes de sécurité](#) à la page 59

4.1.3 Emplacement de l'arrêt d'urgence

L'arrêt d'urgence (1) se trouve dans la cabine, à gauche de la colonne de direction. Si vous appuyez sur l'arrêt d'urgence, toute l'électricité est coupée. Aucune commande n'est donc plus possible. Le moteur continue à tourner.



Fig. 49: Emplacement de l'arrêt d'urgence

Voir aussi

- [4.6.1 Appuyer sur l'arrêt d'urgence](#) à la page 71

4.1.4 Marteau de secours

Un marteau d'urgence (1) est disponible dans la cabine. Ce marteau de secours permet de casser la vitre de la cabine en cas d'urgence, si vous n'arrivez plus à ouvrir la porte d'urgence.



Fig. 50: Marteau de secours

4.1.5 Sortie de secours

La sortie de secours de la machine se trouve du côté droit de la cabine.

1 Tirez le levier (2) vers le haut et ouvrez la porte.

Le vitrage s'ouvre quelque peu. Ce jeu peut également être utilisé pour aérer la cabine.

2 Tirez le levier vers l'avant (B) et ouvrez la porte plus contre la butée (1).

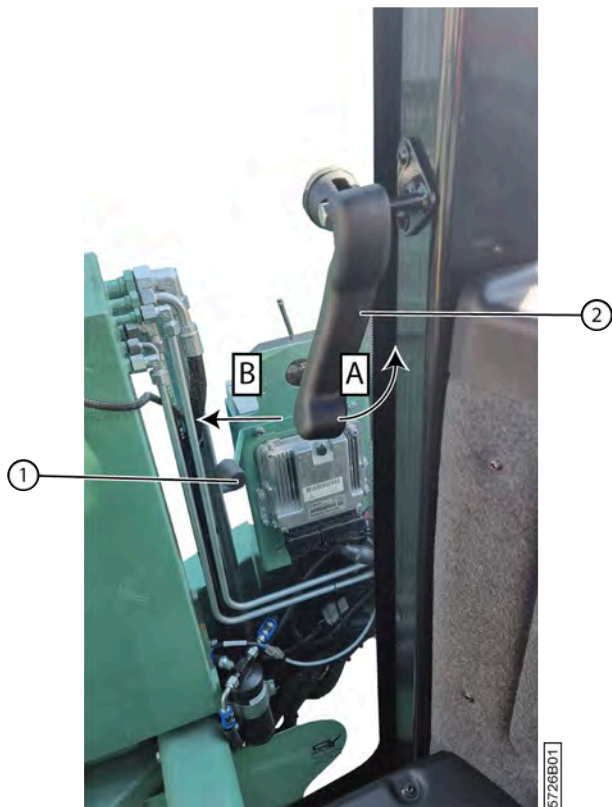

Fig. 51: Sortie de secours

4.1.6 Extincteur

L'extincteur (1) se trouve à l'avant de la machine, sur la droite.



Fig. 52: Extincteur



REMARQUE

Faites contrôler l'extincteur selon la législation locale en vigueur.

4.1.7 Trousse de premiers secours

Une trousse de premiers secours est prévue sous le siège de conduite.

4.1.8 Capteur de présence dans le siège de conduite

En mode route ou en mode champs, un capteur détecte la présence du conducteur sur le siège de conduite. Si la machine est en train de rouler et que le conducteur quitte le siège de conduite, une alarme se déclenche. Si l'alarme continue de se déclencher pendant la durée définie, la machine freine, puis s'arrête. Afin de réutiliser la machine, vous devez vous asseoir sur le siège de conduite et remettre le joystick en position neutre.

Voir aussi

- [2.2.12 Siège de conduite](#) à la page 36

4.1.9 Sécurité via le logiciel

Les mesures de sécurité suivantes concernant l'utilisation sécurisée de la machine sont prévues via le logiciel :

- Vous ne pouvez modifier les paramètres liés à la sécurité qu'après avoir saisi un code correspondant.
- Le logiciel n'effectue le changement de sélection de mode que lorsque le joystick est au point mort et que la machine est à l'arrêt.

4.2 Signification des voyants d'alerte

Signal	Signification
Signal de recul	Un signal interrompu se déclenche afin d'avertir les passants que la machine fait marche arrière.
Klaxon	Actionnez le klaxon 2 fois avant de commencer le mouvement de la machine, ce qui provoque un signal sonore qui avertit les passants.
Gyrophare	Attirez l'attention des passants sur votre véhicule agricole.
Clignotant	Avant de changer de direction, indiquez aux passants où vous allez vous rendre. À tout moment, même si la coupe batterie n'est pas activée, vous pouvez actionner simultanément tous les clignotants pour attirer l'attention sur une situation dangereuse.

4.3 Consignes de sécurité

Cette partie décrit les risques résiduels découlant de l'analyse des risques.

4.3.1 Consignes générales de sécurité à l'égard des personnes



PRUDENT

Utilisez la machine exclusivement aux fins pour lesquelles elle a été conçue.



PRUDENT

La machine ne peut être utilisée que par des personnes qui ont lu la notice d'instructions et qui sont suffisamment familiarisées avec le fonctionnement, la manipulation et la maintenance de la machine, comme décrit dans la notice d'instructions.



PRUDENT

N'obtenez JAMAIS une fuite hydraulique avec vos mains ! Les liquides sous haute pression traversent la peau et les vêtements. Consultez immédiatement un médecin en cas d'accident.

Les fuites dans le système hydraulique se détectent facilement, avec une feuille de papier ou du carton !



PRUDENT

Ne vous placez jamais derrière la machine. Vous risquez de vous retrouver coincé entre la machine et un autre objet.



PRUDENT

Ne quittez jamais la position du conducteur sans prendre la clé de contact.



PRUDENT

Ne laissez jamais des enfants, des animaux ou des personnes non habilitées s'approcher de la machine.

**PRUDENT**

Il est strictement interdit de toucher des pièces en mouvement ou de se trouver entre des pièces en mouvement. Veillez à garder votre corps, en particulier votre visage, vos mains et vos pieds, à bonne distance des organes en mouvement.

**PRUDENT**

La zone située devant la machine est très dangereuse. Ne transportez JAMAIS du lin avec vos mains, vos pieds ou d'une autre manière.

**PRUDENT**

Ne débloquez JAMAIS un bourrage manuellement si la machine tourne encore.

**AVERTISSEMENT**

Tenez le volant sans placer les branches entre vos doigts.

**PRUDENT**

Faites attention au risque de basculement lorsque la machine roule en pente ou sur un terrain accidenté !

- Roulez lentement !
- Évitez de tourner brusquement !

**PRUDENT**

Ne vous installez pas à la position du conducteur et ne le quittez pas si la machine fonctionne.

**PRUDENT**

Restez à bonne distance des lignes à haute tension avec la machine. Un contact entre une ligne à haute tension et la machine ou une décharge entre la ligne à haute tension et la machine peut entraîner le décès du conducteur.

**PRUDENT**

En cas d'orage, restez dans la cabine. Fermez les portes et fenêtres. Ne touchez pas le châssis de la machine. Un champ ouvert est un endroit non sécurisé pendant l'orage. Restez à l'écart des arbres hauts, des pylônes, des conduites à haute tension. Restez au moins à 3 mètres de distance des clôtures et grillages. Mettez-vous et votre machine en sécurité. La meilleure protection est un immeuble fermé, à l'écart de l'électricité et des sanitaires.

4.3.2 Consignes de sécurité à l'égard de la machine

**AVERTISSEMENT**

Assurez-vous que les raccords hydrauliques sont toujours propres et placez toujours les capuchons protecteurs en plastique lors du démontage d'un raccord.

4.3.3 Consignes de sécurité à l'égard de l'environnement

**ENVIRONNEMENT**

Pour tous les produits utilisés sur la machine et tous ceux utilisés pour la maintenance et le nettoyage de la machine, suivez la réglementation locale en vigueur.

**ENVIRONNEMENT**

Conservez les produits neufs et usagés conformément à la réglementation locale en vigueur.



ENVIRONNEMENT

Les éclaboussures de liquides doivent être enlevées conformément aux instructions figurant sur le liquide et à la réglementation locale en vigueur.

4.4 Équipements de protection individuelle

Équipement de protection individuelle	Qui ?	Quand ?
Chaussures de sécurité	Opérateur Technicien de maintenance	Toujours
Casque	Technicien de maintenance	Si des objets ou des pièces risquent de tomber sur la tête de la personne lors des travaux.
Lunettes de sécurité	Opérateur Technicien de maintenance	Pour tous les travaux lors desquels des particules de poussière ou d'autres particules peuvent entrer en contact avec les yeux.
Gants de sécurité	Opérateur Technicien de maintenance	Lors de tous les travaux sur la machine.
Protection auditive	Opérateur Technicien de maintenance	Lorsque le niveau sonore dépasse 85 dB. C'est le cas du côté de la machine où se trouve le moteur.
Masque respiratoire	Opérateur Technicien de maintenance	Pour tous les travaux lors desquels de la poussière et/ou des particules dangereuses pour la respiration sont libérées.
Vêtements réfléchissants	Opérateur Technicien de maintenance	Lors de travaux effectués dans l'obscurité.

4.4.1 Consignes de sécurité à l'égard de la protection individuelle



PRUDENT

Portez des vêtements de travail adaptés. Ne portez pas de vêtements amples ni de bijoux. Vous risquez de vous retrouver coincé à cause de pièces de la machine en rotation.



PRUDENT

Si vous avez les cheveux longs, attachez-les pour qu'ils ne se coincent pas.

4.5 Signes et symboles

Un sticker avec des consignes de sécurité est appliqué sur la machine.



PRUDENT

Veillez à ce que les consignes de sécurité restent toujours visibles. Nettoyez régulièrement les consignes de sécurité et remplacez-les en cas d'usure. Les consignes de sécurité peuvent être commandées chez Depoortere SA.

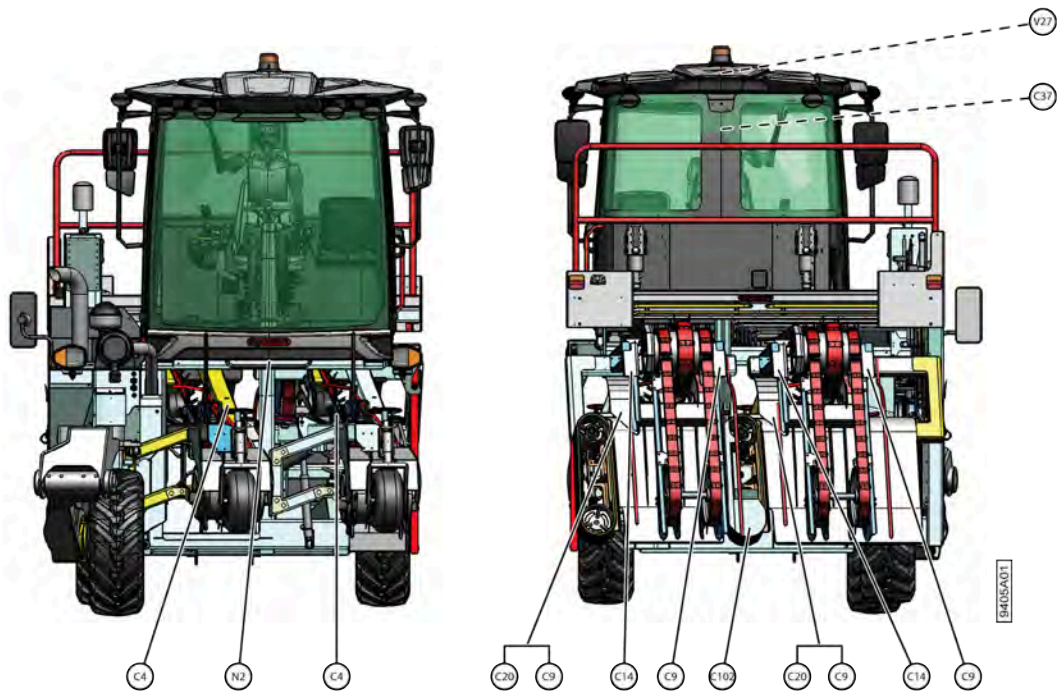

Fig. 53: Vue avant et vue arrière

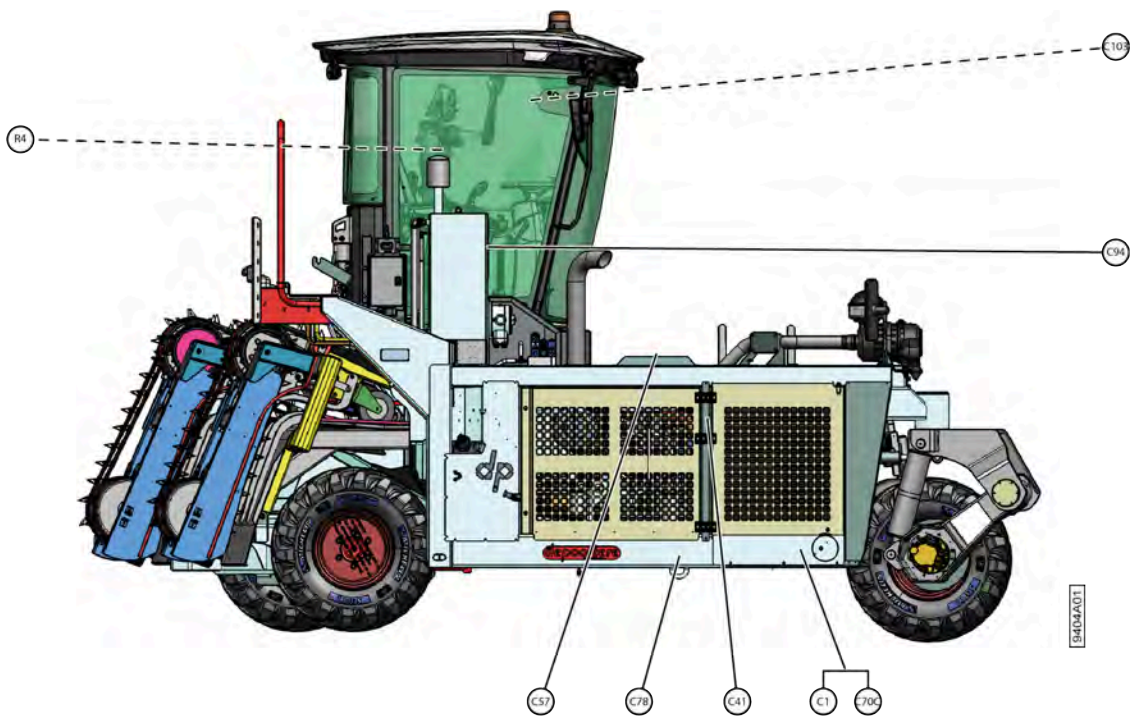

Fig. 54: Vue de droite

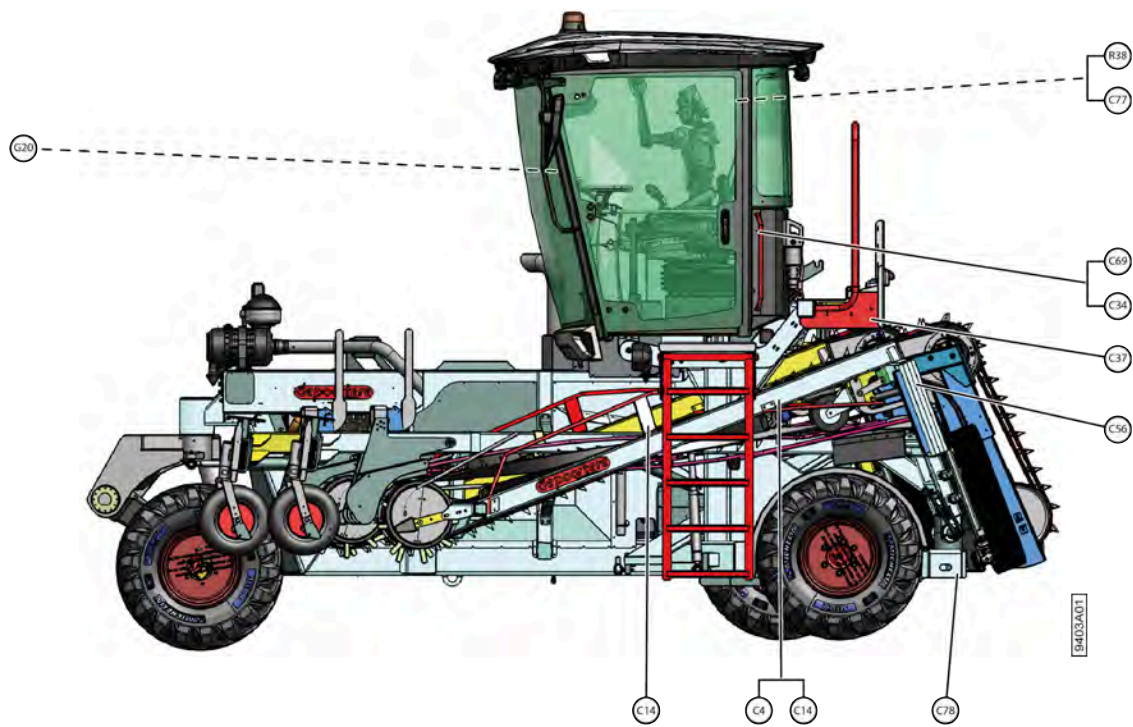

Fig. 55: Vue de gauche

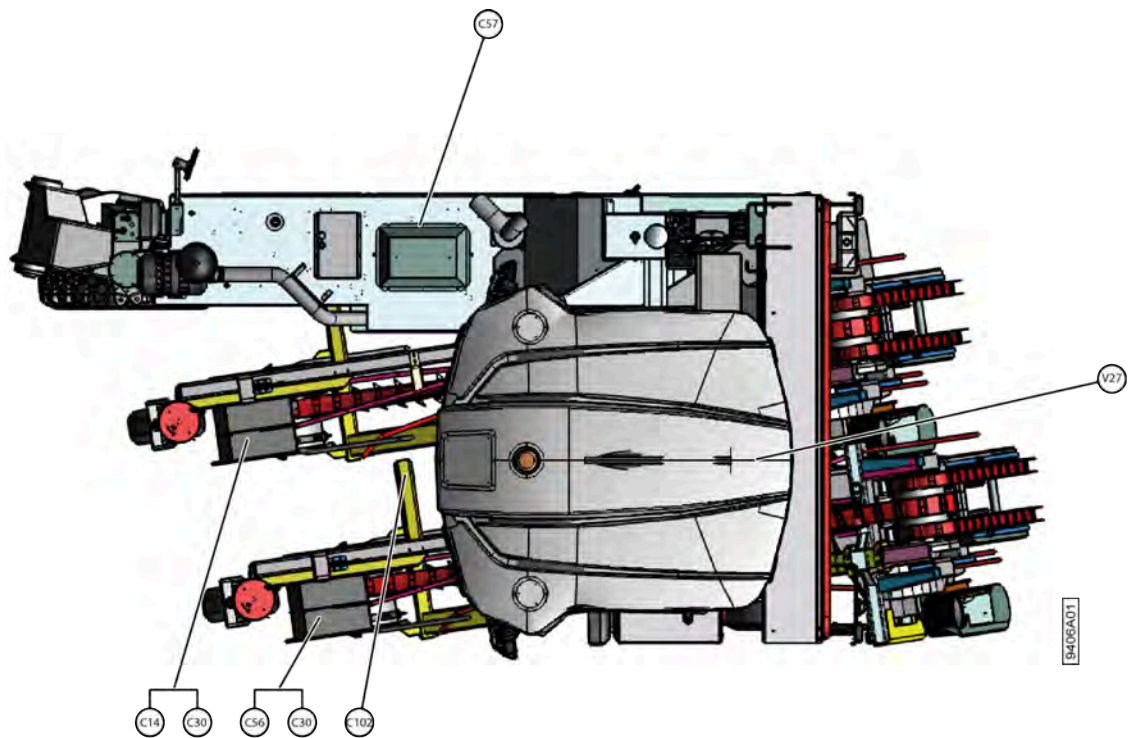



















Fig. 56: Vue de dessus

N°	Image	Description
C1		<p>Attention !</p> <p>Lisez la notice d'instructions avant d'utiliser la machine.</p>
C4		<p>Risque d'impact</p> <p>Tenez-vous à une distance suffisante.</p>
C9		<p>Danger en raison de la chaîne ou de la courroie crantée</p> <p>N'enlevez pas le capot de sécurité lorsque la machine tourne.</p>
C14		<p>Risque de coupure</p> <p>N'enlevez pas le capot de sécurité lorsque la machine tourne.</p>
C20		<p>Danger de grippage</p> <p>Ne mettez jamais les mains dans la machine. Danger lié aux pièces mobiles.</p>
C30		<p>Risque de coupure</p> <p>Tenez-vous à une distance suffisante.</p>

N°	Image	Description
C34		<p>Attention !</p> <p>Avant d'effectuer toute opération de maintenance, coupez le moteur, retirez la clé de contact et lisez la notice d'instructions d'utilisation et les instructions de sécurité.</p>
C37		<p>Risque de chute</p> <p>Ne restez pas sur la plate-forme durant la conduite.</p>
C41		<p>Danger de surface chaude</p> <p>Tenez-vous à une distance suffisante.</p>
C56		<p>Danger de coincement à partir du côté</p> <p>Tenez-vous à une distance suffisante.</p>
C57		<p>Uniquement mise en service avec extincteur.</p>
C69		<p>Risque de chute</p> <p>Utilisez toujours les poignées et les marches prévues.</p>

N°	Image	Description
C70C		<ol style="list-style-type: none"> 1 Retirez la clé de contact. 2 Attendez au moins 3 minutes. 3 Arrêtez la machine avec le coupe batterie.
C77		<p>Attention !</p> <p>Une personne maximum peut se placer sur et autour de la machine.</p>
C78		<p>Attention !</p> <p>Indication de l'endroit où la machine peut être soulevée.</p>
294		<p>Emplacement où vous pouvez remplir le réservoir hydraulique.</p>
C102		<p>Danger d'écrasement !</p> <p>Tenez-vous à une distance suffisante.</p>
C103		<p>Respectez cette procédure de démarrage ! La procédure détaillée est décrite dans la notice d'instructions !</p> <ol style="list-style-type: none"> 1 Klaxonnez une fois et patientez 10 secondes. 2 Démarrez le moteur. 3 Klaxonnez deux fois. 4 Mettez la machine en mode Route ou en mode Champs et utilisez-la.

N°	Image	Description
N2		Avertissement substances explosives.
V27		Ne pas accéder.
G20		Toujours boucler la ceinture de sécurité.
R4		Sortie de secours
R38		Marteau de secours

4.6 Urgences

4.6.1 Appuyer sur l'arrêt d'urgence

En cas d'urgence, vous pouvez appuyer sur l'arrêt d'urgence à partir de la cabine. L'électricité est coupée et tous les mouvements sont arrêtés. Le moteur de la machine continue à tourner afin de ne pas endommager les composants hydrauliques à cause d'une perte de pression.



AVERTISSEMENT

L'actionnement de l'arrêt d'urgence actionne également le frein à main !



ASTUCE

Faites complètement tourner la clé de contact dans le sens anti-horaire pour arrêter également le moteur.



ASTUCE

Faites complètement tourner le coupe batterie dans le sens anti-horaire pour couper également l'alimentation électrique.

Voir aussi

- [4.1.3 Emplacement de l'arrêt d'urgence](#) à la page 60

4.6.2 Éteindre le moteur

Tournez la clé de contact dans le sens inverse des aiguilles d'une montre.



ASTUCE

Lorsque le moteur diesel est arrêté, l'arbre du moteur s'arrête de tourner. Les pompes hydrauliques qui sont directement connectées cessent de monter en pression.



AVERTISSEMENT

Un mouvement est encore possible en raison d'une commande manuelle souhaitée ou d'un défaut non désiré.

4.6.3 Éteindre le courant

En cas d'urgence, vous pouvez éteindre le courant grâce au coupe batterie. La machine complète s'éteint ; aussi bien le moteur que la commande.

N'éteignez le courant qu'en cas d'urgence. Dans tous les autres cas, éteignez la machine comme d'habitude.



PRUDENT

Le fait d'éteindre le courant via le coupe batterie sans avoir coupé le contact de la machine auparavant et sans respecter les 3 minutes d'attente n'est autorisé qu'en cas d'urgence !

Le fait de l'éteindre de cette manière n'arrêtera pas le moteur normalement, laissant l'AdBlue dans les tuyaux et risquant de provoquer des messages d'erreur.

Voir aussi

- [8.2.10 Éteindre la machine](#) à la page 100

4.7 Substances dangereuses



AVERTISSEMENT

Avant cela, lisez attentivement les fiches d'informations de sécurité des substances dangereuses avant toute utilisation.

L'utilisateur doit demander lui-même les dernières fiches d'informations de sécurité au fournisseur des produits suivants :

- AdBlue
- Huile hydraulique
- Liquide de refroidissement pour le moteur
- Carburant (diesel)
- Liquide lave-glace
- Huile moteur
- Graisse

- Liquide de refroidissement de l'air conditionné

4.8 Exécuter la procédure de sécurité au démarrage de la machine ou au démarrage d'une fonction de la machine

La machine ne peut être utilisée que par une personne. Toutes les autres personnes doivent se tenir éloignées de la machine.

Au démarrage de la machine ou au démarrage d'une fonction de la machine, vous devez toujours suivre la procédure de sécurité ci-dessous. Cette procédure permet de s'assurer qu'une personne qui se trouverait malgré tout à proximité de la machine dispose du temps nécessaire pour se mettre en sécurité ou signaler sa présence à l'opérateur.



Fig. 57: Visualisation de la procédure de sécurité

1. Klaxonnez une fois et patientez 10 secondes.
2. Démarrez le moteur.
3. Klaxonnez deux fois.
4. Activez une fonction de la machine.

5 Transport et entreposage

5.1 Déplacer la machine

5.1.1 Charger la machine sur le camion

1. Choisissez une zone entièrement plate pour charger la machine.
2. Dégagez la zone où la machine sera chargée sur le camion. Assurez-vous de disposer d'une zone de sécurité suffisamment grande afin de laisser assez de place pour passer sous la charge lors du basculement de la machine.
3. Les personnes non habilitées doivent rester en dehors de cette zone.
4. Mettez la machine en mode chargement.
5. Faites rouler la machine sur la plateforme de chargement du camion.
6. Empêchez la machine de rouler grâce aux cales de roue.
7. Fixez la machine à l'aide de chaînes ou de sangles d'arrimage :
 - Fixez la machine en accrochant 2 chaînes ou sangles d'arrimage à l'anneau de remorquage à l'avant (1).
 - Fixez la machine en accrochant des chaînes ou des sangles d'arrimage aux ouvertures dans le châssis à l'arrière à gauche (2) et à l'arrière à droite (3).

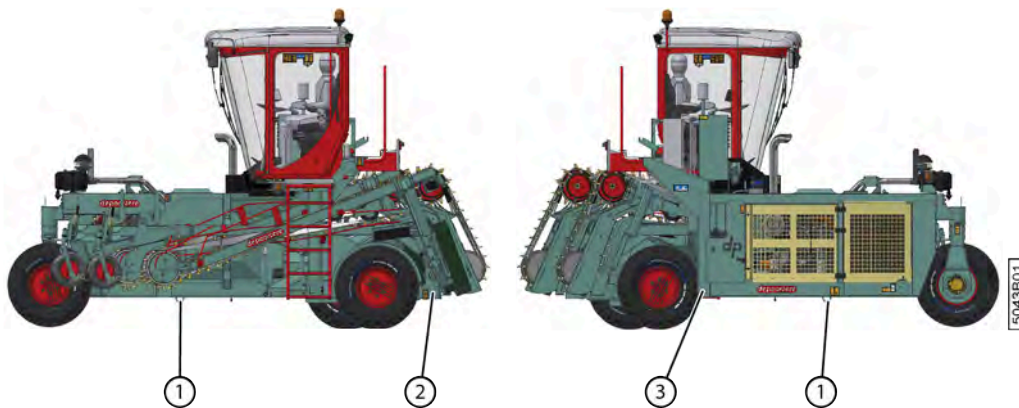

Fig. 58: Fixer la machine sur le camion

Voir aussi

- [8.2.29 Mettre la machine en mode chargement](#) à la page 111

5.1.2 Décharger la machine du camion (préparation)

1. Choisissez une zone entièrement plate pour décharger la machine.
2. Dégagez la zone où la machine sera déchargée du camion. Assurez-vous de disposer d'une zone de sécurité suffisamment grande afin de laisser assez de place pour passer sous la charge lors du basculement de la machine.
3. Les personnes non habilitées doivent rester en dehors de cette zone.

4. Détachez les chaînes ou les sangles d'arrimage.

- Détachez la machine en enlevant les 2 chaînes ou sangles d'arrimage à l'anneau de remorquage à l'avant (1).
- Détachez la machine en enlevant les chaînes ou les sangles d'arrimage aux ouvertures dans le châssis à l'arrière à gauche (2) et à l'arrière à droite (3).

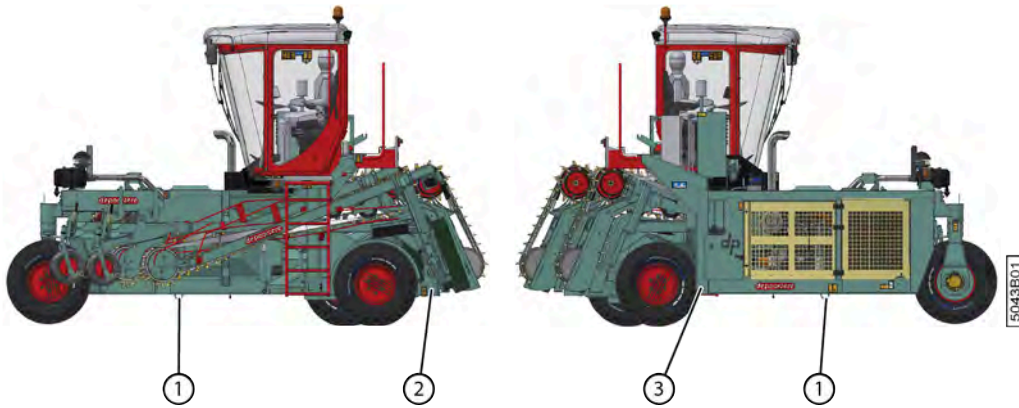

Fig. 59: Détachement de la machine

5. Enlevez les cales.

Voir aussi

- [5.1.3 Descendre du camion avec la machine](#) à la page 76



5.1.3 Descendre du camion avec la machine

Veillez au préalable à ce que la machine soit préparée à descendre du camion. Voir [5.1.2 Décharger la machine du camion \(préparation\)](#) à la page 75.



Fig. 60: Étapes de la descente

1. Allumez le coupe batterie.

2. Mettez l'interrupteur de stationnement sur la console de commande en mode AUTO.
3. Mettez le commutateur rotatif de mode en mode sur place.
4. Mettre le joystick en position neutre.
5. Faites tourner la clé de contact en position 2 et relâchez-la une fois que le moteur a démarré.
N'actionnez pas le démarreur pendant plus de 8 secondes. Vous éviterez ainsi tout problème de batterie ou toute surchauffe du démarreur et du câblage du moteur. Attendez 15 à 20 secondes entre le 1er et le 2e essai afin que le démarreur et le câblage du moteur aient le temps de refroidir.
6. Mettez l'interrupteur en mode champs.
7. Appuyez en dessous sur l'icône représentant le mode de conduite actuel, par exemple : .
8. Appuyez sur l'icône chargement .
La machine démarre en mode de conduite chargement. L'icône en dessous est remplacée par celle du mode de conduite chargement.
9. Soulevez le pick-up en appuyant sur le bouton 8.
10. Déplacez le joystick prudemment dans la direction souhaitée.

Voir aussi

- [5.1.2 Décharger la machine du camion \(préparation\)](#) à la page 75

5.2 Entreposer la machine

Vérifiez très attentivement la machine afin qu'elle soit prête à entamer la prochaine saison. Un contrôle et une maintenance approfondis de votre machine peuvent vous épargner des coûts supplémentaires, réduire les temps d'arrêt et augmenter la fiabilité de votre machine.

Suivez la liste de contrôle suivante lors de l'entreposage de la machine :

1. Vérifiez qu'il n'y a plus de lin dans la machine.
2. Respectez le plan de maintenance.
3. Respectez le plan de lubrification.
4. Remplissez le réservoir à carburant.
5. Placez la machine dans une pièce qui répond aux conditions suivantes.
 - La pièce est interdite aux personnes non autorisées.
 - La pièce est sèche et protège la machine des conditions atmosphériques.
La lumière du soleil a par exemple un effet négatif sur le caoutchouc et le plastique.
 - AUCUN engrais contenant de l'ammoniac n'est stocké dans la pièce.
L'ammoniac réagit avec certains métaux sous l'effet de l'humidité.
 - Aucun nuisible ne peut pénétrer dans la pièce.
6. Nettoyez tous les vérins hydrauliques, lubrifiez-les à l'aide de graisse et enlevez-les entièrement.
7. Suivez les consignes concernant le stockage d'une machine avec AdBlue.
8. Lubrifiez les tiges filetées, les boulons de réglage et les pièces vierges de la machine à l'aide de graisse ou d'huile afin d'éviter que ces pièces rouillent.
9. Soulevez la machine et posez-la sur des appuis afin d'éviter de surcharger les pneus.
10. Vérifiez le fonctionnement complet de la machine. Remplacez les pièces usées.
11. Vérifiez les raccords boulonnés.
12. Mettez la batterie sur un chargeur afin d'éviter qu'elle sulfate.

Voir aussi

- 10.2.1 Plan de maintenance pour l'opérateur à la page 163
- 10.2.2 Plan de maintenance pour le technicien de maintenance à la page 165
- 10.2.44 Plan de lubrification à la page 189
- 10.2.10 Vérifier les raccords boulonnés à la page 170
- 10.2.9 Nettoyer la machine avec un nettoyeur à haute pression à la page 169

5.2.1 Consignes pour le stockage d'une machine avec AdBlue

Les consignes suivantes doivent être respectées lors de l'arrêt prolongé d'un moteur équipé du système SCR.

Après avoir désactivé correctement le système SCR selon les instructions (attendre au moins 3 minutes pour que le système termine son cycle), la machine peut être mise hors service dans un état désactivé pendant 4 mois maximum, en fonction de la température ambiante.

À l'arrêt

	Durée de stockage <= 2 mois	Durée de stockage entre 2 et 4 mois
Température ambiante à respecter	Entre -40 °C et 40 °C	Entre -40 °C et 25 °C

Les conditions suivantes doivent être prises en compte :

- Si la machine est immobilisée pendant une longue période, elle doit être stockée dans un endroit couvert (par exemple, un garage ou un hall).
- Remplissez complètement le réservoir AdBlue avec de l'AdBlue.
L'évaporation de l'eau en tant que composant de l'AdBlue doit être évitée.
- Ne débranchez pas les connexions électriques ou les raccords hydrauliques.

5.2.2 Consignes pour la remise en service d'une machine avec AdBlue après un arrêt prolongé

Si l'arrêt dépasse quatre mois, la procédure suivante doit être suivie :

- 1 Videz complètement le réservoir.
- 2 Remplissez complètement le réservoir avec du nouveau AdBlue.
- 3 Remplacez la cartouche du filtre de la pompe de gavage.
- 4 Laissez le moteur atteindre la température de fonctionnement.
- 5 Chargez le moteur en accélérant doucement. Cela augmentera la pression pour faire monter le dosage d'AdBlue et l'ajuster.

Si un message d'erreur apparaît sur l'écran de commande :

- 1 Arrêtez le moteur.
- 2 Attendez au moins 3 minutes pour que le système effectue son cycle complet.
- 3 Redémarrez le moteur plusieurs fois si nécessaire.

Si le message d'erreur ne disparaît pas, contactez Depoortere SA.

5.2.3 Vidanger le réservoir d'AdBlue

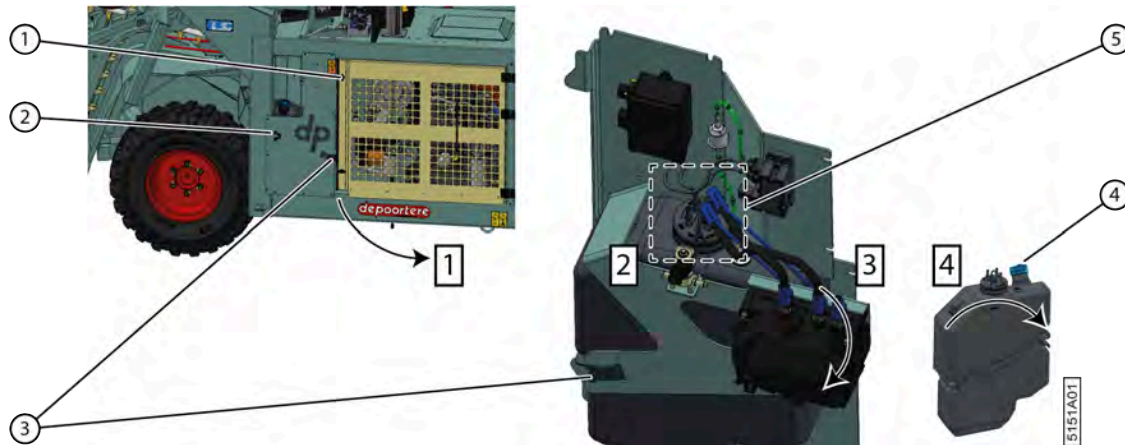

Fig. 61: Démontez et vidanger le réservoir d'AdBlue

1. Ouvrez le compartiment moteur.
 - 1 Désactivez la machine en toute sécurité.
 - 2 Déverrouillez les 2 verrous.
 - 3 Ouvrez complètement la porte de protection (1).
2. Détachez toutes les raccords (5) au-dessus du réservoir d'AdBlue.
Si nécessaire, prenez une photo pour voir comment les raccords sont faits au cas où le réservoir d'AdBlue devrait être réinstallé.
3. Démontez le réservoir d'AdBlue.
 - 1 Desserrez le collier (3).
 - 2 Faites tourner le réservoir d'AdBlue autour du crochet (2).
 - 3 Retirez le réservoir de la machine.
4. Videz le réservoir AdBlue.
 - 1 Lisez attentivement la fiche d'informations de sécurité du liquide AdBlue utilisé.
 - 2 Retirez le bouchon du réservoir d'AdBlue (4).
 - 3 Videz le liquide AdBlue conformément à la réglementation locale en vigueur.
5. Remettez en place le réservoir d'AdBlue vide.

Voir aussi

- [2.1.3 Vue arrière](#) à la page 27

5.2.4 Conserver l'AdBlue

La durée de conservation et la qualité de l'AdBlue dépendent des conditions et de la durée de stockage de l'AdBlue.

Tenez compte des éléments suivants :

- L'AdBlue commence lentement à se décomposer en dessous de -11 °C et au-dessus de +35 °C.
- Évitez d'exposer directement au soleil de l'AdBlue entreposé sans protection.
- Les barils d'AdBlue ne peuvent être conservés qu'un an au maximum !
- L'AdBlue gèle lorsque les températures tombent en dessous de -11 °C.
- L'AdBlue ne peut rester que 4 mois au maximum dans le réservoir.

5.2.5 Liste de contrôle de démarrage du moteur après l'hivernage

Après l'hivernage de la machine, contrôlez toujours les éléments suivants avant de redémarrer le moteur.



REMARQUE

La liste de contrôle ci-dessous est uniquement destinée au moteur, elle ne s'applique pas à la machine dans son ensemble. C'est la raison pour laquelle vous devez toujours exécuter scrupuleusement toutes les tâches mentionnées dans les plans de maintenance. La machine dans son ensemble est ainsi prête à démarrer.

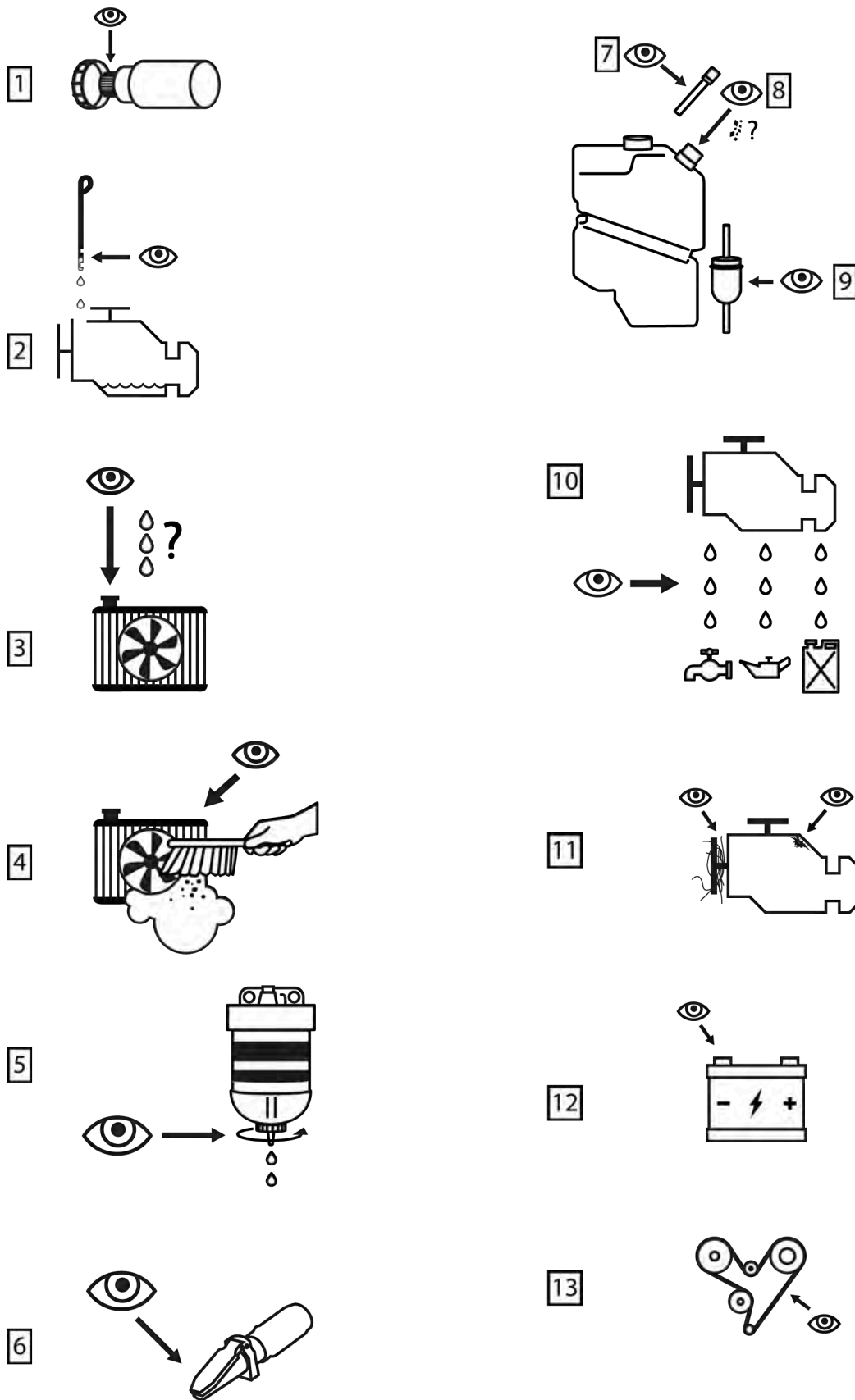

3000A01

Fig. 62: Liste de contrôle de démarrage du moteur après l'hivernage

N°	Contrôle	OK ?
1	Vérifiez les éléments filtrants du filtre à air. Remplacez-les si nécessaire.	
2	Vérifiez le niveau de l'huile moteur. Ajoutez de l'huile moteur ou remplacez l'huile moteur si nécessaire.	
3	Vérifiez le niveau de liquide de refroidissement du moteur. Remplissez-le si nécessaire.	
4	Vérifiez l'état du radiateur. Nettoyez le radiateur s'il est sale.	
5	Vérifiez le système d'alimentation en carburant. Dévissez l'embout de vidange du filtre à carburant pour libérer l'eau.	
6	Vérifiez la qualité de l'AdBlue avec un réfractomètre. Si la valeur n'est pas correcte, videz le réservoir AdBlue et remplissez-le avec du nouvel AdBlue.	
7	Vérifiez que le filtre de remplissage du réservoir AdBlue n'est pas endommagé ni percé.	
8	Vérifiez que le réservoir AdBlue est propre et assurez-vous de l'absence de formation de cristaux.	
9	Remplacez le filtre de purge d'air du réservoir AdBlue s'il est obstrué.	
10	Assurez-vous que le moteur ne présente pas de fuites de liquide de refroidissement, d'huile moteur ou de carburant.	
11	Vérifiez que le moteur n'est pas sale (lin, herbe, boue, etc.). Retirez la saleté.	
12	Vérifiez l'état de la batterie.	
13	Vérifiez l'état des courroies. Les courroies s'usent plus rapidement dans les environnements poussiéreux. Remplacez-les si nécessaire.	

6 Montage et installation

6.1 Quels sont les accessoires fournis avec la machine ?

Vérifiez si les accessoires suivants sont présents. Dans le cas contraire, contactez votre distributeur.

- 2 clés de contact
- 2 clés de porte pour la cabine
- 2 clés pour ouvrir les armoires électriques
- 2 clés pour ouvrir l'armoire à outils
- Notice d'instructions de la machine
- Notices d'instructions du moteur
- Notice d'instructions du siège de conduite
- Notice d'instructions de la radio
- Notice d'instructions des écrans de caméra en option
- Liste des pièces de rechange
- Déclaration CE
- Trousse de premiers secours
- Triangle de signalisation
- Gilet fluorescent

7 Mise en service

7.1 Liste de contrôle avant la mise en service

Contrôlez attentivement la liste ci-dessous après réception de votre machine.

Article	Contrôle	OK ?
Roues	10.2.19 Vérifier la pression des pneus à la page 175	
	10.2.20 Resserrer les écrous de roue à la page 176	
	10.2.22 Contrôler le fonctionnement du frein à main à la page 177	
Moteur	Contrôler le niveau d'huile moteur. Voir la notice d'instructions fournie avec le moteur DEUTZ.	
	Contrôler le niveau du liquide de refroidissement. Voir la notice d'instructions fournie avec le moteur DEUTZ.	
	Contrôler le filtre à air du moteur. Voir la notice d'instructions fournie avec le moteur DEUTZ.	
	8.2.1 Contrôler le niveau de carburant à la page 95	
Cabine	7.1.1 Contrôler la présence des notices d'instructions à la page 85	
	Les utilisateurs ont parcouru les manuels.	
	10.2.27 Vérifier le niveau du liquide lave-glace à la page 179	
	10.2.28 Nettoyer les filtres à air de la cabine à la page 180	
Installation hydraulique	10.2.30 Vérifier le niveau de l'huile hydraulique à la page 181	
	10.2.34 Vérifier les fuites au niveau de l'installation hydraulique à la page 184	
Installation électrique	10.2.35 Vérifier la batterie à la page 184	
	10.2.37 Vérifier l'installation électrique à la page 185	
Lubrification	Vérifiez que tous les points de lubrification ont bien été lubrifiés. Voir le plan de lubrification 10.2.44 Plan de lubrification à la page 189	

Une fois que tous les points de la liste de contrôle sont OK, la machine peut être utilisée conformément aux consignes telles qu'indiquées dans cette notice d'instructions.

7.1.1 Contrôler la présence des notices d'instructions

- Vérifiez que les notices d'instructions suivantes sont présentes :
 - Notice d'instructions de la machine
 - Notice d'instructions du moteur, du siège de conduite et de la radio
 - Notices d'instructions des moniteurs de caméras (le cas échéant)
- S'il manque une notice d'instructions, demandez un nouvel exemplaire à votre distributeur.

8 Commande

8.1 Organes de commande

8.1.1 Joystick

Positions du joystick

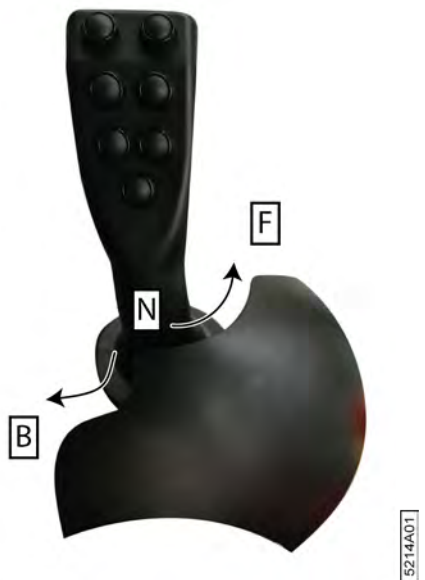

La position du joystick détermine le sens de conduite et la vitesse de la machine. Exemple : plus vous poussez le joystick vers l'avant, plus la machine roulera rapidement vers l'avant. Le joystick NE revient PAS automatiquement en position neutre ! Le joystick peut être placé dans les positions suivantes :

- Vers l'avant : la machine avance (F)
- Neutre : la machine est à l'arrêt (N)
- Vers l'arrière : la machine recule (B)

Fonctions des boutons du joystick

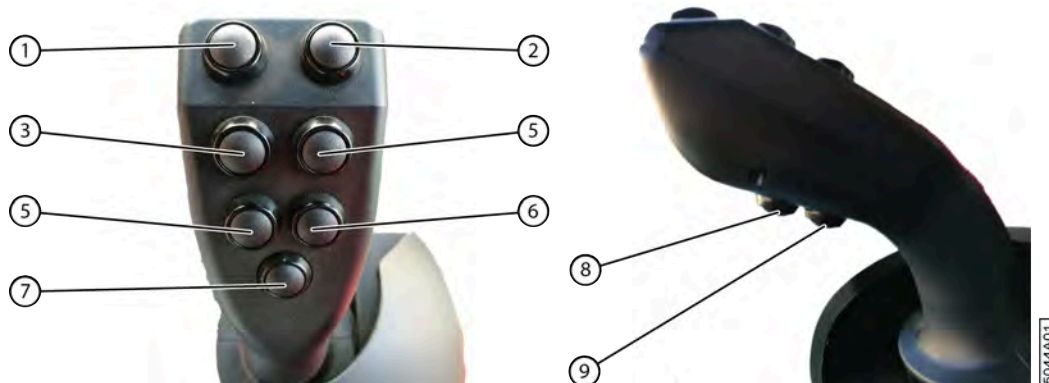

Fig. 63: Joystick

N°	En mode champs	En mode route	En mode sur place
1	Maintenir le bouton enfoncé : séparer les courroies déposées	-	Maintenir le bouton enfoncé : séparer les courroies déposées Appuyez en même temps sur les boutons 1 et 2 pour activer l'antidérapage de la roue avant. Sélectionnez le mode route pour désactiver l'antidérapage.
2	Maintenir le bouton enfoncé : coupler les courroies déposées	-	Maintenir le bouton enfoncé : coupler les courroies déposées Appuyez en même temps sur les boutons 1 et 2 pour activer l'antidérapage de la roue avant. Sélectionnez le mode route pour désactiver l'antidérapage.
3	Maintenir le bouton enfoncé : lever le pick-up gauche	-	-
4	Maintenir le bouton enfoncé : lever le pick-up droit	-	-
5	Maintenir le bouton enfoncé : déplacer le pick-up gauche vers l'extérieur Appuyer simultanément sur les boutons 5 et 9 : abaisser le pick-up gauche	-	Maintenir le bouton enfoncé : déplacer le pick-up gauche vers l'extérieur Appuyer simultanément sur les boutons 5 et 9 : abaisser le pick-up gauche
6	Maintenir le bouton enfoncé : déplacer le pick-up gauche vers l'intérieur Appuyer simultanément sur les boutons 6 et 9 : abaisser le pick-up droit	-	Maintenir le bouton enfoncé : déplacer le pick-up gauche vers l'intérieur Appuyer simultanément sur les boutons 6 et 9 : abaisser le pick-up droit
7	Appuyer 1x : mettre la machine en mode sortie Appuyer à nouveau : annuler le mode sortie Maintenir le bouton enfoncé : faire tourner les courroies plus rapidement Appuyez sur le bouton 7 et sur le bouton bas de la télécommande pour l'activer ou le désactiver.	-	Maintenir le bouton enfoncé + joystick vers l'avant : faire tourner les courroies vers l'avant, dans la direction normale Maintenir le bouton enfoncé + joystick vers l'arrière : faire tourner les courroies vers l'arrière, dans le sens inverse
8	Appuyer 1x : lever tout le pick-up	Appuyer 1x : lever tout le pick-up	Appuyer 1x : lever tout le pick-up
9	Appuyer 1x : abaisser tout le pick-up	-	Appuyer 1x : abaisser tout le pick-up

8.1.2 Aperçu visuel des fonctions du joystick

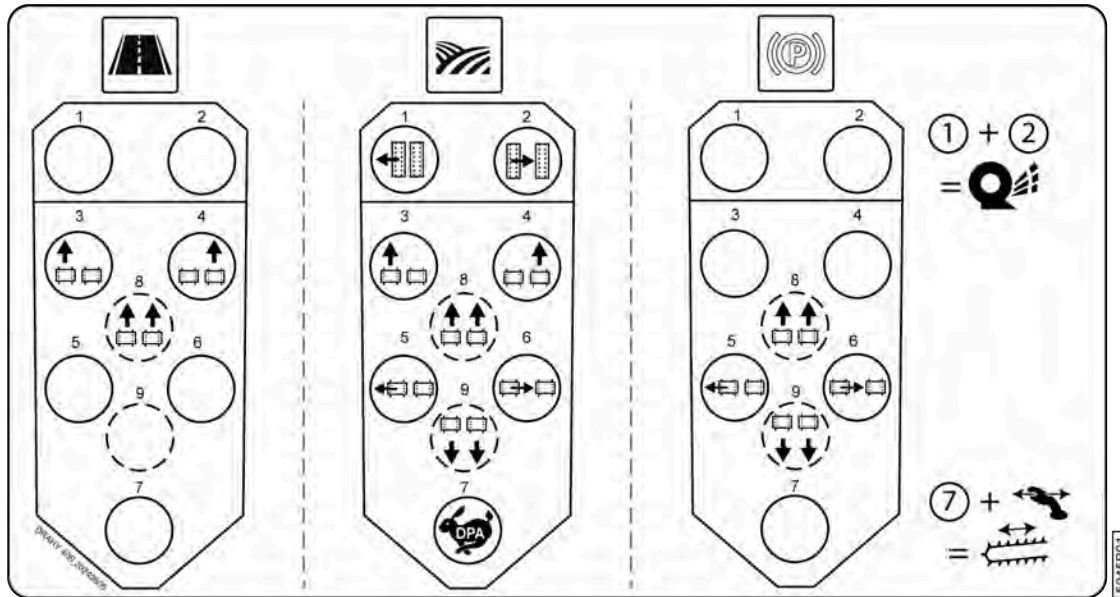
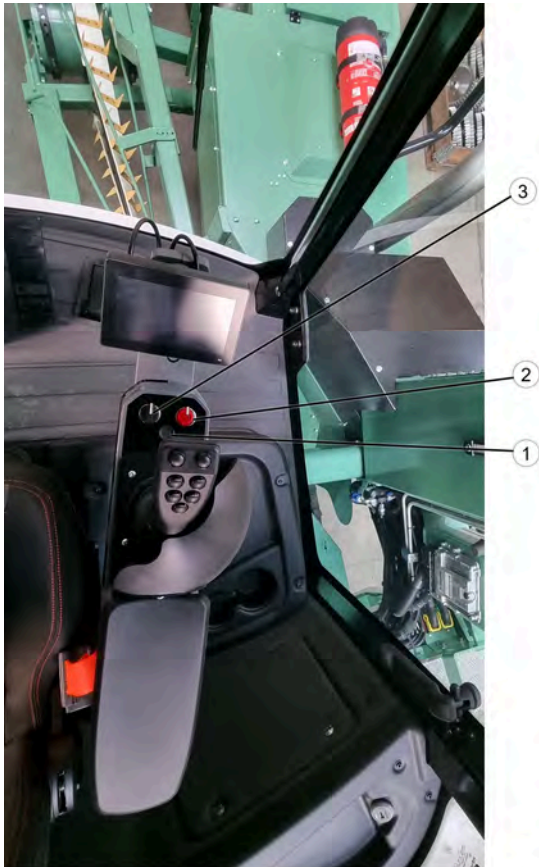

Fig. 64: Aperçu visuel des fonctions du joystick

8.1.3 Console de commande



Console de commande



5716C02

Fig. 65: Console de commande

N°	Explication
1	<p>Témoin de charge batterie</p> <p>Le témoin de charge batterie s'allume dès que la clé de contact se trouve en position 1. Le témoin de charge batterie s'éteint dès que la machine tourne et que la batterie est chargée.</p>
2	<p>Le frein à main est un commutateur 3 positions.</p> <ul style="list-style-type: none"> • Gauche : frein à main actif • Milieu : frein à main automatiquement activé en cas d'arrêt • Droite : frein à main non actif

N°	Explication
3	<p>Le commutateur rotatif de mode est un commutateur 3 positions.</p> <p>Ce bouton vous permet de sélectionner le mode de travail :</p> <ul style="list-style-type: none"> Gauche : Mode champs  Centre : Mode sur place  Droite : Mode route 

8.1.4 Pédale de frein

Chaque roue arrière est équipée d'un moteur de roue, permettant de freiner avec le joystick. Si vous ne freinez pas suffisamment avec le joystick, actionnez la pédale de frein (1). Un repose-pied (2) est prévu à côté de la pédale de frein afin d'y reposer votre pied lorsque vous ne devez pas freiner.



Fig. 66: Pédale de frein

8.1.5 Frein à main

Le frein à main est constitué d'un commutateur 3 positions sur la console de commande. Il est recommandé de laisser le frein à main en position automatique. Les autres positions ne peuvent être utilisées que dans des cas exceptionnels.

Lorsque le joystick est en position neutre :

- Le frein à main est actionné lorsque la machine est à l'arrêt ;
- Le frein à main est immédiatement actionné en mode chargement ;
- Le frein à main est actionné automatiquement après 6 secondes si le capteur des roues est désactivé

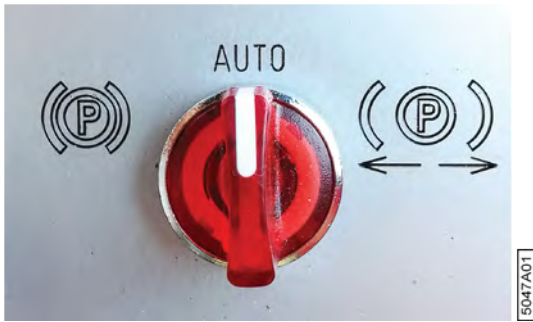

Fig. 67: Frein à main

Position	Explication	Usage
Gauche	Le frein à main est actionné	Cette position doit uniquement être utilisée en cas d'inclinaison, ce qui empêche le frein à main de s'actionner automatiquement, car la machine n'est pas complètement à l'arrêt.
Centre	Automatique Le frein à main est actionné automatiquement lorsque le joystick est en position neutre et que la machine est à l'arrêt.	En cas d'utilisation normale.
Droite	Le frein à main n'est pas actionné.	Cette position doit uniquement être utilisée en remorquant la machine, lorsque le moteur tourne encore.



REMARQUE

Lorsque vous coupez le contact de la machine, le frein à main sera actionné, quelle que soit la position du commutateur 3 positions.

Voir aussi

- [10.3.1 Remorquer la machine \(avec un moteur diesel en état de marche\)](#) à la page 193

8.1.6 Écran de commande

L'écran de commande est un écran tactile de 7 pouces.

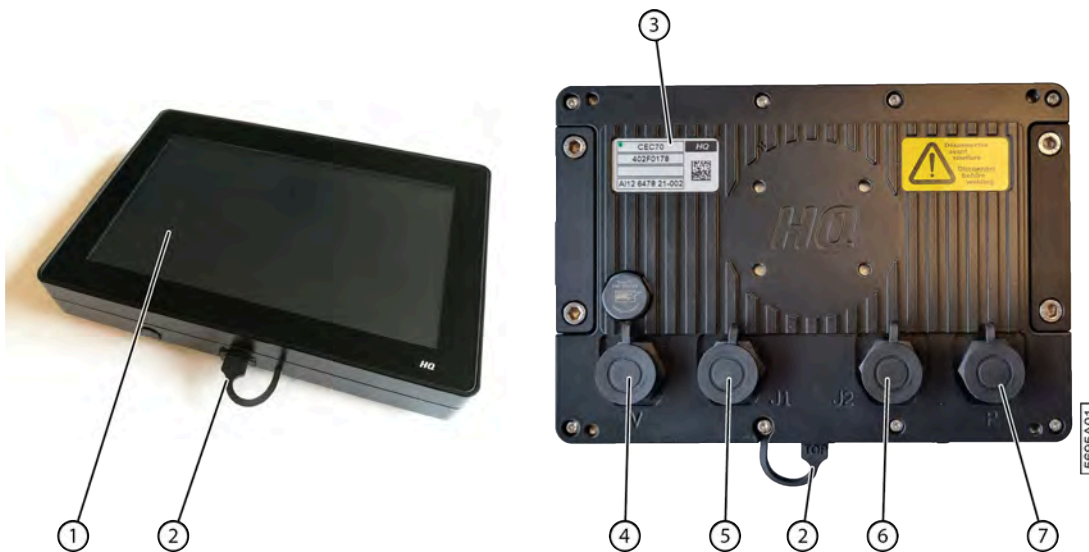

Fig. 68: Écran de commande

N°	Explication
1	Écran tactile de 7 pouces
2	Port USB, protégé contre les saletés par un bouchon en caoutchouc
3	Plaque signalétique avec numéro de série
4	Raccordement pour la caméra (n'est pas utilisé)
5	Raccordement CAN-bus 1
6	Raccordement CAN-bus 2
7	Raccordement du connecteur d'alimentation

8.1.7 Télécommande







La machine dispose d'une télécommande. La télécommande peut être utilisée pour résoudre un bourrage, sans que le conducteur doive sans cesse entrer et sortir de la cabine pour effectuer une action. Lorsque la télécommande est active, aucune action ne peut plus être effectuée à partir de la cabine.

La télécommande permet d'effectuer 2 actions uniquement :

- Ouvrir ou fermer la partie déposée
- Faire tourner plus lentement les courroies de transport et les courroies déposées vers l'avant et vers l'arrière



Fig. 69: Télécommande

N°	Bouton	Explication
1		Arrêt d'urgence. Vous pouvez utiliser l'arrêt d'urgence si un des boutons de la télécommande ne fonctionne plus correctement, par exemple si un bouton est coincé et que les courroies de transport continuent à tourner. Vous pouvez tester les boutons de la télécommande dans l'écran de commande. La connexion entre la télécommande et le récepteur reste active. Vous pouvez continuer à utiliser la télécommande après l'arrêt d'urgence.
2		Maintenez le bouton enfoncé pour ouvrir la partie déposée.
3		Maintenez le bouton enfoncé pour faire tourner les courroies de transport dans le sens inverse.
4	/	Indicateur DEL
5		Maintenez le bouton enfoncé pour allumer la télécommande. La télécommande est allumée dès que l'indicateur DEL s'allume en vert. La télécommande n'est toutefois pas encore activée ! Reportez-vous au point n° 8 pour activer la télécommande.
6		Maintenez le bouton enfoncé pour éteindre la télécommande. La télécommande est éteinte dès que l'indicateur DEL devient vert.
7	/	Boîtier. Vous pouvez y ranger la télécommande.
8		Maintenez le bouton enfoncé pour fermer la partie déposée. Pour activer la télécommande : continuez d'appuyer sur le bouton  de la télécommande et sur le bouton 7 du joystick jusqu'à ce que le message Télécommande active s'affiche sur l'écran de commande.

N°	Bouton	Explication
9		Maintenez le bouton enfoncé pour faire tourner les courroies de transport dans la direction normale.

Voir aussi

- [8.2.20 Activer la télécommande](#) à la page 103
- [8.2.21 Désactiver la télécommande](#) à la page 104
- [Télécommande](#)

8.2 Instructions de commande

8.2.1 Contrôler le niveau de carburant

1. Ouvrez la fenêtre de démarrage de l'écran de commande.
2. Vérifiez le niveau de carburant.

Voir aussi

- [2.3.5 Réservoir à carburant](#) à la page 50
- [8.2.2 Carburant autorisé](#) à la page 95

8.2.2 Carburant autorisé

Voir la notice d'instructions du moteur DEUTZ.

L'utilisation d'un autre carburant ne répondant pas aux exigences décrites dans la notice d'instructions du moteur DEUTZ entraîne l'annulation de la garantie.



AVERTISSEMENT

Tenez également compte de la législation locale en vigueur lorsque vous choisissez un carburant.

Voir aussi

- [8.2.1 Contrôler le niveau de carburant](#) à la page 95

8.2.3 Remplir le réservoir à carburant

Il est recommandé de remplir le réservoir à carburant avec du carburant diesel à la fin de la journée de travail afin d'empêcher la formation de vapeur d'eau dans le réservoir.



Fig. 70: Remplir le réservoir à carburant

Nécessaire :

Carburant. Voir [8.2.2 Carburant autorisé](#) à la page 95

1. Éteignez le moteur et enlevez la clé du moteur.



AVERTISSEMENT

Ne remplissez jamais le réservoir à carburant à proximité de flammes ou d'étincelles.

Ne fumez jamais pendant le remplissage du réservoir à carburant.

Essayez immédiatement les éclaboussures de carburant. Celui-ci risque de prendre feu s'il rentre en contact avec des pièces chaudes.

Veillez à ne pas être étourdi par les vapeurs de carburant.

2. Dévissez le bouchon de remplissage (1) du tube d'admission de carburant.
3. Remplissez le réservoir à carburant avec du carburant diesel d'excellente qualité.
Ne remplissez jamais le réservoir à carburant jusqu'au bord ! Prévoyez toujours de la place pour la dilatation du carburant !
4. Vérifiez l'absence de traces de fuites sous le réservoir à carburant avant le départ de la machine.

Voir aussi

- [2.1.3 Vue arrière](#) à la page 27
- [8.2.5 Faire l'appoint du réservoir AdBlue](#) à la page 97

8.2.4 Contrôler le niveau AdBlue

1. Passez à la fenêtre du mode route ou du mode champs.
2. Vérifiez le niveau d'AdBlue (1). Il est indiqué graphiquement à l'écran.



Fig. 71: Affichage du niveau d'AdBlue sur la fenêtre du mode Route



Fig. 72: Affichage du niveau d'AdBlue sur la fenêtre du mode champs

Voir aussi

- [2.1.3 Vue arrière](#) à la page 27

8.2.5 Faire l'appoint du réservoir AdBlue



ASTUCE

Évitez les défauts moteur dus à un faible niveau du réservoir d'AdBlue. Remplissez complètement le réservoir d'AdBlue chaque fois que vous faites le plein de carburant.



AVERTISSEMENT

Lisez attentivement la fiche d'informations de sécurité sur le liquide AdBlue.

Exécuteur : opérateur

Requis : AdBlue

1. Désactivez la machine en toute sécurité.
2. Ouvrez le bouchon de remplissage du réservoir d'AdBlue.

Tournez le bouchon de remplissage dans le sens inverse des aiguilles d'une montre. Le bouchon de remplissage est relié à l'orifice de remplissage.

3. Remplissez le réservoir d'AdBlue.



PRUDENT

Prévenez les déversements de liquide pendant le remplissage en écoutant et en regardant. Il n'y a aucune indication de niveau sur le réservoir d'AdBlue même.



ASTUCE

Remplissez de préférence le réservoir à l'aide d'un pistolet de remplissage à arrêt automatique.



ENVIRONNEMENT

Les éclaboussures de liquides doivent être enlevées conformément aux instructions figurant sur le liquide et à la réglementation locale en vigueur.

4. Fermez le réservoir d'AdBlue.

Voir aussi

- [2.1.3 Vue arrière](#) à la page 27
- [8.2.3 Remplir le réservoir à carburant](#) à la page 95

8.2.6 Démarrer le moteur

1. Allumez le coupe batterie. Faites tourner le coupe batterie dans le sens horaire.
2. Asseyez-vous sur le siège de conduite et réglez-le selon vos besoins.
3. Fermez la porte de la cabine.
4. Mettez votre ceinture de sécurité.
5. Mettez le joystick en position neutre.
La machine ne peut démarrer que lorsque le joystick est en position neutre.
6. Mettez le frein à main en position automatique.
7. Faites tourner la clé de contact en position 2 et relâchez-la une fois que le moteur a démarré. Position 1 = mettre le contact.



REMARQUE

N'actionnez pas le démarreur pendant plus de 8 secondes. Vous éviterez ainsi tout problème de batterie ou toute surchauffe du démarreur et du câblage du moteur. Attendez 15 à 20 secondes entre le 1er et le 2e essai afin que le démarreur et le câblage du moteur aient le temps de refroidir. Si le moteur refuse de démarrer, vérifiez la tension et l'état de la batterie. Si la batterie n'est plus assez puissante, faites-la remplacer par un technicien spécialisé.



REMARQUE

Ne mettez jamais les gaz à fond lors d'un démarrage à froid ! Laissez le temps à l'huile hydraulique de se réchauffer. Lors du démarrage à froid, l'huile est encore épaisse et peut donc obstruer le filtre.

Voir aussi

- [2.1.3 Vue arrière](#) à la page 27

8.2.7 Démarrer la machine après un arrêt d'urgence

1. Déterminez la cause de l'arrêt d'urgence.
N'hésitez pas à contacter les services d'urgence.
2. Réglez le problème.
3. Tournez le bouton d'arrêt d'urgence dans le sens anti-horaire.
Le bouton est déverrouillé et prêt pour la prochaine utilisation.
4. Démarrez la machine.

Voir aussi

- [8.2.6 Démarrer le moteur](#) à la page 98

8.2.8 Éteindre le moteur

Faites tourner la clé de contact dans le sens anti-horaire, sur la position 0.

8.2.9 Démarrer la machine



PRUDENT

- La machine ne peut être manipulée que par des personnes possédant l'expérience nécessaire.
 - La machine ne peut pas être manipulée par des personnes sous l'influence de l'alcool ou d'autres substances.
 - Le démarreur doit TOUJOURS être actionné à partir du siège de conduite et ne peut JAMAIS être activé en court-circuitant le démarreur.
 - La machine ne peut être manipulée que lorsque la porte de cabine est fermée.
1. Vérifiez qu'aucune personne ou qu'aucun animal ne se trouve à proximité de la machine. Vérifiez que la machine ne présente aucune anomalie (fuite d'huile, conduite endommagée, protection ouverte, etc.).
 2. Allumez le coupe batterie. Faites tourner le coupe batterie dans le sens horaire.
 3. Entrez dans la cabine. Voir [8.2.11 Entrer dans la cabine](#) à la page 100.
 4. Vérifiez qu'aucun objet (outil, pièce, etc.) ne traîne dans la cabine.
 5. Asseyez-vous sur le siège de conduite et réglez-le selon vos besoins.
 6. Mettez votre ceinture de sécurité.
 7. Mettez le frein à main en position automatique.
 8. Mettez le joystick en position neutre.
La machine ne peut démarrer que lorsque le joystick est en position neutre. Le frein à main est actionné automatiquement lorsque le joystick est en position neutre et que la machine est à l'arrêt.
 9. Appuyez brièvement sur le klaxon afin d'avertir les personnes à proximité de la machine que vous allez démarrer le moteur. Laissez-leur le temps de quitter la zone de danger.
 10. Faites tourner la clé de contact en position 2 et relâchez-la une fois que le moteur a démarré. Position 1 = mettre le contact.



REMARQUE

N'actionnez pas le démarreur pendant plus de 8 secondes. Vous éviterez ainsi tout problème de batterie ou toute surchauffe du démarreur et du câblage du moteur. Attendez 15 à 20 secondes entre le 1er et le 2e essai afin que le démarreur et le câblage du moteur aient le temps de refroidir. Si le moteur refuse de démarrer, vérifiez la tension et l'état de la batterie. Si la batterie n'est plus assez puissante, faites-la remplacer par un technicien spécialisé.



REMARQUE

Ne mettez jamais les gaz à fond lors d'un démarrage à froid ! Laissez le temps à l'huile hydraulique de se réchauffer. Lors du démarrage à froid, l'huile est encore épaisse et peut donc obstruer le filtre.

8.2.10 Éteindre la machine



ASTUCE

En fonction de la nature et de la durée de l'arrêt, positionnez de préférence la machine de manière à ce qu'elle soit de niveau.

1. Arrêtez et verrouillez tous les mouvements.



ASTUCE

Tenez compte des points suivants :

- La conduite et le frein à main
 - Les parties mobiles de la machine et les parties qui descendent sous l'effet de la gravité
2. Tournez la clé de contact à fond dans le sens anti-horaire.
Le moteur s'arrête, ainsi que l'unité de commande. Le moteur diesel étant éteint, l'arbre du moteur arrête de tourner. Les pompes hydrauliques qui sont directement connectées cessent de monter en pression.
 3. Attendez au moins 3 minutes.
Le PLC du moteur diesel peut s'arrêter correctement, ce qui évite les messages d'erreur.
 4. Tournez le coupe batterie à fond dans le sens anti-horaire.
La batterie ne perd pas de charge en raison de pertes dues à des fuites.

Voir aussi

- [2.1.3 Vue arrière](#) à la page 27
- [4.6.3 Éteindre le courant](#) à la page 72

8.2.11 Entrer dans la cabine

Entrez dans la cabine uniquement lorsque la machine est à l'arrêt.

1. Dépliez l'échelle. Ne le faites que si vous ne devez pas emprunter la voie publique.
2. Entrez calmement dans la cabine, le visage orienté vers la machine. Utilisez les poignées et l'échelle. N'utilisez aucun autre élément en tant que poignée.



8.2.12 Sortir de la cabine

Quittez la cabine uniquement lorsque la machine est à l'arrêt.

1. Mettez le joystick en position neutre.
2. Éteignez le moteur et enlevez la clé de contact du moteur.
3. Quittez calmement la cabine, le visage orienté vers la machine. Utilisez les poignées et l'échelle. N'utilisez aucun autre élément dans la cabine en tant que poignée.
4. Fermez la porte de la cabine.
5. Descendez de l'échelle.
Ne sautez JAMAIS de la cabine pour descendre, sauf en cas d'urgence.





8.2.13 Régler la langue de l'écran de commande

1. Accédez au menu via





2. Choisissez .
3. Choisissez .
4. Sélectionnez la langue dans laquelle vous souhaitez utiliser l'écran.
5. Appuyez sur **VALIDER**.

8.2.14 Régler la luminosité de l'écran de commande



L'écran de commande possède une luminosité qui peut être utilisée le jour, et une autre la nuit.

1. Accédez au menu via .
2. Choisissez .
3. Effectuez une des manipulations suivantes en **Luminosité Jour** et **Luminosité Nuit** :
 - Appuyez sur  ou .
 - Déplacez le curseur vers la gauche ou vers la droite.

8.2.15 Choisir le mode jour ou nuit de l'écran de commande

1. Accédez au menu via .
 2. Choisissez .
 3. Appuyez sur  ou .
- L'écran s'adapte aux valeurs définies pour la luminosité.

8.2.16 Régler la date de l'écran de commande



1. Accédez au menu via .
2. Choisissez .
3. Choisissez  29/04/19.
4. Saisissez la date.
Saisissez « 290419 » pour indiquer la date du 29 avril 2019.
5. Appuyez sur **VALIDER**.

Voir aussi

- [8.2.24 Aperçu des fonctions communes](#) à la page 106

8.2.17 Régler l'heure de l'écran de commande

1. Accédez au menu via .

2. Choisissez .
3. Choisissez .
4. Saisissez l'heure.
Saisissez « 0936 » pour indiquer 9 h 36.
5. Appuyez sur **VALIDER**.

8.2.18 Activer ou désactiver les feux de la machine

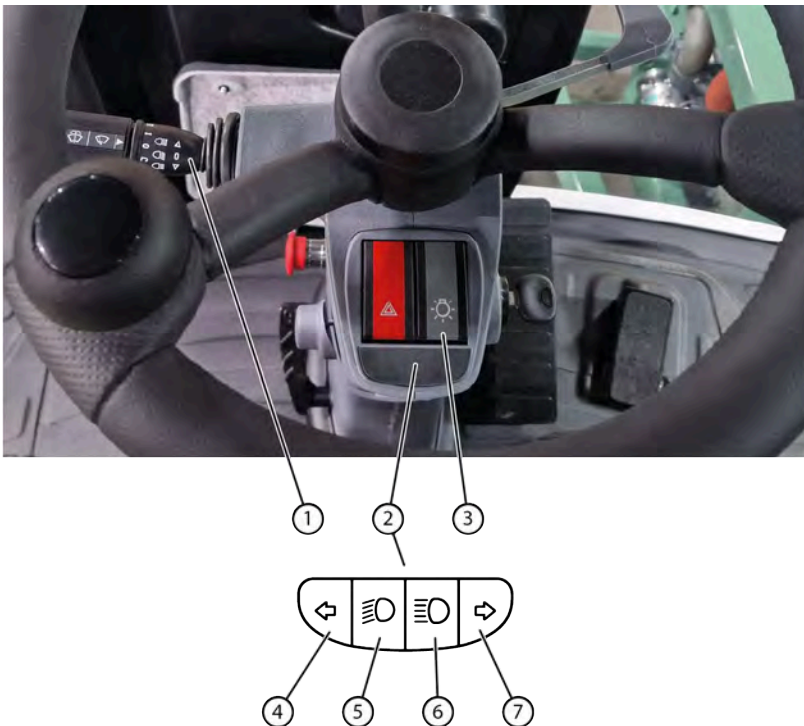

Fig. 73: Boutons sur le volant

Effectuez l'une des manipulations suivantes :

Type de feu	Action
Feux de position	Placez l'interrupteur (3) sur la deuxième position pour activer les feux de position de la machine. L'interrupteur s'allume.
Feux de croisement	Placez l'interrupteur (3) sur la troisième position pour activer les feux de croisement de la machine. Le symbole des feux de croisement (5) s'allume sur l'écran (2) s'ils sont actifs.

Type de feu	Action
Feux de route	<ul style="list-style-type: none"> Tirez le levier (1) vers le haut pour activer les feux de route, pendant que vous maintenez le levier vers le haut. Poussez le levier vers le bas pour activer en continu les feux de route. <p>Le symbole des feux de route (6) s'allume sur l'écran (2) s'ils sont actifs.</p>

Voir aussi

- 2.2.7 Feux de travail à la page 32

8.2.19 Allumer ou éteindre les feux de travail depuis la cabine



Fig. 74: Boutons de commande dans la cabine

Effectuez l'une des manipulations suivantes :

- Appuyez sur (1) pour allumer ou éteindre les feux de travail à l'avant de la cabine.
- Appuyez sur (2) pour allumer ou éteindre les feux de travail du côté gauche et droit de la cabine.
- Appuyez sur (3) pour allumer ou éteindre les feux de travail à l'arrière de la cabine.

8.2.20 Activer la télécommande

La télécommande doit être activée dans la cabine. Dès que la télécommande est activée, il n'est plus possible d'effectuer des actions depuis la cabine.

- Allumez la télécommande en appuyant sur le bouton ON jusqu'à ce que l'indicateur DEL vert s'allume.
- Continuez d'appuyer sur le bouton  de la télécommande et sur le bouton 7 du joystick jusqu'à ce que le message **Télécommande active** s'affiche sur l'écran de commande.

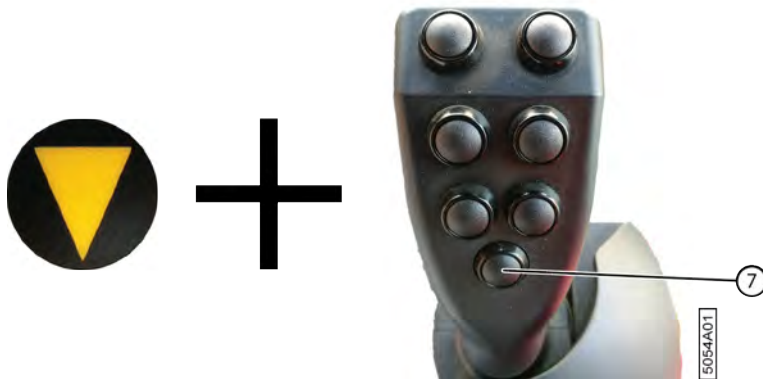

Fig. 75: Activer la télécommande

Vous pouvez désormais utiliser la télécommande en dehors de la machine.

Voir aussi

- [8.2.21 Désactiver la télécommande](#) à la page 104

8.2.21 Désactiver la télécommande

Désactivez la télécommande dès que vous n'en avez plus besoin. Tant qu'elle n'est pas désactivée, vous ne pourrez pas manipuler la machine depuis la cabine.

1. Continuez d'appuyer sur le bouton  de la télécommande et sur le bouton 7 du joystick jusqu'à ce que le message **Télécommande désactivée** s'affiche sur l'écran de commande.



Fig. 76: Désactiver la télécommande

2. Appuyez sur le bouton OFF jusqu'à ce que l'indicateur DEL vert s'allume et s'éteigne à nouveau. La télécommande est désormais éteinte et n'utilise plus la batterie.

Voir aussi

- [8.2.20 Activer la télécommande](#) à la page 103

8.2.22 Afficher le menu

Il est possible d'afficher le menu et de modifier des données pendant que la machine est en mode Champs, Route, Sur place ou Chargement.

Le menu vous permet de consulter les erreurs, de configurer l'écran et la langue, de configurer la machine, de réinitialiser les compteurs, d'activer ou de désactiver les capteurs, etc.











Appuyez sur  pour accéder au menu.



Fig. 77: Menu

8.2.23 Aperçu des menus

Vous pouvez revenir au menu à partir de la plupart des écrans en appuyant sur .

Menu	Explication
	Vous pouvez revenir à l'écran Route ou à l'écran Champs en fonction du mode choisi. L'écran du mode choisi s'affiche automatiquement après 10 secondes d'inactivité.
	RÉGLAGES DE L'ÉCRAN Pour régler la luminosité de l'écran, la date, l'heure et la langue.
	REGLAGES DPA Pour configurer la machine et activer ou désactiver la régénération ou forcer le système EAT.
	PARAMETRES MACHINE Vous pouvez adapter certains paramètres afin de mieux adapter la machine à son utilisation.
	MAINTENANCE Fonction non disponible pour le moment.
	La surface du champ, le nombre de kilomètres parcourus, le nombre total d'heures et les heures moteur sont enregistrés par des compteurs. Pour toutes les données, un compteur fixe ne peut pas être réinitialisé. Deux compteurs peuvent être réglés à nouveau pour toutes les données, sauf les heures moteur. Vous pouvez utiliser un compteur comme compteur journalier, et l'autre comme compteur annuel.
	JOURNAL DES DEFAUTS Le journal des défauts donne un aperçu de tous les défauts, avec la date et l'heure à laquelle ils se sont produits. Vous pouvez également consulter les défauts par groupe. Par exemple : tous les défauts des capteurs. Les défauts peuvent également être réinitialisés.
	CODIFICATION Aperçu du logiciel et des contrôleurs utilisés.
	ACTIONNEURS DES CAPTEURS Informations à propos des signaux de l'alimentation des contrôleurs, du moteur, FAP, des entrées analogiques, des sorties PWM, des entrées et des sorties TOR, des boutons du joystick et de la signalisation des sorties.

Menu	Explication
	Informations relatives aux capteurs actifs ou non actifs. Uniquement accessible par le fabricant.

8.2.24 Aperçu des fonctions communes

Les fonctions disponibles en haut et en bas de l'écran sont les mêmes en mode route, champs et chargement.

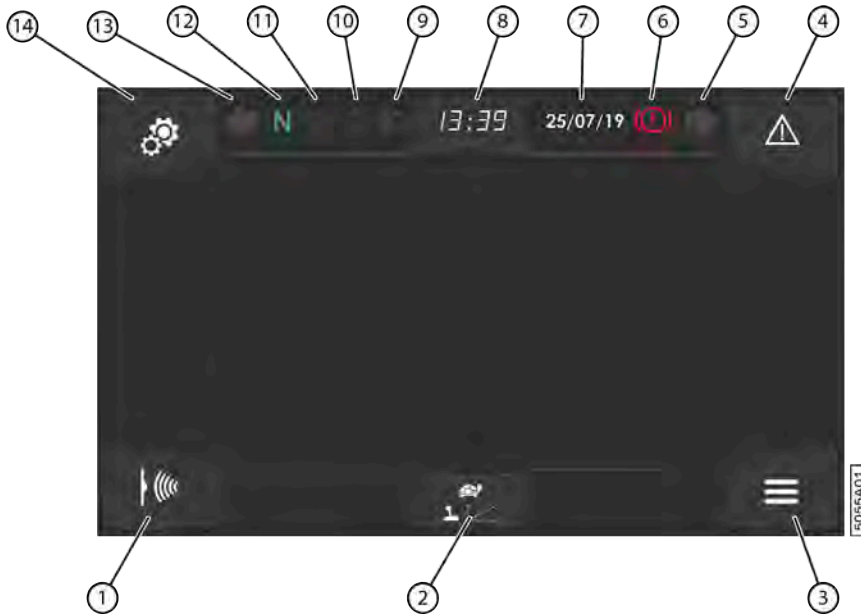













Fig. 78: Aperçu des fonctions communes

N°	Fonction	Explication
1		Permet d'accéder au menu ACTIONNEURS DES CAPTEURS .
2		Mode de conduite. Ce bouton vous permet de sélectionner le mode de conduite en mode champs et en mode route.
3		Retourner sur le menu.
4		Indique s'il y a un message d'erreur (rouge) ou aucun message d'erreur (blanc).
5		Lampe témoin pour le clignotant droit.
6		S'allume en rouge si le frein à main est actif.
7		Indique la date du jour.
8		Indique l'heure.
9		Permet d'allumer ou d'éteindre les feux de route. Blanc = non actif. Bleu = actif.
10		S'allume en cas de blocage du filtre à air.
11		S'allume lorsque le niveau d'huile est trop bas.

N°	Fonction	Explication
12		Indique si le joystick se trouve en position neutre (vert) ou non (gris). Le frein à main s'enclenche automatiquement dès que le joystick se trouve en position neutre et que la machine est à l'arrêt.
13		Lampe témoin pour le clignotant gauche.
14		Pour régler le DPA en mode champs (REGLAGES DPA). Pour régler l'écran en mode route (REGLAGES DE L'ÉCRAN).

Voir aussi

- [8.2.16 Régler la date de l'écran de commande](#) à la page 101

8.2.25 Changer le mode de la machine

Vous pouvez utiliser le commutateur 3 positions de la console de commande pour changer le mode de la machine. Pour faire passer la machine en mode chargement, voir [8.2.29 Mettre la machine en mode chargement](#) à la page 111.



Fig. 79: Modes du commutateur 3 positions

Déplacez l'interrupteur sur la console de commande dans l'une des positions suivantes :

Mode	Nom	Explication
	Champs	Pour ramasser et retourner le lin dans le champ. Ce mode permet d'effectuer des manœuvres dans le champ.
	Route	Pour circuler avec la machine sur la voie publique.
	Sur place	Pour immobiliser la machine.

8.2.26 Mettre la machine en mode champs

Ce mode permet de ramasser et de retourner le lin dans le champ. Ce mode permet d'effectuer des manœuvres dans le champ.

Vous ne pouvez mettre la machine dans un autre mode que si le joystick se trouve en position neutre et que la machine est à l'arrêt.



Fig. 80: Modes du commutateur 3 positions

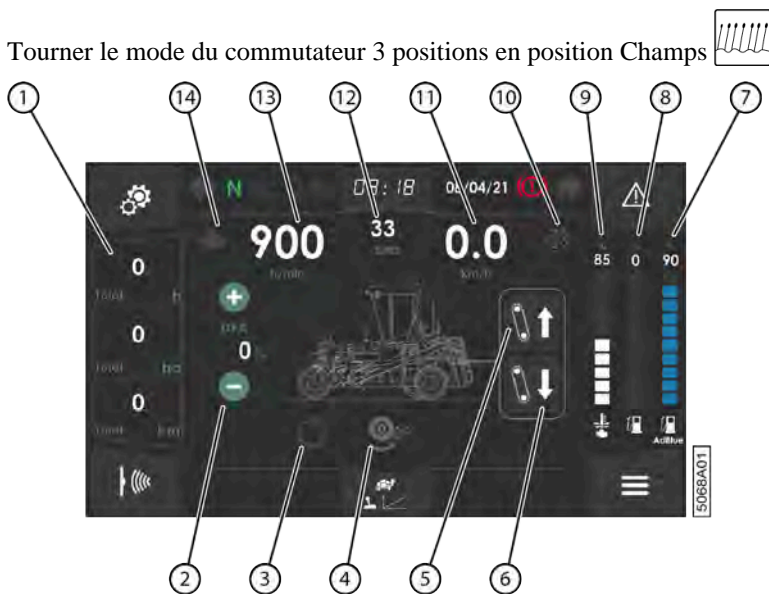

Fig. 81: Fenêtre du mode Champs

N°	Explication
1	<p>Aperçu des compteurs :</p> <ul style="list-style-type: none"> Compteur horaire Compteur d'hectares Compteur kilométrique <p>Un compteur est fixe (total) et 2 peuvent être réinitialisés (compteurs journalier et annuel). Appuyez sur le compteur pour en afficher un autre.</p>
2	<p>Indique le débit proportionnel à l'avancement.</p> <ul style="list-style-type: none"> Lorsque le DPA = 100 %, la vitesse des courroies est comparable à la vitesse de conduite et le lin est répandu au même endroit qu'il a été ramassé. Lorsque le DPA < 100 %, les courroies tournent plus lentement que la vitesse de conduite et le lin est répandu plus tard. Lorsque le DPA > 100 %, les courroies tournent plus vite que la vitesse de conduite et le lin est répandu plus rapidement. <p>Le DPA peut être modifié en appuyant sur :</p> <ul style="list-style-type: none"> (+) = plus élevé (-) = plus faible
3	S'allume si le mode sortie est actif.
4	S'allume si l'antidérapage de la roue avant est actif.
5	Pour ouvrir la partie déposée.

N°	Explication
6	Pour fermer la partie déposée.
7	Affiche le niveau d'AdBlue en %.
8	Affiche le niveau de carburant en %.
9	Indique la température du liquide de refroidissement du moteur DEUTZ en °C.
10	S'allume en cas de défaut du système de post-traitement des gaz d'échappement.
11	La vitesse de conduite en kilomètres par heure (km/h).
12	Affiche le niveau de saturation du filtre à suie en %.
13	Affiche le régime moteur par minute.
14	S'allume s'il y a un défaut moteur.

La fenêtre du mode champs s'ouvre.

Voir aussi

- [8.2.27 Mettre la machine en mode Route](#) à la page 109
- [8.2.28 Mettre la machine en mode sur place](#) à la page 110

8.2.27 Mettre la machine en mode Route

Le mode Route permet de circuler sur la voie publique.

Vous ne pouvez mettre la machine dans un autre mode que si le joystick se trouve en position neutre et que la machine est à l'arrêt.



Fig. 82: Modes du commutateur 3 positions

Tournez le mode du commutateur 3 positions en position Route .



Fig. 83: Fenêtre mode route

N°	Explication
1	La température du liquide de refroidissement du moteur.
2	Le régime moteur en tours par minute (tr/min).
3	Affiche le niveau de saturation du filtre à suie en %.
4	S'allume en cas de défaut du système de post-traitement des gaz d'échappement.
5	Le nombre total de kilomètres parcourus.
6	La pression de gavage exprimée en bars.
7	La vitesse de conduite en kilomètres par heure (km/h).
8	Affiche le niveau d'AdBlue en %.
9	Affiche le niveau de carburant en %.
10	Le nombre total d'heures de travail.
11	S'allume s'il y a un défaut moteur.

La fenêtre du mode route s'ouvre.

Voir aussi

- [8.2.26 Mettre la machine en mode champs](#) à la page 107
- [8.2.28 Mettre la machine en mode sur place](#) à la page 110

8.2.28 Mettre la machine en mode sur place

Vous ne pouvez mettre la machine dans un autre mode que si le joystick se trouve en position neutre et que la machine est à l'arrêt.

Le mode sur place permet d'immobiliser la machine. Ce mode permet d'utiliser le joystick pour effectuer certaines actions.

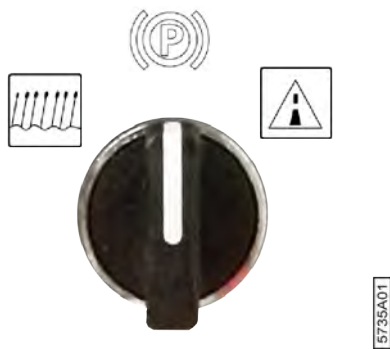



Fig. 84: Modes du commutateur 3 positions



Tournez le mode du commutateur 3 positions en position Sur place .

Voir aussi

- [8.2.26 Mettre la machine en mode champs](#) à la page 107
- [8.2.27 Mettre la machine en mode Route](#) à la page 109

8.2.29 Mettre la machine en mode chargement

Choisissez le mode chargement pour charger la machine sur un camion. Celui-ci vous permet de charger et décharger facilement la machine du camion.

1. Accédez au mode champs ou au mode route dans l'écran de commande.
2. Appuyez en dessous sur l'icône représentant le mode de conduite actuel, par exemple : .
3. Appuyez sur l'icône chargement . La machine démarre en mode de conduite chargement. L'icône en dessous est remplacée par celle du mode de conduite chargement.
4. Chargez ou déchargez la machine du camion.
5. Choisissez un autre mode de conduite. Voir [8.2.31 Modifier le mode de conduite de la machine](#) à la page 112.

Voir aussi

- [5.1.1 Charger la machine sur le camion](#) à la page 75

8.2.30 Rouler avec la machine

1. Mettez la machine en mode Champs ou en mode Route.
2. Effectuez l'une des manipulations suivantes :
 - Pour rouler en avant, poussez le joystick vers l'avant.
 - Pour rouler en arrière, tirez le joystick vers vous.

Le régime moteur et la vitesse de la machine dépendent de la distance de déplacement du joystick.

Voir aussi

- [8.2.32 Lever/abaisser le pick-up](#) à la page 113
- [8.3.2 Conduire sur la voie publique](#) à la page 143

8.2.31 Modifier le mode de conduite de la machine

La machine possède 4 modes de conduite au total : 2 modes d'avancement en mode route, et 2 modes d'avancement en mode champs.



PRUDENT

Cette machine n'est équipée d'AUCUNE pédale. Elle risque de se mettre en marche si vous déplacez accidentellement le joystick !

Le mode de conduite de la machine est indiqué en bas, en mode champs et en mode route.



Fig. 85: Modifier le mode de conduite

1. Accédez au mode champs ou au mode route dans l'écran de commande.
2. Appuyez en dessous sur l'icône représentant le mode de conduite actuel.
3. En fonction du mode choisi (mode champs ou mode route), choisissez l'un des modes de conduite suivants :

Mode de conduite route	Explication
	Vous utilisez uniquement le joystick pour rouler. Dès que le joystick sort de la position neutre, le régime moteur passe immédiatement au régime moteur maximal. Le régime moteur maximal est défini dans le logiciel et ne peut pas être modifié. Le joystick détermine la direction. La position du joystick détermine la vitesse de la machine.
	Vous utilisez uniquement le joystick pour rouler. Le joystick détermine la direction. La position du joystick détermine proportionnellement le régime moteur et la vitesse de la machine.
Mode de conduite champs	Explication
	Vous utilisez uniquement le joystick pour rouler. Dès que le joystick sort de la position neutre, le régime moteur passe immédiatement au régime moteur maximal. Le régime moteur maximal est défini dans le logiciel et ne peut pas être modifié. Le joystick détermine la direction. La position du joystick détermine la vitesse de la machine.

Mode de conduite champs	Explication
	Vous utilisez uniquement le joystick pour rouler. Le joystick détermine la direction. La position du joystick détermine proportionnellement le régime moteur et la vitesse de la machine.

Le mode de conduite choisi reste visible en dessous de l'écran en mode route et en mode champs.

8.2.32 Lever/abaisser le pick-up

S'il ne reste plus qu'une seule ligne à retourner, vous pouvez lever le pick-up que vous n'utilisez plus.

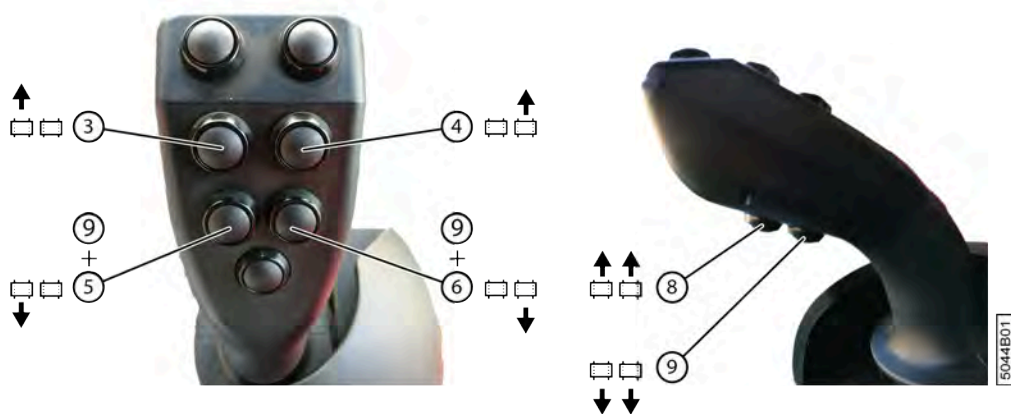

Fig. 86: Lever/abaisser le pick-up avec le joystick

1. Mettez la machine en mode champs.
2. Effectuez l'une des manipulations suivantes :

Pour...	Explication
monter le pick-up gauche	Maintenez le bouton 3 enfoncé.
monter le pick-up droit	Maintenez le bouton 4 enfoncé.
descendre le pick-up gauche	Maintenez le bouton 9 enfoncé et appuyez sur le bouton 5. Le pick-up gauche s'abaisse sur le sol en un seul mouvement.
descendre le pick-up droit	Maintenez le bouton 9 enfoncé et appuyez sur le bouton 6. Le pick-up droit s'abaisse sur le sol en un seul mouvement.
monter les deux pick-ups	Appuyez une fois sur le bouton 8 du joystick.
descendre les deux pick-ups	Appuyez une fois sur le bouton 9 du joystick.



REMARQUE

Le pick-up peut être levé totalement à l'aide du joystick en mode champs et en mode route.

Voir aussi

- [2.3.8 Pick-up](#) à la page 51
- [8.2.30 Rouler avec la machine](#) à la page 111
- [8.3.2 Conduire sur la voie publique](#) à la page 143

8.2.33 Régler la distance entre les rangées de lin déposé

Vous pouvez régler la distance entre les rangées de lin déposé en déplaçant la partie déposée de gauche par rapport à la partie déposée de droite fixe.

1. Mettez la machine en mode champs.
2. Effectuez l'une des manipulations suivantes :

Pour...	Explication
éloigner les parties déposées et, par conséquent, augmenter la distance entre les rangées de lin déposé	Appuyez sur le bouton 1 du joystick jusqu'à ce que la distance souhaitée ou la position extrême soit atteinte.
coupler les parties déposées et, par conséquent, réduire la distance entre les rangées de lin déposé	Appuyez sur le bouton 2 du joystick jusqu'à ce que la distance souhaitée ou la position extrême soit atteinte.

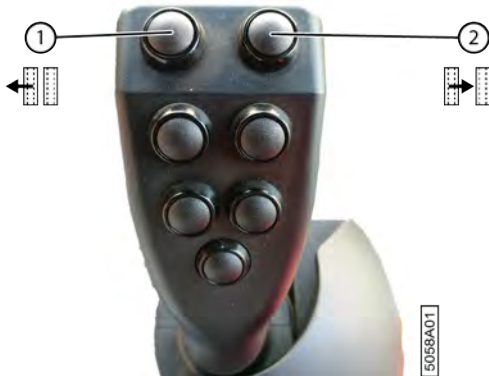

Fig. 87: Déplacer la partie déposée avec le joystick

8.2.34 Déplacer le pick-up gauche

Si la distance entre les rangées de lin déposé n'est pas la même partout, vous pouvez déplacer le pick-up vers l'extérieur ou l'intérieur pendant le ramassage du lin si nécessaire.

1. Mettez la machine en mode champs.
2. Effectuez l'une des manipulations suivantes :

Pour...	Explication
déplacer le pick-up gauche vers l'extérieur	Maintenez le bouton 5 du joystick enfoncé.
déplacer le pick-up gauche vers l'intérieur	Maintenez le bouton 6 du joystick enfoncé.

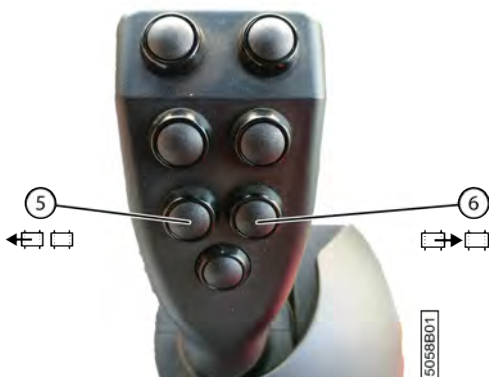

Fig. 88: Déplacer le pick-up gauche avec le joystick

8.2.35 Activer/désactiver le mode sortie

Vous pouvez activer le mode sortie afin de disposer de plus de place pendant l'épandage. Lorsque ce mode est activé, les courroies tournent plus rapidement par rapport à la vitesse de conduite de la machine. Par conséquent, le lin est déposé derrière l'endroit où il a été ramassé.

1. Mettez la machine en mode champs.
2. Effectuez l'une des manipulations suivantes :

Pour...	Explication
Activer le mode sortie	Appuyez une fois sur le bouton 7 du joystick.
Désactiver le mode sortie	Appuyez de nouveau sur le bouton 7 du joystick.

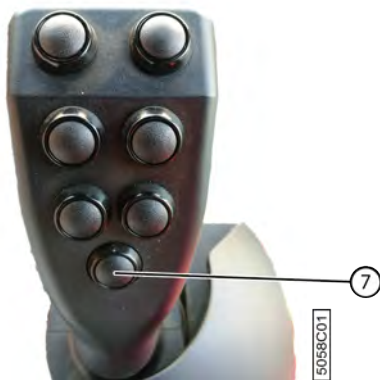

Fig. 89: Activer/désactiver le mode sortie avec le joystick

8.2.36 Augmenter la vitesse des courroies

Lorsque le lin est déposé en une nappe plus épaisse à certains endroits, vous pouvez temporairement accélérer les courroies pour éviter le bourrage.

1. Mettez la machine en mode champs.
2. Maintenez le bouton 7 du joystick enfoncé.

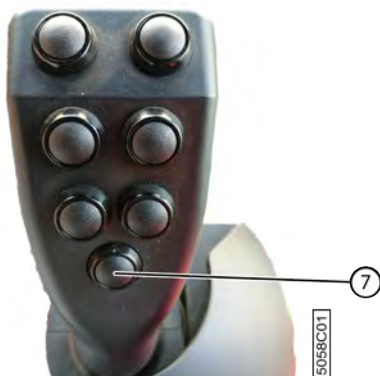

Fig. 90: Augmenter la vitesse des courroies avec le joystick

Les courroies tournent plus rapidement jusqu'à ce que vous relâchiez le bouton 7.

8.2.37 Retirer mécaniquement un bourrage (en mode sur place)

Avant de retirer le bourrage, vous devez en déterminer la cause et supprimer cette dernière.



PRUDENT

Vérifiez que personne ne se trouve à proximité de la machine.

Le retrait mécanique du bourrage (débourrer) ne peut être exécuté qu'en mode sur place.

Le déblocage s'effectue en faisant tourner les courroies en alternance vers l'avant et vers l'arrière.

1. Mettez la machine en mode sur place.
2. Maintenez le bouton 7 enfoncé tout au long de la procédure.
3. Déplacez le joystick :
 - Vers l'arrière pour faire tourner le tambour de pick-up et les courroies en arrière
 - Vers l'avant pour faire tourner le tambour de pick-up et les courroies en avant
4. Relâchez le bouton pour interrompre la procédure.
5. Au cas où le bourrage serait toujours présent, recommencez à l'étape 1 ou essayez de retirer manuellement le bourrage.

Voir aussi

- [8.2.41 Retirer manuellement un bourrage](#) à la page 119

8.2.38 Retirer un bourrage de la partie déposée (via l'écran de commande)

Avant de retirer le bourrage, vous devez en déterminer la cause et supprimer cette dernière.

De préférence, retirez un bourrage AVEC la télécommande. Voir [8.2.39 Retirer un bourrage de la partie déposée \(via la télécommande\)](#) à la page 117. Vous ne pouvez réaliser cette procédure que si la télécommande ne fonctionne plus (batteries à plat).



PRUDENT

Vérifiez que personne ne se trouve à proximité de la machine.

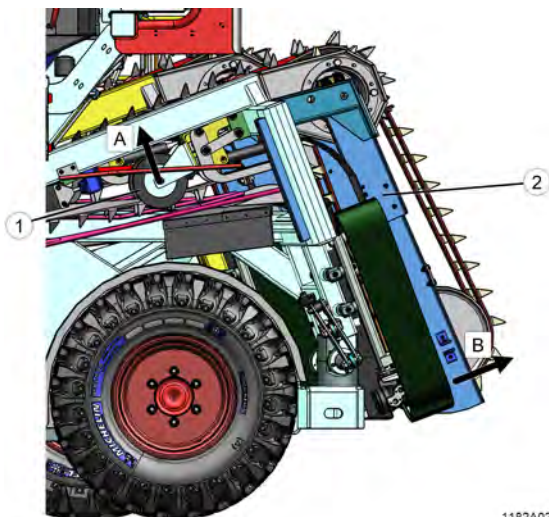





Fig. 91: Retirer un bourrage

1. Sélectionnez le mode champs dans l'écran de commande.
2. Appuyez sur  pour lever (A) la roue (1). Appuyez jusqu'à ce que la roue ne monte plus.
3. Essayez de retirer manuellement le bourrage.
4. Effectuez une des manipulations suivantes.
 - Si le bourrage est résolu, passez à l'étape 8.
 - Si le bourrage n'est pas résolu, passez à l'étape suivante.
5. Appuyez sur  pour lever (B) la partie déposée (2). Appuyez jusqu'à ce que la partie déposée ne monte plus.
6. Essayez de retirer manuellement le bourrage.
7. Appuyez sur  pour abaisser la partie déposée. Appuyez jusqu'à ce que la partie déposée ne s'abaisse plus.
8. Appuyez sur  pour abaisser la roue. Appuyez jusqu'à ce que la roue ne s'abaisse plus.
9. Répartissez le lin récupéré sur l'andain.

Voir aussi

- [8.2.39 Retirer un bourrage de la partie déposée \(via la télécommande\)](#) à la page 117

8.2.39 Retirer un bourrage de la partie déposée (via la télécommande)

Avant de retirer le bourrage, vous devez en déterminer la cause et supprimer cette dernière.



PRUDENT

Vérifiez que personne ne se trouve à proximité de la machine.

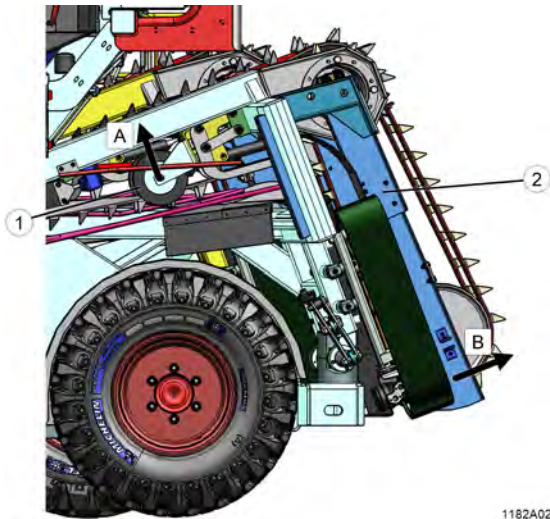











Fig. 92: Retirer un bourrage

1. Activez la télécommande.
2. Appuyez sur  pour lever (A) la roue (1). Appuyez jusqu'à ce que la roue ne monte plus.
3. Essayez de retirer manuellement le bourrage.
4. Essayez de retirer le bourrage en laissant tourner la courroie de transport. Appuyez sur :

-  pour faire tourner les courroies de transport dans la direction normale ;
 -  pour faire tourner les courroies de transport dans le sens inverse.
5. Effectuez une des manipulations suivantes.
- Si le bourrage est résolu, passez à l'étape 10.
 - Si le bourrage n'est pas résolu, passez à l'étape suivante.
6. Appuyez sur  pour lever (B) la partie déposée (2). Appuyez jusqu'à ce que la partie déposée ne monte plus.
7. Essayez de retirer manuellement le bourrage.
8. Essayez de retirer le bourrage en laissant tourner la courroie de transport. Appuyez sur :
-  pour faire tourner les courroies de transport dans la direction normale ;
 -  pour faire tourner les courroies de transport dans le sens inverse.
9. Appuyez sur  pour abaisser la partie déposée. Appuyez jusqu'à ce que la partie déposée ne s'abaisse plus.
10. Appuyez sur  pour abaisser la roue. Appuyez jusqu'à ce que la roue ne s'abaisse plus.
11. Appuyez sur  pour faire tourner les courroies de transport dans la direction normale.
12. Contrôlez la direction de mouvement des courroies déposées.
13. Répartissez le lin récupéré sur l'andain.

Voir aussi

- [8.2.38 Retirer un bourrage de la partie déposée \(via l'écran de commande\)](#) à la page 116

8.2.40 Activer/désactiver l'antidérapage de la roue avant

Il est possible que la roue avant patine lors de la conduite en pente ou sur une surface humide. Vous pouvez activer l'antidérapage de la roue avant. Pour pouvoir activer l'antidérapage, vous devez activer le paramètre suivant. Voir [8.2.71 Configurer les TRANSMISSION \(CONCESSION.\) paramètres](#) à la page 134.

1. Mettez la machine en mode sur place.
2. Appuyez simultanément sur les boutons 1 et 2 du joystick.

Le symbole  s'affiche à l'écran et un son se déclenche.
3. Pour désactiver l'antidérapage, effectuez une des manipulations suivantes :
 - Mettez la machine en mode route.
 - Appuyez simultanément sur les boutons 1 et 2 du joystick.



Fig. 93: Activer/désactiver l'antidérapage avec le joystick

Voir aussi

- [8.2.71 Configurer les TRANSMISSION \(CONCESSION.\) paramètres](#) à la page 134
- [8.2.41 Retirer manuellement un bouchage](#) à la page 119

8.2.41 Retirer manuellement un bouchage

Exécuteur : opérateur

Une fois la cause trouvée, vous pouvez éliminer un bouchage manuellement.

DANGER Il est interdit de retirer manuellement le bouchage si la machine est encore en marche !

PRUDENT Portez des gants de sécurité pour enlever le bouchage.

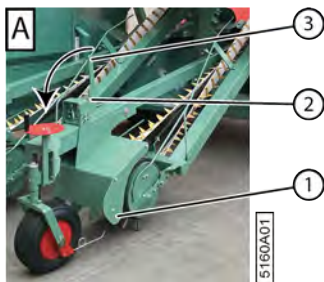

Fig. 94: Ouvrir le contre pick-up

1. Lisez et suivez les consignes de sécurité.
2. Retirez la goupille (2).
3. Tirez le levier (3) vers vous (A).
Placez éventuellement un tuyau sur le levier afin de pouvoir exercer plus de force pour ouvrir le guide (1).
4. Retirez le bouchage.
5. Remettez le levier dans sa position d'origine.
6. Remplacez la goupille.

Voir aussi

- [8.2.40 Activer/désactiver l'antidérapage de la roue avant](#) à la page 118
- [10.1 Consignes de sécurité avant de démarrer la maintenance](#) à la page 161

8.2.42 Rechercher et supprimer la cause d'un bourrage



PRUDENT

Il est interdit de rechercher la cause du bourrage et de la supprimer si la machine est en marche.

Exécuteur : opérateur

Recherchez toujours la cause du bourrage et supprimez-la.

1. Lisez et suivez les consignes de sécurité.
2. Vérifiez la cause du bourrage et supprimez-la :

Cause	Solution
La nappe de lin est trop épaisse à certains endroits.	Répartissez uniformément le lin.
Il y a une pierre dans le lin.	Retirez la pierre.
Un guide s'est déplacé.	Remplacez correctement le guide et vérifiez l'alignement.
Un guide est plié ou endommagé.	Redressez ou remplacez le guide.
Il y a un entassement de saleté.	Retirez l'entassement et toute la saleté.
Un picot est endommagé.	Réparez ou remplacez le picot.
Une dent est endommagée.	Remplacez la dent.

Voir aussi

- [10.3.10 Remplacer un picot de la courroie de transport](#) à la page 201
- [10.3.9 Remplacer une dent d'un tambour de pick-up](#) à la page 200
- [10.1 Consignes de sécurité avant de démarrer la maintenance](#) à la page 161

8.2.43 Faire tourner les courroies vers l'avant ou vers l'arrière

1. Mettre la machine en mode sur place
2. Effectuez l'une des manipulations suivantes :

Pour faire tourner les courroies...	Action
vers l'avant, autrement dit dans la direction normale.	Maintenez le bouton 7 du joystick enfoncé et penchez ce dernier vers l'avant.
vers l'arrière, autrement dit dans le sens inverse.	Maintenez le bouton 7 du joystick enfoncé et penchez ce dernier vers l'arrière.

8.2.44 Consulter les compteurs

Le mode champs vous permet de consulter le nombre d'heures, d'hectares et de kilomètres. Vous pouvez afficher soit le total par type de compteur, soit les données mesurées par le compteur journalier ou le compteur annuel.

1. Sélectionnez le mode Champs.
Compteurs affichés à gauche de l'écran : compteur horaire, compteur d'hectares, odomètre.
2. Appuyez sur un compteur pour en afficher un autre.
Compteurs pouvant être affichés : compteur total, compteur journalier, compteur annuel.



REMARQUE

Le mode route vous permet de consulter le compteur totalisateur des heures et des kilomètres.

8.2.45 DPA et distance pendant le rodage et l'épandage

Les DPA et les distances peuvent être modifiées dans les paramètres afin d'augmenter l'efficacité lors du retournage du lin.

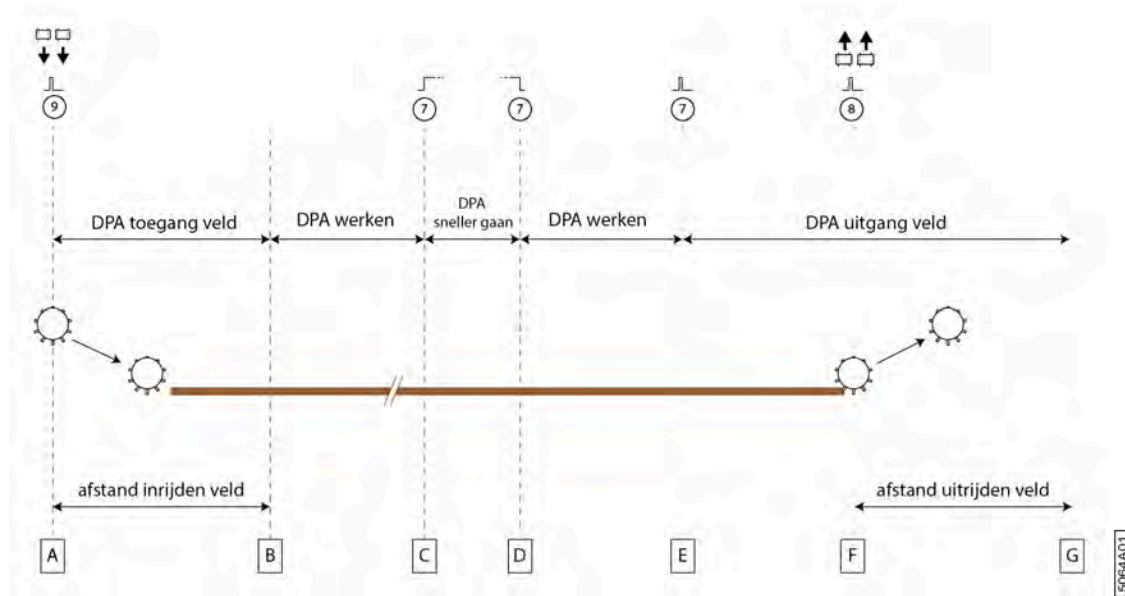

Fig. 95: DPA et distance pendant le rodage et l'épandage

Position	Explication
A	Appuyez une fois sur le bouton 9 du joystick pour abaisser les pick-ups. Les courroies commencent à tourner dès que la machine se met à rouler. Le DPA utilisé dépend de la valeur saisie pour DPA Entrée Champ (%) . La mesure de la distance commence dès cet instant.
B	La valeur DPA indiquée à côté de DPA Travail (%) change dès que la distance réglée dans Distance entrée champ est atteinte.
C	Sur une mauvaise zone du champ, vous pouvez maintenir le bouton 7 du joystick enfoncé afin de changer la valeur du DPA pour celle indiquée au paramètre DPA accélère (%) .
D	Dès que vous relâchez le bouton 7 du joystick le DPA reprend la valeur indiquée à côté de DPA Travail (%) .
E	Appuyez une fois sur le bouton 7 pour activer le mode sortie. La valeur du DPA à côté de DPA Sortie Champ (%) change.
F	Appuyez une fois sur le bouton 8 pour lever les pick-ups. La mesure de la distance commence dès cet instant.
G	Les courroies cessent de tourner dès que la distance indiquée pour Distance sortie champ est atteinte.

Voir aussi

- [8.2.46 Régler les différents DPA](#) à la page 121
- [8.2.67 Configurer les RECOLTE paramètres](#) à la page 131
- [13.5 Réglages initiaux](#) à la page 223

8.2.46 Régler les différents DPA

Réglage du DPA pour le rodage, l'épandage, le retournage du lin et l'accélération du retournage du lin.

1. Accédez au menu via

2. Choisissez .

3. Appuyez sur  ou  pour régler le DPA :

DPA	Explication
DPA Entrée Champ (%)	Ce DPA est utilisé pendant le rodage du champ. Il est généralement réglé sur une valeur inférieure à 100 afin que le lin soit déposé sur le champ plus loin que l'endroit où il a été ramassé. Ainsi, vous disposez de plus d'espace du côté de rodage du champ. La valeur indiquée à côté de DPA Entrée Champ (%) est utilisée dès que les pick-ups sont abaissés et que les courroies se mettent à tourner.
DPA Sortie Champ (%)	Ce DPA est utilisé pendant l'épandage du champ. Il est généralement réglé sur une valeur supérieure à 100 afin que le lin soit déposé sur le champ derrière l'endroit où il a été ramassé. Ainsi, vous disposez de plus d'espace du côté d'épandage du champ. La valeur indiquée à côté de DPA Sortie Champ (%) est utilisée dès que le mode sortie est activé.
DPA Travail (%)	Ce DPA est utilisé pendant le retournage normal du lin. Il est généralement réglé sur 100. La valeur DPA indiquée à côté de DPA Travail (%) change dès que la distance réglée dans Distance entrée champ est atteinte.
DPA accélère (%)	Ce DPA est utilisé pour accélérer le retournage du lin sur une mauvaise zone du champ. La valeur indiquée à côté de DPA accélère (%) est utilisée dès que vous activez l'accélération.

Voir aussi

- [8.2.45 DPA et distance pendant le rodage et l'épandage](#) à la page 121
- [8.2.67 Configurer les RECOLTE paramètres](#) à la page 131

8.2.47 Réinitialiser un compteur

Le compteur journalier et le compteur annuel peuvent être réinitialisés. Le compteur total ne peut PAS être réinitialisé.

1. Accédez au menu via .

2. Choisissez .

3. Appuyez sur la valeur du compteur que vous souhaitez à nouveau régler.

4. Confirmez dans la boîte de dialogue.

8.2.48 Saisir le code secret

Vous ne pourrez accéder à ces données qu'après avoir saisi un code. Après avoir saisi un code correct à 4 chiffres, les données restent déverrouillées tant que l'unité de commande est alimentée. Après avoir tourné la clé de contact à fond dans le sens inverse des aiguilles d'une montre, vous devrez à nouveau saisir le code pour pouvoir consulter ces données verrouillées.



En saisissant un code, vous pouvez accéder à des éléments destinés à protéger les personnes, les animaux et/ou la machine. En cas de dommages résultant d'un accès non enregistré et donc non autorisé à ces éléments, Depoortere SA décline toute responsabilité et garantie.

1. Appuyez sur .
2. Saisissez le code secret.
Des astérisques * apparaissent. Pour modifier les données saisies, appuyez sur **C**.
3. Appuyez sur **VALIDER** pour confirmer.
Lorsque les 4 chiffres sont saisis et que le code est correct, la fenêtre verrouillée s'affiche.

Voir aussi

- [8.2.63 Supprimer l'historique des messages d'erreurs](#) à la page 127
- [8.2.65 Configurer un paramètre](#) à la page 128

8.2.49 Consulter les heures moteur

1. Accédez au menu via .
2. Choisissez .
3. Consultez le nombre d'heures moteur dans **Heures Moteur**.

8.2.50 Effacer un message d'erreur

Lorsqu'un message d'erreur survient, une fenêtre contextuelle s'affiche.



1. Lisez attentivement le message d'erreur et résolvez le problème.
2. Appuyez sur **Fermer** pour supprimer le message d'erreur.
Le message d'erreur est enregistré et peut être consulté ultérieurement. S'il y a plusieurs messages d'erreurs, appuyez sur **Suite** pour afficher le message d'erreur suivant.

Voir aussi

- [8.2.62 Consulter l'historique des messages d'erreurs](#) à la page 127

8.2.51 Contrôler si le frein à main est actionné

L'écran de commande indique l'état du frein à main en mode champs, en mode route et en mode chargement.



Pictogramme	Statut
	Frein à main désengagé.
	Frein à main actionné.

Voir aussi

- [12.1 Mettre la machine hors service](#) à la page 217



8.2.52 Contrôler le fonctionnement du joystick

Vous pouvez contrôler le mouvement et les boutons du joystick pour vous assurer que celui-ci fonctionne correctement.

1. Accédez au menu via .
2. Choisissez .
3. Choisissez la page **ENTREES ANALOGIQUES**.
4. Placez le joystick en position neutre et vérifiez que la valeur à côté de **Joystick** dans la colonne **Echelle** indique bien 0 %.
5. Poussez progressivement le joystick vers l'avant.
6. Vérifiez si la valeur indiquée à côté du champ **Joystick** dans la colonne **Echelle** augmente progressivement à 100 % en position extrême.
7. Choisissez la page **BOUTONS JOYSTICK**.
8. Appuyez sur les boutons 1 à 9 du joystick et vérifiez si les valeurs respectives dans la colonne **Etat** passent à 1 lorsque vous appuyez dessus.



8.2.53 Contrôler le fonctionnement de la télécommande

Vous pouvez contrôler le mouvement et les boutons de la télécommande pour vous assurer que celle-ci fonctionne correctement.

1. Accédez au menu via .
2. Choisissez .
3. Choisissez la page **ENTREES TOR**.
4. Appuyez sur les boutons de la télécommande et contrôlez si les valeurs respectives dans la colonne **Etat** changent lorsque vous appuyez dessus.



8.2.54 Consulter les entrées analogiques

Pour résoudre les problèmes, vous pouvez examiner la valeur des entrées et des sorties.

1. Accédez au menu via .
2. Choisissez .
3. Choisissez la page **ENTREES ANALOGIQUES**.
Examinez les valeurs dans les colonnes **Brut** et **Echelle**.



8.2.55 Vérifier la version du logiciel

Lorsque vous contactez votre distributeur, il peut être utile de lui communiquer la version des logiciels de votre machine.

1. Accédez au menu via .
2. Choisissez .
L'aperçu des différents modules ainsi que les codes de l'équipement et du logiciel s'affichent.



8.2.56 Consulter le fonctionnement des pompes hydrauliques

Vous pouvez contrôler certaines données sur l'écran de commande lorsque vous rencontrez des problèmes en roulant ou avec les courroies de transport.

1. Sélectionnez le mode approprié.
Choisissez par exemple le mode champs ou le mode route afin d'examiner le fonctionnement de la pompe hydraulique d'avancement.
2. Effectuez l'une des manipulations suivantes :
 - Accédez au menu via  et sélectionnez .
 - Choisissez  dans la partie inférieure gauche.
3. Choisissez la page **SORTIES PWM**.
4. Analysez les valeurs et contactez votre distributeur si vous constatez des anomalies.
 - Si une valeur s'affiche pour **Valeur de réglage**, une valeur similaire doit s'afficher pour **Valeur actuelle**. Un écart entre les valeurs indique un faux contact. Une valeur actuelle nulle indique une discontinuité du câblage vers la pompe.
 - Les valeurs affichées à côté de **Vitesse Avancement** et de **Vitesse Récolte** doivent correspondre à la vitesse réelle. En cas d'écart, cela indique la présence de problèmes au niveau des capteurs qui mesurent la vitesse de conduite et des courroies.
 - La pression hydraulique indiquée pour **Pression gavage pompe avancement** pompe avancement doit s'élever à 20 bars environ. En cas de pression faible et insuffisante, des alertes s'affichent sur l'écran de commande.



8.2.57 Consulter l'information moteur

En cas de problèmes au niveau du moteur, vous pouvez consulter des informations comme le régime moteur, la pression d'huile, la température de l'eau, la température d'huile, le niveau d'AdBlue, la température de l'AdBlue, le niveau du liquide de refroidissement, la pression dans le filtre à air etc.

1. Accédez au menu via .
2. Choisissez .
3. Choisissez la page **INFOS MOTEUR**.
L'aperçu de l'information moteur s'affiche.
4. Choisissez la page suivante pour consulter les autres informations.



8.2.58 Examiner les entrées et les sorties numériques

Vous pouvez examiner le fonctionnement des capteurs, des boutons-poussoirs et des sondes de niveau.

1. Accédez au menu via .
2. Choisissez .
3. Choisissez la page **ENTREES TOR**.
Vérifiez si la valeur affichée dans la colonne **Etat** correspond à l'état réel du capteur, du bouton-poussoir ou de la sonde de niveau.
4. Choisissez la page **SORTIES TOR**.
Vérifiez si la valeur affichée dans la colonne **Etat** correspond à l'état réel du capteur, du bouton-poussoir ou de la sonde de niveau.



8.2.59 Vérifier le fonctionnement de la signalisation

Vous pouvez contrôler le fonctionnement des éléments suivants : le son de l'alarme dans la cabine, les clignotants, les feux de route, les feux stop, le buzzer de recul.

1. Accédez au menu via .
2. Choisissez .
3. Choisissez la page **SORTIES SIGNALETIQUE**.
Vérifiez si la valeur affichée dans la colonne **Etat** correspond à l'état réel de la signalisation.

8.2.60 Vérifier l'alimentation des modules

Vous pouvez vérifier si tous les modules sont bien alimentés.



1. Accédez au menu via .
2. Choisissez .
3. Choisissez la page **ALIMS CALCULATEURS**.
Vérifiez que la valeur indiquée dans la colonne **+BAT** est supérieure à 12 V. Vérifiez que les valeurs d'alimentation de l'écran et des modules dans la colonne **+APC** sont supérieures à 12 V. Vérifiez que la tension de 5 V est atteinte pour les modules de 5 V.

8.2.61 Consulter les informations du filtre à particules



ASTUCE

Des informations sur le pourcentage de suie peuvent également être trouvées sur l'écran de démarrage en mode route.





1. Accédez au menu via .
2. Choisissez .
3. Choisissez la page **INFOS DPF**.

L'aperçu du filtre à particules s'affiche.

4. Choisissez la page suivante pour consulter les autres informations.

8.2.62 Consulter l'historique des messages d'erreurs

Il existe 10 groupes de messages d'erreur. Tous les défauts s'affichent dans le premier groupe de messages d'erreur TOUS LES DÉFAUTS. Les défauts sont rassemblés par type dans les autres groupes de messages d'erreur. Par exemple, les défauts moteur.

1. Accédez au menu via .
2. Choisissez . La date, l'heure et la description sont indiquées pour les 10 dernières erreurs. L'aperçu de tous les défauts s'affiche par défaut.
3. Utilisez les flèches   pour afficher les messages d'erreur par groupe de messages d'erreur :
 - RESEAU CAN
 - ALIMENTATION
 - CRITIQUE
 - Capteurs
 - Moteur
 - INTERNE ECRAN
 - MAINTENANCE
 - Alertes
 - GASOIL



Voir aussi

- [8.2.50 Effacer un message d'erreur](#) à la page 123

8.2.63 Supprimer l'historique des messages d'erreurs

Il existe 10 groupes de messages d'erreur. Tous les défauts s'affichent **TOUS LES DÉFAUTS** dans le premier groupe de messages d'erreur. Les défauts sont rassemblés par type dans les autres groupes de messages d'erreur. Par exemple, les défauts moteur.

Vous pouvez supprimer l'entièreté de l'historique des messages d'erreurs. Pour ce faire, vous devez disposer du code secret.

1. Effectuez l'une des manipulations suivantes :
 - Accédez au menu et sélectionnez .
 - Si un message d'erreur s'affiche en mode champs ou en mode route, sélectionnez .
2. Appuyez sur **R.A.Z.**
3. Saisissez le code secret. Tous les messages d'erreurs du groupe de messages d'erreur sélectionné ont été supprimés.

Voir aussi

- [8.2.48 Saisir le code secret](#) à la page 123

8.2.64 Désactiver un capteur

Au cas où un capteur cesserait de fonctionner, vous pouvez temporairement le désactiver afin de mettre la machine en sécurité. Le capteur doit être réparé le plus rapidement possible. Aucune autre action ne peut être effectuée avec un capteur défectueux.



REMARQUE

Pour désactiver temporairement un capteur, vous devez avoir le code numérique !

Contactez Depoortere SA.

Exemple : le capteur chargé de détecter un filtre à huile sale ne fonctionne plus. Désactivez le capteur. Attention : vous ne recevrez plus aucun message pour vous prévenir que le filtre à huile est sale !

Lorsqu'un capteur est désactivé, le message d'erreur **Capteurs inhibés** s'affiche. Celui-ci apparaît même après le redémarrage de la machine.

1. Accédez au menu via
2. Choisissez
3. Appuyez sur l'un des boutons suivants :

- **Gavage Pompe Avancement**
- **Gavage Pompe Courroies**
- **Colmatage Pompe Avancement**
- **Colmatage Pompe Courroies**
- **Vitesse Avancement**
- **Vitesse Courroies**
- **Niveau Gasoil**
- **Niveau Huile Hyd.**
- **Colmatage Filtre Huile Hyd.**
- **Capteur d'échelle**

Le cercle devant le nom du capteur et l'arrière-plan du bouton deviennent respectivement rouge et noir. Le capteur est désactivé.

Voir aussi

- [8.2.66 Activer ou désactiver un capteur \(via paramètres machine\)](#) à la page 129

8.2.65 Configurer un paramètre

Vous pouvez adapter certains paramètres afin de mieux adapter la machine à son utilisation.

Par exemple : le DPA pour le rodage et l'épandage du champ, la distance pour le rodage et l'épandage du champ, etc.

La plupart des paramètres sont verrouillés. Seul le groupe de paramètres **RECOLTE** est accessible à tous. Les groupes de paramètres restants ne peuvent être modifiés que par le client (par exemple : **MOTEUR THERMIQUE (CONCESSION.)**) ou par le constructeur (par exemple : **TRANSMISSION (CONSTRUCT.)**) à l'aide d'un code numérique. Grâce à son code numérique, le fabricant a automatiquement accès aux paramètres réglables par le client.

1. Accédez au menu via

2. Choisissez .

3. Dans la zone de groupe **Groupes**, utilisez les flèches   pour choisir l'un des groupes de paramètres suivants :

- 0- **GESTION CAPTEURS** *
- 1- **RECOLTE**
- 2- **RECOLTE (CONCESSION.)** *
- 3- **MOTEUR THERMIQUE (CONCESSION.)** *
- 4- **MOTEUR THERMIQUE (CONSTRUCT.)** *
- 5- **TRANSMISSION (CONCESSION.)** *
- 6- **TRANSMISSION (CONSTRUCT.)** **
- 7- **GESTION SORTIES** **
- 8- **DONNEES INTERNE** **
- 9- **TABLEAU DE BORD** **
- 10- **GESTION CAMERA** **
- 11- **PARAMETRES ECRAN** **
- 12- **GESTION DPF** **

* Uniquement disponible après avoir saisi le code secret du commerçant.

** Uniquement disponible après avoir saisi le code secret du fabricant.

4. Dans le groupe **Paramètres**, utilisez les flèches   pour choisir un des paramètres.

5. Cliquez sur  pour modifier le paramètre.

Voir aussi

- [8.2.48 Saisir le code secret](#) à la page 123
- [8.2.66 Activer ou désactiver un capteur \(via paramètres machine\)](#) à la page 129
- [8.2.67 Configurer les RECOLTE paramètres](#) à la page 131
- [8.2.68 Configurer les RECOLTE \(CONCESSION.\) paramètres](#) à la page 132
- [8.2.69 Configurer les MOTEUR THERMIQUE \(CONCESSION.\) paramètres](#) à la page 133
- [8.2.70 Configurer les MOTEUR THERMIQUE \(CONSTRUCT.\) paramètres](#) à la page 134
- [8.2.71 Configurer les TRANSMISSION \(CONCESSION.\) paramètres](#) à la page 134
- [8.2.72 Configurer les TRANSMISSION \(CONSTRUCT.\) paramètres](#) à la page 135
- [8.2.74 Configurer les GESTION SORTIES paramètres](#) à la page 138
- [8.2.75 Configurer les DONNEES INTERNE paramètres](#) à la page 139

8.2.66 Activer ou désactiver un capteur (via paramètres machine)

Au cas où un capteur cesserait de fonctionner, vous pouvez temporairement le désactiver afin de mettre la machine en sécurité. Le capteur doit être réparé le plus rapidement possible. Aucune autre action ne peut être effectuée avec un capteur défectueux.









REMARQUE

Pour désactiver temporairement un capteur, vous devez avoir le code numérique !

Contactez Depoortere SA.

Exemple : le capteur chargé de détecter un filtre à huile sale ne fonctionne plus. Désactivez le capteur. Attention : vous ne recevrez plus aucun message pour vous prévenir que le filtre à huile est sale !

Lorsqu'un capteur est désactivé, le message d'erreur **Capteurs inhibés** s'affiche. Celui-ci apparaît même après le redémarrage de la machine.

1. Accédez au menu via .
2. Choisissez .
3. Dans la zone de groupe **Groupes**, utilisez les flèches   pour choisir le groupe de paramètres **GESTION CAPTEURS**.
4. Dans le groupe **Paramètres**, utilisez les flèches   pour choisir l'un des paramètres suivants :

N°	Paramètres	Explication
0	Désactive Capteur Pression Gavage Avancement	Activer ou désactiver le capteur mesurant la pression de gavage de la pompe Avancement. 1 : Le capteur est désactivé. 0 : le capteur est activé.
1	Désactive Capteur Pression Gavage Courroies	Activer ou désactiver le capteur mesurant la pression de gavage de la pompe Récolte. 1 : Le capteur est désactivé. 0 : le capteur est activé.
2	Désactive Capteur Colmatage Gavage Avancement	Activer ou désactiver le capteur mesurant l'encrassement du filtre de la pompe d'alimentation Avancement. 1 : Le capteur est désactivé. 0 : le capteur est activé.
3	Désactive Capteur Colmatage Gavage Courroies	Activer ou désactiver le capteur mesurant l'encrassement du filtre de la pompe d'alimentation Récolte. 1 : Le capteur est désactivé. 0 : le capteur est activé.
4	Désactive Sonde niveau gasoil	Activer ou désactiver le capteur mesurant le niveau de carburant. 1 : Le capteur est désactivé. 0 : le capteur est activé.
5	Désactive Capteur Vitesse Avancement	Activer ou désactiver le capteur mesurant la vitesse de conduite. 1 : Le capteur est désactivé. À n'utiliser que lorsque le capteur est défectueux et pendant que le capteur est en cours de réparation. La vitesse est temporairement calculée d'une autre manière afin de permettre à la machine de continuer à fonctionner. 0 : le capteur n'est pas désactivé.







N°	Paramètres	Explication
6	Désactive Capteur Vitesse Courroies	Activer ou désactiver le capteur mesurant la vitesse des courroies. 1 : Le capteur est désactivé. À n'utiliser que lorsque le capteur est défectueux et pendant que le capteur est en cours de réparation. La vitesse est temporairement calculée d'une autre manière afin de permettre à la machine de continuer à fonctionner. 0 : le capteur n'est pas désactivé.
7	Désactive Capteur Niveau Huile Hydraulique	Activer ou désactiver le capteur mesurant le niveau d'huile. 1 : Le capteur est désactivé. 0 : le capteur est activé.
8	Désactive Capteur Colmatage filtre à huile	Activer ou désactiver le capteur mesurant l'encrassement du filtre à huile. 1 : Le capteur est désactivé. 0 : le capteur est activé.
9	Désactive Pédale avancement	Activer ou désactiver le capteur contrôlant l'utilisation ou non de la pédale. Par défaut, la pédale n'est pas installée sur la machine et le capteur est par conséquent désactivé. 1 : Le capteur est désactivé. 0 : le capteur est activé.
10	Desactivé capteur d'échelle	Activer ou désactiver le capteur détectant la position de l'échelle. 1 : Le capteur est désactivé. 0 : le capteur est activé.

Voir aussi

- [8.2.64 Désactiver un capteur](#) à la page 128
- [8.2.65 Configurer un paramètre](#) à la page 128

8.2.67 Configurer les RECOLTE paramètres

Vous pouvez adapter certains paramètres afin de mieux adapter la machine à son utilisation.

1. Accédez au menu via .
2. Choisissez .
3. Dans la zone de groupe **Groupes**, utilisez les flèches   pour choisir le groupe de paramètres **RECOLTE**.
4. Dans le groupe **Paramètres**, utilisez les flèches   pour choisir l'un des paramètres suivants :

N°	Paramètres	Explication
0	DPA Entrée Champ (%)	Le DPA sélectionné pour le rodage dans le champ. Ce paramètre est activé dès qu'un pick-up est déposé.

N°	Paramètres	Explication
1	DPA Sortie Champ (%)	Le DPA sélectionné pour l'épandage dans le champ. Ce paramètre est activé dès que vous appuyez une fois sur le bouton 7 du joystick.
2	DPA accélère (%)	Le DPA choisi reste actif tant que vous maintenez le bouton 7 enfoncé (> 3 secondes).
3	DPA Travail (%)	Le DPA choisi pour le travail normal.
4	Vitesse saturation DPA	Le DPA est maintenu tant que la vitesse actuelle des courroies est inférieure à la vitesse maximale indiquée pour ce paramètre.
5	Distance débouillage arrière	La distance sur laquelle les courroies peuvent tourner en sens inverse. Celle-ci est limitée afin d'éviter le déraillement des courroies.
6	Distance entrée champ	La distance sur laquelle le DPA entrée champ est actif.
7	Distance sortie champ	La distance sur laquelle le DPA sortie champ est actif, après avoir appuyé sur le bouton 8 pour monter les deux pick-ups. Les courroies cessent ensuite de tourner.

5. Cliquez sur  pour modifier le paramètre.

Voir aussi

- [8.2.45 DPA et distance pendant le rodage et l'épandage](#) à la page 121
- [8.2.46 Régler les différents DPA](#) à la page 121
- [8.2.65 Configurer un paramètre](#) à la page 128

8.2.68 Configurer les RECOLTE (CONCESSION.) paramètres

1. Accédez au menu via .
2. Choisissez .
3. Utilisez les flèches   pour choisir le groupe de paramètres **RECOLTE**.

4. Dans le groupe **Paramètres**, utilisez les flèches   pour choisir l'un des paramètres suivants :

N°	Paramètres	Explication
0	Autorisation saturation DPA	1 : s'arrête lorsque la valeur indiquée est atteinte (par exemple 12 km/h) (recommandé) Cette valeur est définie par le paramètre 1 du groupe de paramètres RECOLTE . 0 : le fait de ne pas s'arrêter lorsque la valeur indiquée est atteinte peut accélérer le travail, mais peut également nuire à la qualité du travail.
1	Vitesse débouillage sens arrière	Pour obtenir une vitesse réduite lors de la manipulation manuelle avec la télécommande. Ce paramètre indique le pourcentage de la vitesse maximale pouvant être utilisé en sens de rotation inverse (vers l'arrière).
2	Vitesse débouillage sens avant	Pour obtenir une vitesse réduite lors de la manipulation manuelle avec la télécommande. Ce paramètre indique le pourcentage de la vitesse maximale pouvant être utilisé en sens de rotation normal (vers l'avant).

N°	Paramètres	Explication
3	Option télécommande	1: la télécommande peut être utilisée. 0: la télécommande ne peut pas être utilisée.
4	Guidage Pick-up sans ventilation	Si le pick-up gauche ne se déplace pas correctement vers l'intérieur ou vers l'extérieur, vous pouvez désactiver le refroidissement pour détourner toute l'énergie vers le pick-up. 1: le refroidissement est désactivé lors du déplacement horizontal du pick-up. 0: le refroidissement n'est pas désactivé lors du déplacement horizontal du pick-up.

5. Cliquez sur pour modifier le paramètre.

Voir aussi

- [8.2.65 Configurer un paramètre](#) à la page 128

8.2.69 Configurer les MOTEUR THERMIQUE (CONCESSION.) paramètres

1. Accédez au menu via .
2. Choisissez .
3. Choisissez dans la zone de groupe **Groupes** avec les flèches le groupe de paramètres **MOTEUR THERMIQUE**.

4. Dans le groupe **Paramètres**, utilisez les flèches pour choisir l'un des paramètres suivants :

N°	Paramètres	Explication
0	Régime moteur champ	Régime moteur maximal pouvant être utilisé en mode champs.
1	Régime moteur route	Régime moteur maximal pouvant être utilisé en mode route.
2	Régime moteur Sur Place	Régime moteur maximal pouvant être utilisé en mode sur place.
3	Régime moteur chargement	Régime moteur maximal pouvant être utilisé en mode chargement.
4	Régime moteur Télécommande	Régime moteur utilisé pour faire tourner les courroies avec la télécommande.
5	Régime moteur Ralenti	Régime moteur à l'arrêt.

5. Cliquez sur pour modifier le paramètre.

Voir aussi

- [8.2.65 Configurer un paramètre](#) à la page 128







8.2.70 Configurer les MOTEUR THERMIQUE (CONSTRUCT.) paramètres



REMARQUE

Ces paramètres sont uniquement disponibles pour le fabricant !

Active le réglage moteur permettant de configurer le rapport entre le régime moteur, le débit des pompes hydrauliques et la vitesse de la machine de manière à ce que le moteur ne ralentisse pas. L'activation de ce paramètre n'est pas nécessaire en mode champs. En mode route, il est recommandé d'activer ce paramètre pour des raisons de sécurité.

1. Accédez au menu via .
2. Choisissez .
3. Dans la zone de groupe **Groupes**, utilisez les flèches   pour choisir le groupe de paramètres **MOTEUR THERMIQUE**.
4. Dans le groupe **Paramètres**, utilisez les flèches   pour choisir l'un des paramètres suivants :





N°	Paramètres	Explication
0	Anti calage mode champ (= anticalage mode champs)	0: Désactivé (recommandé) 1: mode actif (moins fort) 2: Activé
1	Anti calage mode route (= anticalage mode champs)	0: Désactivé 1: mode actif (moins fort) 2: Activé (recommandé)
2	Présence Moteur Phase V	0: en cas de machine SANS moteur de phase V. 1: en cas de machine AVEC moteur de phase V.
3	Arrêt Régénération Dde Mvt	Ces paramètres sont fournis par le fabricant et ne peuvent PAS être modifiés !

5. Cliquez sur  pour modifier le paramètre.

Voir aussi

- [8.2.65 Configurer un paramètre](#) à la page 128

8.2.71 Configurer les TRANSMISSION (CONCESSION.) paramètres

1. Accédez au menu via .
2. Choisissez .
3. Utilisez les flèches   pour choisir le groupe de paramètres **TRANSMISSION (CONCESSION.)**.

4. Dans le groupe **Paramètres**, utilisez les flèches pour choisir l'un des paramètres suivants :

N°	Paramètres	Explication
0	Vitesse max. sens arrière mode route	Le pourcentage de la vitesse maximale pouvant être utilisé lorsque la machine roule en arrière en mode route.
1	Vitesse max. sens arrière mode champ	Le pourcentage de la vitesse maximale pouvant être utilisé lorsque la machine roule en arrière en mode champs.
2	Vitesse max. sens avant mode route	Le pourcentage de la vitesse maximale pouvant être utilisé lorsque la machine roule en avant en mode route.
3	Vitesse max. sens avant mode champ	Le pourcentage de la vitesse maximale pouvant être utilisé lorsque la machine roule en avant en mode champs.
4	Option anti patinage	1 : vous pouvez activer l'antidérapage. 0 : vous ne pouvez pas activer l'antidérapage.
5	Limite vitesse avancement mode route	La vitesse maximale de la machine en mode route, configurée par le client. Cette vitesse maximale ne peut dépasser celle configurée par le constructeur.
6	Limite vitesse avancement mode champ	La vitesse maximale de la machine en mode champs, configurée par le client. Cette vitesse maximale ne peut dépasser celle configurée par le constructeur.

5. Cliquez sur pour modifier le paramètre.

Voir aussi

- [8.2.40 Activer/désactiver l'antidérapage de la roue avant](#) à la page 118
- [8.2.65 Configurer un paramètre](#) à la page 128

8.2.72 Configurer les TRANSMISSION (CONSTRUCT.) paramètres



REMARQUE

Ces paramètres sont uniquement disponibles pour le fabricant !

1. Accédez au menu via .
2. Choisissez .
3. Utilisez les flèches pour choisir le groupe de paramètres **TRANSMISSION (CONSTRUCT.)**.
4. Dans le groupe **Paramètres**, utilisez les flèches pour choisir l'un des paramètres suivants :

N°	Paramètres	Explication
0	Rampe accélération mode route	La réactivité de la machine en mode route lorsque le joystick est déplacé vers l'avant ou vers l'arrière à partir de la position neutre. Plus la valeur est grande, plus la vitesse de réaction est élevée. Une valeur trop faible peut entraîner l'arrêt du moteur, car celui-ci ne peut pas réagir à temps.

N°	Paramètres	Explication
1	Rampe décélération mode route	La réactivité de la machine en mode route lorsque le joystick est déplacé vers la position neutre. Plus la valeur est grande, plus la vitesse de réaction est élevée. Une valeur trop faible peut entraîner l'arrêt du moteur, car celui-ci ne peut pas réagir à temps.
2	Rampe accélération mode champ	La réactivité de la machine en mode champs lorsque le joystick est déplacé vers l'avant ou vers l'arrière à partir de la position neutre. Plus la valeur est grande, plus la vitesse de réaction est élevée. Une valeur trop faible peut entraîner l'arrêt du moteur, car celui-ci ne peut pas réagir à temps.
3	Rampe décélération mode champ	La réactivité de la machine en mode champs lorsque le joystick est déplacé vers la position neutre. Plus la valeur est grande, plus la vitesse de réaction est élevée. Une valeur trop faible peut entraîner l'arrêt du moteur, car celui-ci ne peut pas réagir à temps.
4	Rampe accélération déchargement	La réactivité de la machine en mode chargement lorsque le joystick est déplacé vers l'avant ou vers l'arrière à partir de la position neutre. Plus la valeur est grande, plus la vitesse de réaction est élevée. Une valeur trop faible peut entraîner l'arrêt du moteur, car celui-ci ne peut pas réagir à temps.
5	Rampe décélération déchargement	La réactivité de la machine en mode chargement lorsque le joystick est déplacé vers la position neutre. Plus la valeur est grande, plus la vitesse de réaction est élevée. Une valeur trop faible peut entraîner l'arrêt du moteur, car celui-ci ne peut pas réagir à temps.
6	Minimum rampe décélération mode champ	Ceci représente la valeur de la courbe du joystick en position neutre. Combinée au paramètre Maximum rampe décélération mode champ , cette valeur détermine la courbe de la réactivité variable de la machine lorsqu'elle ralentit en mode champs.
7	Maximum rampe décélération mode champ	Ceci représente la valeur de la courbe du joystick en position 100 %. Combinée au paramètre Minimum rampe décélération mode champ , cette valeur détermine la courbe de la réactivité variable de la machine lorsqu'elle ralentit en mode champs.
8	Minimum rampe accélération mode champ	Ceci représente la valeur de la courbe du joystick en position neutre. Combinée au paramètre Maximum rampe accélération mode champ , cette valeur détermine la réactivité variable de la machine lorsqu'elle accélère en mode champs.
9	Maximum rampe accélération mode champ	Ceci représente la valeur de la courbe du joystick en position 100 %. Combinée au paramètre Minimum rampe accélération mode champ , cette valeur détermine la courbe de la réactivité variable de la machine lorsqu'elle accélère en mode champs.
10	Minimum rampe décélération mode route	Ceci représente la valeur de la courbe du joystick en position neutre. Combinée au paramètre Maximum rampe décélération mode route , cette valeur détermine la réactivité variable de la machine lorsqu'elle ralentit en mode route.
11	Maximum rampe décélération mode route	Ceci représente la valeur de la courbe du joystick en position 100 %. Combinée au paramètre Minimum rampe décélération mode route , cette valeur détermine la courbe de la réactivité variable de la machine lorsqu'elle accélère en mode route.

N°	Paramètres	Explication
12	Minimum rampe accélération mode route	Ceci représente la valeur de la courbe du joystick en position neutre. Combinée au paramètre Maximum rampe accélération mode route , cette valeur détermine la réactivité variable de la machine lorsqu'elle ralentit en mode route.
13	Maximum rampe accélération mode route	Ceci représente la valeur de la courbe du joystick en position 100 %. Combinée au paramètre Minimum rampe accélération mode route , cette valeur détermine la courbe de la réactivité variable de la machine lorsqu'elle accélère en mode route.
14	Activation rampes proportionnelles	<p>OUI: utilisation de la réactivité variable. Les valeurs appliquées sont indiquées dans les champs :</p> <ul style="list-style-type: none"> • Minimum rampe décélération mode champ • Maximum rampe décélération mode champ • Minimum rampe accélération mode champ • Maximum rampe accélération mode champ • Minimum rampe décélération mode route • Maximum rampe décélération mode route • Minimum rampe accélération mode route • Maximum rampe accélération mode route <p>NON: utilisation de la réactivité fixe. Les valeurs appliquées sont indiquées dans les champs :</p> <ul style="list-style-type: none"> • Rampe accélération mode route • Rampe décélération mode route • Rampe accélération mode champ • Rampe décélération mode champ <p>Le mode chargement utilise toujours la vitesse de réaction fixe.</p>
15	Limite vitesse avancement mode route	<p>La vitesse de conduite maximale de la machine en mode route, configurée par le constructeur. La vitesse maximale configurée par le client ne peut pas dépasser cette valeur.</p> <p>Cette valeur ne peut pas dépasser la vitesse légale autorisée.</p>
16	Limite vitesse avancement mode champ	La vitesse de conduite maximale de la machine en mode champs, configurée par le constructeur. La vitesse maximale configurée par le client ne peut pas dépasser cette valeur.
17	Activation contact siège	<p>0: la valeur du capteur placé en dessous du siège de conduite n'est pas prise en compte pendant la conduite.</p> <p>Vous ne pouvez régler ce paramètre sur 0 qu'en cas de défaillance du capteur et pour conduire la machine en lieu sûr. Le capteur doit être réparé au plus vite et le paramètre doit être à nouveau réglé sur 1.</p> <p>1: la valeur du capteur placé en dessous du siège de conduite est prise en compte pendant la conduite. La machine ne peut être pilotée que si le conducteur est assis sur le siège de conduite.</p>
18	Vitesse max. sens avant mode chargement	Le pourcentage de la vitesse maximale pouvant être utilisé lorsque la machine roule en avant en mode chargement.

N°	Paramètres	Explication
19	Vitesse max. sens arrière mode chargement	Le pourcentage de la vitesse maximale pouvant être utilisé lorsque la machine roule en arrière en mode chargement.

5.

Cliquez sur  pour modifier le paramètre.

Voir aussi

- [8.2.65 Configurer un paramètre](#) à la page 128
- [8.2.73 Vitesse de réaction de la machine](#) à la page 138

8.2.73 Vitesse de réaction de la machine

Chaque position du joystick correspond à une vitesse spécifique de la machine. La vitesse de réaction en cas de déplacement du joystick et, par conséquent, la vitesse de réaction de la machine peut être réglée sur :

- Fixe
- Variable

Lorsque la vitesse de réaction est fixe, la vitesse de la machine atteindra toujours la nouvelle valeur, déterminée par le déplacement du joystick, avec la même vitesse de réaction. Des vitesses de réaction différentes peuvent être configurées pour l'accélération et le ralentissement, que ce soit en mode champs, en mode route ou en mode chargement.

Lorsque la vitesse de réaction est variable, celle-ci dépend alors de la position d'origine du joystick lorsqu'il est déplacé. La vitesse de réaction détermine la rapidité avec laquelle la machine atteindra la nouvelle valeur de la vitesse. Cette valeur (C, par exemple) est déterminée par la ligne située entre les 2 valeurs configurées au préalable (A) et (B). Des valeurs différentes peuvent être configurées pour l'accélération et le ralentissement, aussi bien en mode champs qu'en mode route.

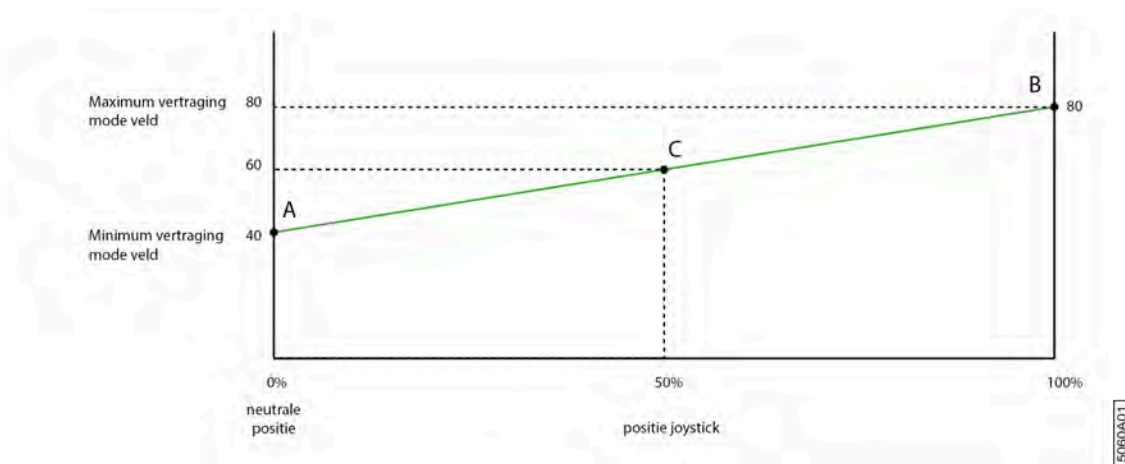

Fig. 96: Exemple de ralentissement en mode champs alors que la vitesse de réaction est réglée sur variable

Voir aussi

- [8.2.72 Configurer les TRANSMISSION \(CONSTRUCT.\) paramètres](#) à la page 135







8.2.74 Configurer les GESTION SORTIES paramètres



REMARQUE

Ces paramètres sont uniquement disponibles pour le fabricant !

Un courant de démarrage est réglé pour le déplacement vers l'avant et vers l'arrière du joystick dans les différents modes. Si le courant est trop faible, la machine ne se déplacera pas. S'il est trop élevé, le moindre mouvement du joystick entraînera une réaction immédiate de la machine. Le courant de démarrage permet l'utilisation du joystick dans toutes les directions.

1. Accédez au menu via .
2. Choisissez .
3. Utilisez les flèches   pour choisir le groupe de paramètres **GESTION SORTIES**.
4. Dans le groupe **Paramètres**, utilisez les flèches   pour choisir l'un des paramètres suivants :

N°	Paramètres	Explication
0	Courant min. avancement sens Arrière Mode Champ	Courant de démarrage envoyé à la pompe de conduite lorsque le joystick est déplacé vers l'arrière en mode champs.
1	Courant min. avancement sens Avant Mode Champ	Courant de démarrage envoyé à la pompe de conduite lorsque le joystick est déplacé vers l'avant en mode champs.
2	Courant min. avancement sens Arrière Mode Route	Courant de démarrage envoyé à la pompe de conduite lorsque le joystick est déplacé vers l'arrière en mode route.
3	Courant min. avancement sens Avant Mode Route	Courant de démarrage envoyé à la pompe de conduite lorsque le joystick est déplacé vers l'avant en mode route.
4	Courant min. avancement sens Arrière Mode Déchargement	Courant de démarrage envoyé à la pompe de conduite lorsque le joystick est déplacé vers l'arrière en mode sur place.
5	Courant min. avancement sens Avant Mode Déchargement	Courant de démarrage envoyé à la pompe de conduite lorsque le joystick est déplacé vers l'avant en mode sur place.
6	Courant min. courroies sens Arrière	Courant de démarrage envoyé à la pompe de récolte lorsque le joystick est déplacé vers l'arrière en mode champs.
7	Courant min. courroies sens Avant	Courant de démarrage envoyé à la pompe de récolte lorsque le joystick est déplacé vers l'avant en mode champs.

5. Cliquez sur  pour modifier le paramètre.

Voir aussi



- [8.2.65 Configurer un paramètre](#) à la page 128



8.2.75 Configurer les DONNEES INTERNE paramètres



REMARQUE

Ces paramètres sont uniquement disponibles pour le fabricant !

1. Accédez au menu via .
2. Choisissez .

3. Utilisez les flèches   pour choisir le groupe de paramètres **DONNEES INTERNE**.

4. Dans le groupe **Paramètres**, utilisez les flèches   pour choisir l'un des paramètres suivants :

N°	Paramètres	Explication
0	Version de la machine	Le fabricant indique ici le type de machine. Valeurs possibles : <ul style="list-style-type: none"> • 0 • 1 • 2 • 3
1	Reset Mode Conduite	<ul style="list-style-type: none"> • 0: le mode de conduite n'est pas réinitialisé lors du démarrage • 1: le mode de conduite par défaut est rétabli lors du mode de conduite
2	Reset Paramètres Machine	Les paramètres d'usine sont rétablis dans chacun des groupes de paramètres. à l'exception du code numérique du client qui reste inchangé. <ul style="list-style-type: none"> • 0: les paramètres ne sont pas réinitialisés • 1: les réglages d'usine sont rétablis

5. Cliquez sur  pour modifier le paramètre.

Voir aussi

- [8.2.65 Configurer un paramètre](#) à la page 128

8.2.76 Configurer les TABLEAU DE BORD paramètres





REMARQUE

Ces paramètres sont uniquement disponibles pour le fabricant !

1. Accédez au menu via .

2. Choisissez .

3. Utilisez les flèches   pour choisir le groupe de paramètres **TABLEAU DE BORD**.

4. Dans le groupe **Paramètres**, utilisez les flèches   pour choisir un des paramètres.

5. Cliquez sur  pour modifier le paramètre.

8.2.77 Configurer les GESTION CAMERA paramètres

Ces paramètres ne s'appliquent pas. L'écran de commande n'est pas utilisé comme moniteur pour les caméras. L'image des caméras en option est affichée sur un moniteur séparé.



REMARQUE

Ces paramètres sont uniquement disponibles pour le fabricant !







8.2.78 Configurer les PARAMETRES ECRAN paramètres

Vous pouvez configurer le code secret du commerçant et du fabricant, réinitialiser les messages d'erreur et les compteurs, etc.



REMARQUE

Ces paramètres sont uniquement disponibles pour le fabricant !

1. Accédez au menu via .
2. Choisissez .
3. Utilisez les flèches   pour choisir le groupe de paramètres **PARAMETRES ECRAN**.
4. Dans le groupe **Paramètres**, utilisez les flèches   pour choisir un des paramètres.
5. Cliquez sur  pour modifier le paramètre.







8.2.79 Configurer les GESTION DPF paramètres

Ceci vous permet de configurer le type de moteur pour que celui-ci utilise ou non de l'AdBlue.



REMARQUE

Ces paramètres sont uniquement disponibles pour le fabricant !

1. Accédez au menu via .
2. Choisissez .
3. Utilisez les flèches   pour choisir le groupe de paramètres **GESTION DPF**.
4. Dans le groupe **Paramètres**, utilisez les flèches   pour choisir un des paramètres.
5. Cliquez sur  pour modifier le paramètre.

8.2.80 Mettre la machine de côté après utilisation

1. Mettre le joystick en position neutre.
2. Mettre la machine en mode sur place.
3. Vérifiez sur le commutateur 3 positions si le frein à main est en mode automatique.
4. Tournez la clé de contact vers la gauche et retirez-la de la serrure de contact d'allumage pour éteindre le moteur.
5. Quittez la cabine.
6. Éteignez la batterie en tournant la coupe batterie.
7. Placez des cales afin d'empêcher la machine de rouler.

8.2.81 Descendre manuellement les pick-ups (lorsque le moteur ne fonctionne pas)

Si le moteur ne démarre pas, vous pouvez tout de même descendre les pick-ups.



AVERTISSEMENT

Vérifiez toujours que personne ne se trouve à proximité de l'élément que vous souhaitez contrôler manuellement.

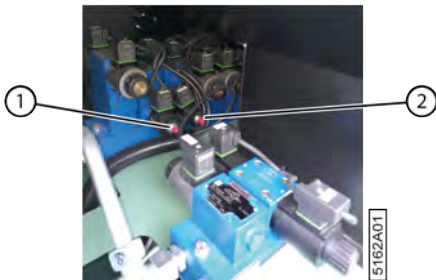

Fig. 97: Commande manuelle

1. Effectuez une des manipulations suivantes :
 - Tournez la roue (1) dans le sens anti-horaire pour descendre le pick-up gauche.
 - Tournez la roue (2) dans le sens anti-horaire pour descendre le pick-up droit.
2. Resserrez la roue.
Vous ne pourrez plus actionner les pick-ups depuis la cabine tant que vous n'aurez pas resserré la roue.

8.2.82 Afficher le nombre d'heures avant la prochaine régénération

1. Accédez au menu via
2. Appuyez sur > DPF.
En-dessous s'affiche le nombre d'heures avant la prochaine régénération.

8.3 Conduire sur la voie publique

8.3.1 Avant de vous engager sur la voie publique



AVERTISSEMENT

Assurez-vous d'avoir complété toutes les démarches administratives nécessaires pour pouvoir rouler avec la machine sur la voie publique. Respectez la législation locale en vigueur.

1. Commandez jusqu'à ce qu'il n'y ait plus de lin entre les courroies du pick-up et la partie déposée.
La machine ne doit plus contenir de lin.
2. Nettoyez la machine.
3. Repliez l'échelle.
Rouler avec l'échelle dépliée peut provoquer de graves dommages !

4. Contrôlez la visibilité depuis la cabine.
5. Si nécessaire, allumez les feux de route et contrôlez leur fonctionnement.
6. Contrôlez le fonctionnement du gyrophare et des clignotants.
7. Mettez la machine en mode Route.
Les feux de travail de la machine s'éteignent automatiquement. Le feu de travail à l'arrière de la cabine s'éteint et le gyrophare s'allume.

Voir aussi

- [10.2.6 Avertissements lors du nettoyage de la machine](#) à la page 168

8.3.2 Conduire sur la voie publique

Assurez-vous d'avoir pris toutes les précautions nécessaires. Voir [8.3.1 Avant de vous engager sur la voie publique](#) à la page 142.

1. Fermez la porte de la cabine.
2. Mettez la machine en mode Route.
3. Utilisez le joystick pour rouler vers l'avant ou vers l'arrière.



AVERTISSEMENT

- Lorsque vous vous déplacez sur la voie publique, roulez toujours à une vitesse appropriée. Adaptez votre vitesse selon les conditions rencontrées : passage dans une zone résidentielle, visibilité réduite à cause des virages ou des conditions météorologiques, route humide ou boueuse, etc.
- Faites-vous aider lorsque votre champ de vision est limité, surtout pour rouler en marche arrière.

Voir aussi

- [8.2.30 Rouler avec la machine](#) à la page 111
- [8.2.32 Lever/abaisser le pick-up](#) à la page 113

9 Configuration

9.1 Régler le poste de travail

9.1.1 Régler le siège de conduite

Vous trouverez plus d'informations sur le siège de conduite dans la notice d'instructions relative au siège de conduite. Cette notice d'instructions se trouve dans le dossier du siège de conduite.



Fig. 98: Notice d'instructions du siège de conduite

Voir aussi

- [2.2.12 Siège de conduite](#) à la page 36

9.1.2 Régler la hauteur du volant



Fig. 99: Régler la hauteur du volant

1. Tirez la poignée (1) vers le haut avec votre main droite.
2. Avec votre main gauche, saisissez un rayon du volant (2) au plus proche du centre et tirez le volant vers le haut ou poussez-le vers le bas.
3. Relâchez la poignée lorsque le volant est à la hauteur souhaitée.

Voir aussi

- [2.2.14 Colonne de direction](#) à la page 38

9.1.3 Incliner le volant

Afin de faciliter la conduite et pour vous permettre de sortir plus facilement de la cabine, vous pouvez éloigner le volant ou l'incliner vers vous. Le volant peut être incliné au milieu et en bas.



Fig. 100: Incliner le volant

1. Enfoncez la pédale (1) vers le bas avec votre pied gauche.
2. Saisissez la jante du volant avec votre main gauche et déplacez-le vers l'avant ou vers l'arrière. Mouvement A.
3. Relâchez la pédale lorsque le volant est dans la position souhaitée.
4. Poussez le bouton (2) vers le bas avec votre main gauche.
5. Saisissez la jante du volant avec votre main gauche et déplacez-le vers l'avant ou vers l'arrière. Mouvement B.
6. Relâchez le bouton lorsque le volant est dans la position souhaitée.

9.1.4 Allumer/éteindre l'air conditionné



Fig. 101: Allumer/éteindre l'air conditionné

1. Appuyez sur le bouton A/C (3) pour allumer ou éteindre l'air conditionné.
L'air conditionné est actif lorsque le voyant LED est allumé.
2. Réglez l'ouverture et l'orientation des bouches de ventilation.

9.1.5 Mettre l'air conditionné en mode automatique

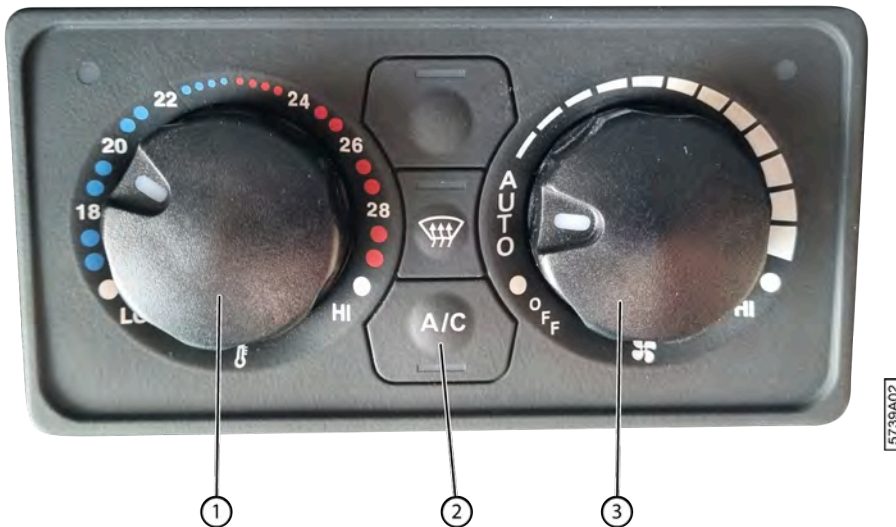

Fig. 102: Mettre l'air conditionné en mode automatique

1. Réglez le bouton de réglage de la température (1) sur la température souhaitée.
La vitesse de ventilation est automatiquement adaptée à la température souhaitée et à celle de la cabine.
2. Réglez l'ouverture et l'orientation des bouches de ventilation.
3. Réglez le bouton de réglage de la ventilation (3) sur **AUTO**.
Le voyant LED du bouton A/C (2) s'allume.

9.1.6 Mettre l'air conditionné en mode automatique avec une ventilation manuelle

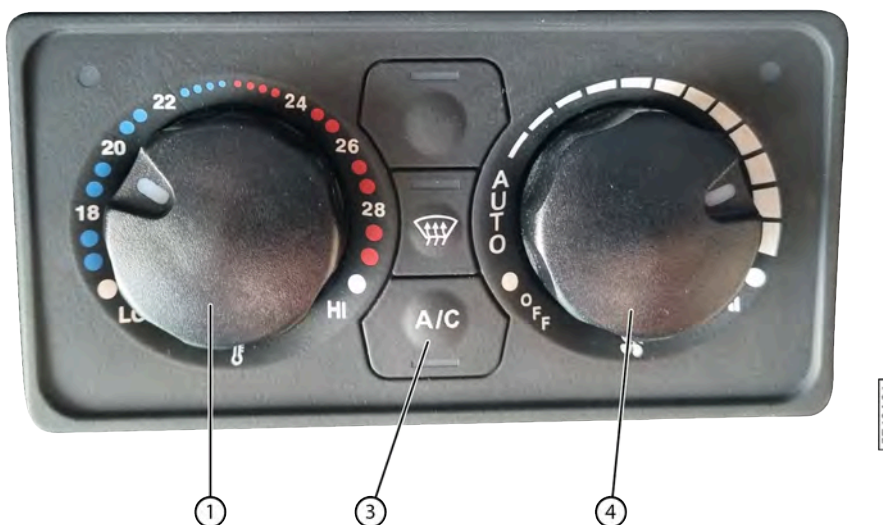

Fig. 103: Mettre l'air conditionné en mode automatique avec une ventilation manuelle

1. Réglez le bouton de réglage de la ventilation (4) sur la puissance souhaitée.
Le voyant LED du bouton A/C (3) s'allume.
2. Réglez le bouton de réglage de la température (1) sur la température souhaitée.
La température dans la cabine est réglée selon la puissance de ventilation souhaitée.
3. Réglez l'ouverture et l'orientation des bouches de ventilation.

9.1.7 Éteindre la climatisation



Fig. 104: Éteindre la climatisation

Réglez le bouton de réglage de la ventilation (4) sur **OFF**.
Le chauffage, le refroidissement et la ventilation sont désactivés.

9.1.8 Allumer le chauffage



Fig. 105: Allumer le chauffage

1. Réglez le bouton de réglage de la température (1) sur **HI**.
Le chauffage est activé quelle que soit la température extérieure et celle de la cabine.
2. Réglez l'ouverture et l'orientation des bouches de ventilation.

9.1.9 Allumer le refroidissement



Fig. 106: Allumer le refroidissement

1. Réglez le bouton de réglage de la température (1) sur **LO**.
Le refroidissement est activé quelle que soit la température extérieure et celle de la cabine.
2. Réglez l'ouverture et l'orientation des bouches de ventilation.

9.1.10 Désembuer les vitres



Fig. 107: Désembuer les vitres

Appuyez sur le bouton de désembuage (1).
L'air conditionné, le chauffage et la ventilation démarrent.

9.2 Régler le pick-up

9.2.1 Régler la hauteur du pick-up

La hauteur des pick-ups doit être réglée de manière à ce que les dents se trouvent juste au-dessus du niveau du sol (A). Si le pick-up est réglé trop bas (B), de la terre et des pierres pourraient être ramassées en même temps que le lin, accélérant ainsi l'usure du pick-up. Si le pick-up est réglé trop haut (C), tout le lin ne sera pas ramassé, car il passera en dessous du pick-up.

Si de nombreuses pierres sont présentes dans le champ, vous devez régler le pick-up un peu plus haut.



Fig. 108: Réglages possibles de la hauteur du pick-up

N°	Description	Plus d'informations
A	Le pick-up est bien réglé.	Le lin est arraché correctement.
B	Le pick-up est réglé trop bas.	Les dents entrent dans le sol et s'usent plus vite. De la terre et des pierres sont arrachées avec le lin.
C	Le pick-up est réglé trop haut.	Le lin passe en dessous du pick-up et s'entasse.



Fig. 109: Régler la hauteur du pick-up

Exécuteur : opérateur

1. Désactivez la machine en toute sécurité en appliquant la procédure LoToTo.
2. Retirez la goupille fendue (1) du volant.
3. Tournez le levier (2) :
 - Dans le sens horaire pour descendre le pick-up
 - Dans le sens anti-horaire pour monter le pick-up
4. Remplacez la goupille fendue dans le volant.

Voir aussi

- 10.1 Consignes de sécurité avant de démarrer la maintenance à la page 161

9.2.2 Régler la pression des pneus de la roue de jauge

Une faible pression des pneus de la roue de jauge permet d'améliorer l'arrachage du lin en évitant que celui-ci ne soit projeté hors du pick-up.

Prévoyez une pression de 2,5 - 3 bars dans le pneu. Diminuez-la si nécessaire.

9.2.3 Régler les tiges de guidage en forme de queue de cochon de la roue de jauge

Les deux tiges de guidage en forme de queue de cochon tiges situés de chaque côté de la roue de jauge sont très facilement visibles. Ils retiennent l'andain jeté vers l'avant par le pick-up pour le rediriger vers les courroies. Un mauvais réglage de ces tiges de guidage en forme de queue de cochon peut entraîner une formation de tas et un bourrage.

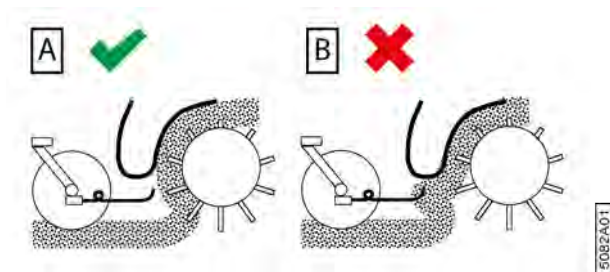

Fig. 110: Réglages possibles des tiges de guidage en forme de queue de cochon de la roue de jauge

N°	Description	Plus d'informations
A	CORRECT	L'extrémité de la tige de guidage en forme de queue de cochon est placée devant le guide. Le lin est arraché correctement.
B	INCORRECT	L'extrémité de la tige de guidage en forme de queue de cochon n'est pas placée devant le guide. Le lin s'entasse, forme un paquet et crée un bourrage.

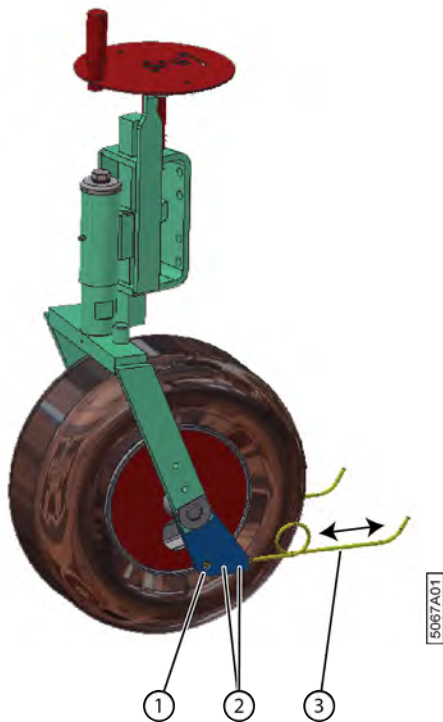

Fig. 111: Réglage des tiges de guidage en forme de queue de cochon de la roue de jauge

1. Désactivez la machine en toute sécurité en appliquant la procédure LoToTo.
2. Retirez les vis à six pans creux (2).
3. Faites glisser la tige de guidage en forme de queue de cochon (3) jusqu'à ce que l'extrémité se trouve au même niveau que le bloc en métal (1).
4. Replacez les vis à six pans creux.
5. Répétez à partir de l'étape 2 pour l'autre tige de guidage en forme de queue de cochon.

9.2.4 Régler la tension des courroies de transport

Exécuteur : opérateur

La tension de la courroie de transport est réglée en déplaçant le tambour de pick-up. La tension doit être augmentée lorsque les courroies de transport dérapent.

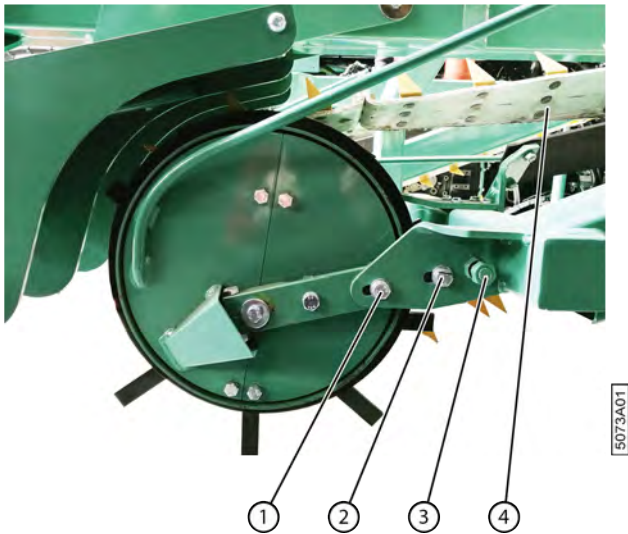

Fig. 112: Régler la tension des courroies

1. Lisez et suivez les consignes de sécurité.
2. Dévissez les 2 boulons (1) et (2). Répétez l'opération de l'autre côté du tambour de pick-up.
3. Tournez le boulon (3) dans le sens inverse des aiguilles d'une montre ou dans l'autre sens. Répétez l'opération de l'autre côté du tambour de pick-up.
De l'autre côté du boulon se trouve un mentonnet excentrique avec lequel vous pouvez déplacer le tambour de pick-up. Selon la position du mentonnet, vous devrez tourner dans le sens horaire ou dans le sens anti-horaire pour tendre ou détendre les courroies de transport.
4. Resserrez les boulons (1) et (2) des deux côtés du tambour de pick-up.

Voir aussi

- [9.2.5 Raccourcir une courroie](#) à la page 154
- [10.1 Consignes de sécurité avant de démarrer la maintenance](#) à la page 161
- [10.2.12 Vérifier la tension des courroies de transport](#) à la page 171
- [10.2.29 Vérifier l'état et l'alignement des courroies de transport](#) à la page 180

9.2.5 Raccourcir une courroie

Exécuteur : technicien compétent

Si les courroies continuent à déraiper malgré l'augmentation de leur tension, vous devez les raccourcir.

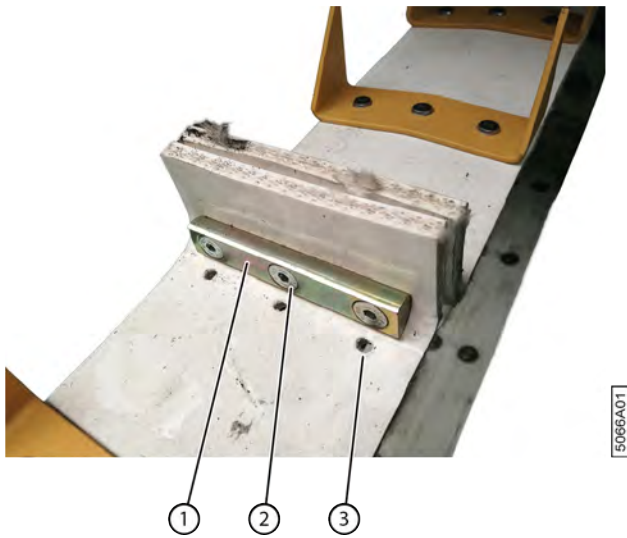

Fig. 113: Raccourcir une courroie

1. Désactivez la machine en toute sécurité en appliquant la procédure LoToTo.
2. Détendez les courroies.
3. Détachez le raccordement (1) des courroies en dévissant les 3 vis à six pans creux (2).
4. Déplacez le raccordement sur les 3 trous suivants (3).
Vous n'avez pas besoin de rajouter des trous supplémentaires car la courroie en est déjà pourvue.
5. Rattachez fermement le raccordement.

Voir aussi

- [9.2.4 Régler la tension des courroies de transport](#) à la page 153
- [10.1 Consignes de sécurité avant de démarrer la maintenance](#) à la page 161

9.2.6 Régler le racleur

La machine dispose des racleurs suivants :

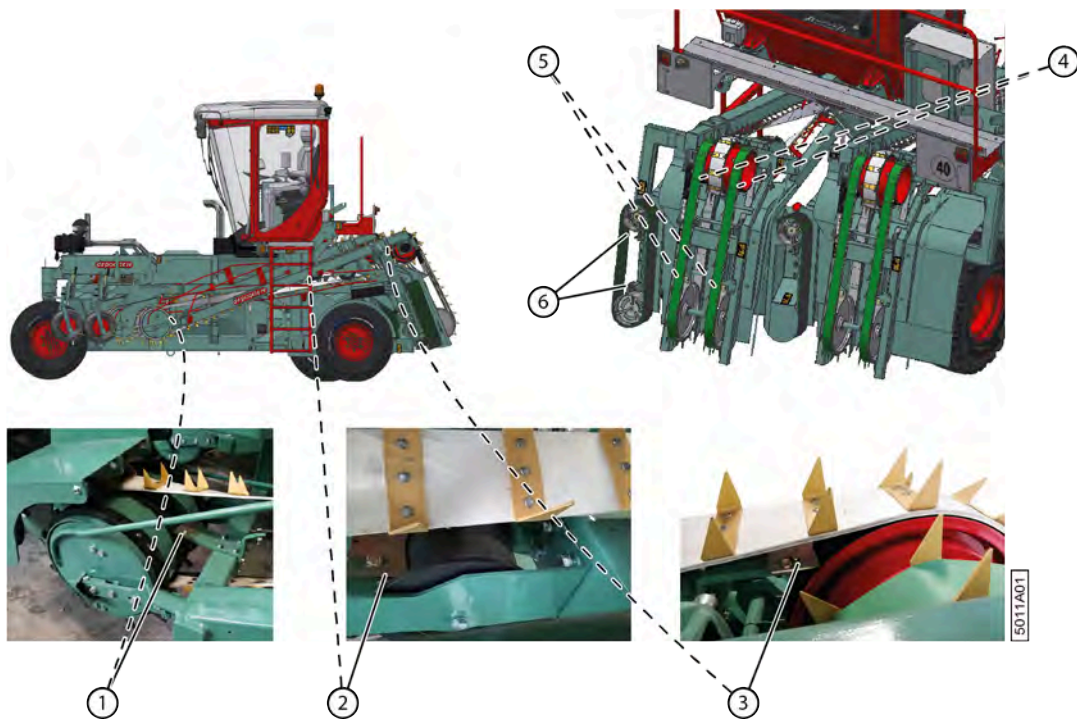

Fig. 114: Emplacement des racleurs

N°	Type	Maintient la surface propre de :
1	Racleur en métal	Tambour de pick-up
2	Racleur en métal	Roue de guidage de la courroie de transport
3	Racleur en métal	Roue motrice de la courroie de transport
4	Racleur en plastique	Roues motrices des courroies déposées
5	Racleur en métal	Roues de guidage des courroies déposées
6	Racleur en métal	Tambours des courroies d'alignement coté pied

1. Désactivez la machine en toute sécurité.
2. Assurez-vous que le racleur est en bon état.

Situation	Plus d'informations
Racleur en plastique usé	Tournez-le à 180° pour utiliser à nouveau l'autre côté avant d'installer un nouveau racleur en plastique.
Racleur en métal usé	Réaffûtez la surface métallique pour qu'elle soit à nouveau parallèle à la surface à nettoyer.
Racleur en bon état	Voir l'étape suivante.

3. Réglez le racleur.

Type	Plus d'informations
Racleur en plastique	<ol style="list-style-type: none"> 1 Dévissez les boulons (8). 2 Placez le racleur (9) contre la roue (7).
Racleur en métal	<ol style="list-style-type: none"> 1 Dévissez les boulons (11). 2 Placez le racleur (12) à environ 2 millimètres de la roue (10) ou du tambour.

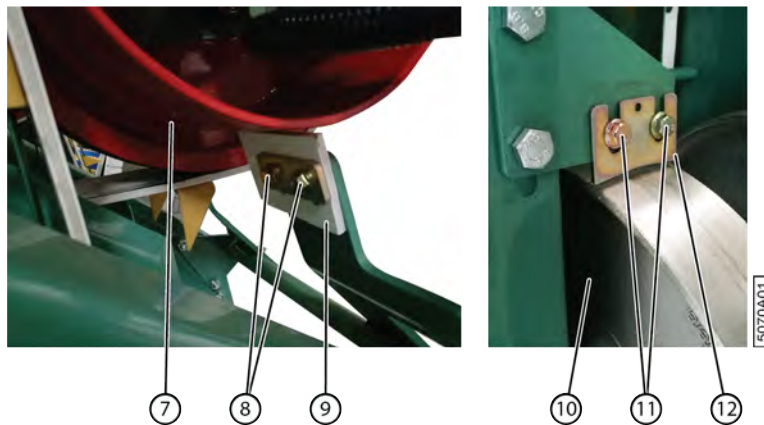

Fig. 115: Régler les racleurs

4. Resserrez les boulons.

9.2.7 Régler la tension de la courroie intermédiaire

Exécuteur : opérateur

Une courroie en caoutchouc (2) est tendue entre les courroies de transport (1) pour éviter que les courroies de transport ne s’emmêlent au point d’inversion [A].

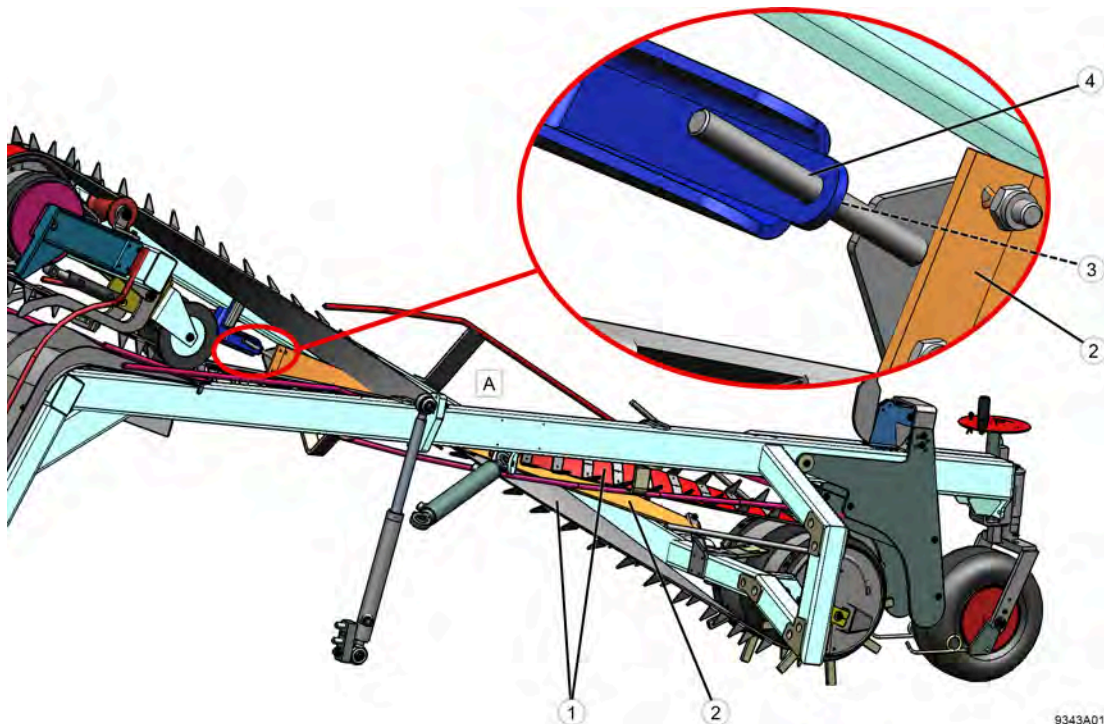

Fig. 116: Régler la tension de la courroie intermédiaire

Vérifiez l’état de la courroie intermédiaire avant de régler sa tension.

1. Lisez et suivez les consignes de sécurité.
2. Effectuez l’une des manipulations suivantes :
 - Pour augmenter la tension de la courroie intermédiaire, desserrez l’écrou (3) et serrez l’écrou (4).
 - Pour réduire la tension de la courroie de transport, desserrez l’écrou (4).



REMARQUE

Les écrous ne sont pas affichés.

3. Resserrez l'écrou (3).

Voir aussi

- 10.1 Consignes de sécurité avant de démarrer la maintenance à la page 161

9.2.8 Régler la roue motrice

La roue motrice fait tourner tant les courroies de transport que les courroies déposées. Vous pouvez régler la roue motrice si les courroies ne sont plus correctement alignées.

Exécuteur : opérateur

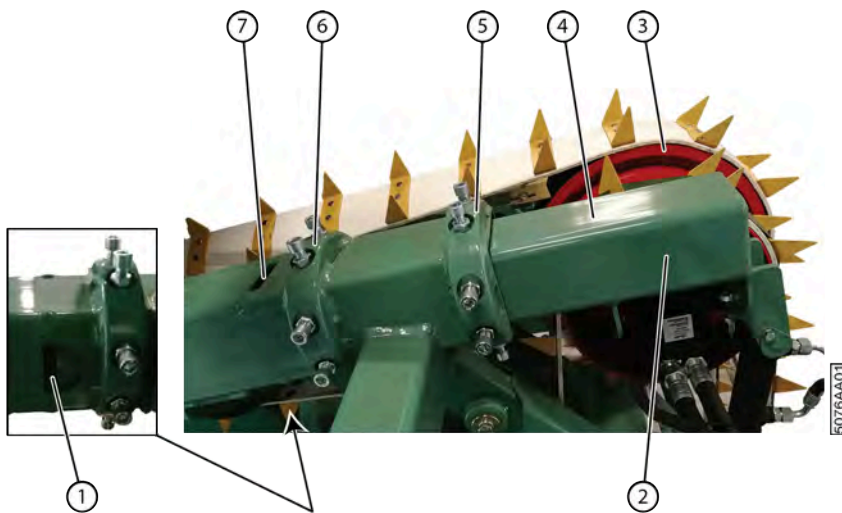

Fig. 117: Régler la roue motrice

1. Lisez et suivez les consignes de sécurité.
2. Vérifiez la direction dans laquelle la roue motrice (3) doit être déplacée.
3. Desserrez progressivement les boulons (5) (6) nécessaires.
4. Serrez les boulons nécessaires pour déplacer le faisceau (2) sur laquelle la roue motrice est montée. Vous pouvez éventuellement placer une tige en métal dans l'ouverture située sur (7) ou sous (1) le faisceau pour la déplacer.
5. Resserrez tous les écrous.
6. Faites tourner les courroies et assurez-vous qu'elles passent bien par le milieu des roues motrices.
7. Répétez la procédure jusqu'à l'obtention d'un résultat correct.

Voir aussi

- 10.1 Consignes de sécurité avant de démarrer la maintenance à la page 161

9.2.9 Régler le galet de roulement d'une courroie de transport

Exécuteur : opérateur

Le galet de roulement doit être positionnée convenablement afin que la courroie de transport et, par conséquent, le lin soient correctement guidés.

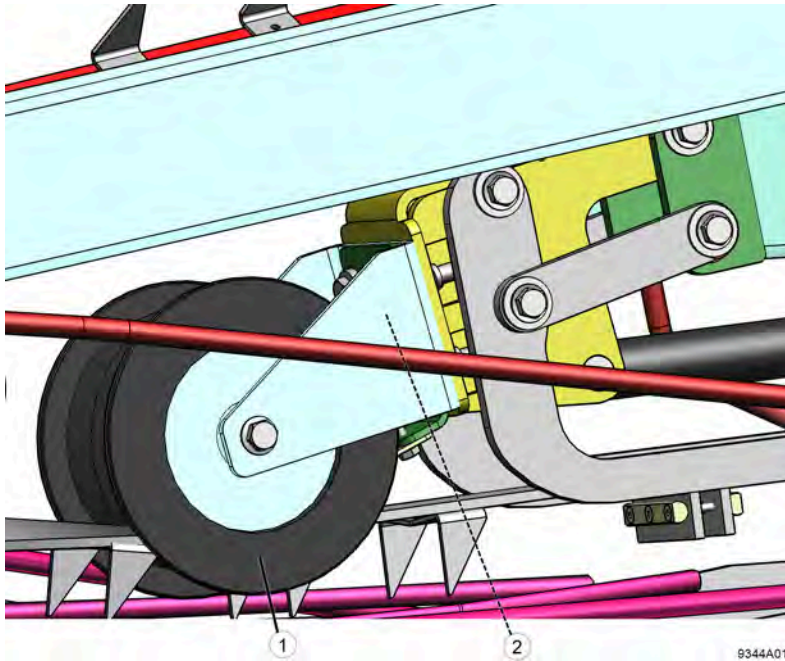

Fig. 118: Régler le galet de roulement d'une courroie de transport

1. Lisez et suivez les consignes de sécurité.
2. Dévissez les boulons (2).
3. Déplacez le galet de roulement (1) afin qu'il guide correctement la courroie de transport.
4. Resserrez les boulons.

Voir aussi

- [10.1 Consignes de sécurité avant de démarrer la maintenance](#) à la page 161

9.3 Régler la zone de dépôt

9.3.1 Régler la courroie d'alignement coté pied

Exécuteur : opérateur

La courroie d'alignement coté pied permet d'aligner correctement le lin lors du dépôt. Le pied du lin est aligné contre la courroie d'alignement coté pied. La courroie d'alignement coté pied doit être réglée selon la longueur du lin.

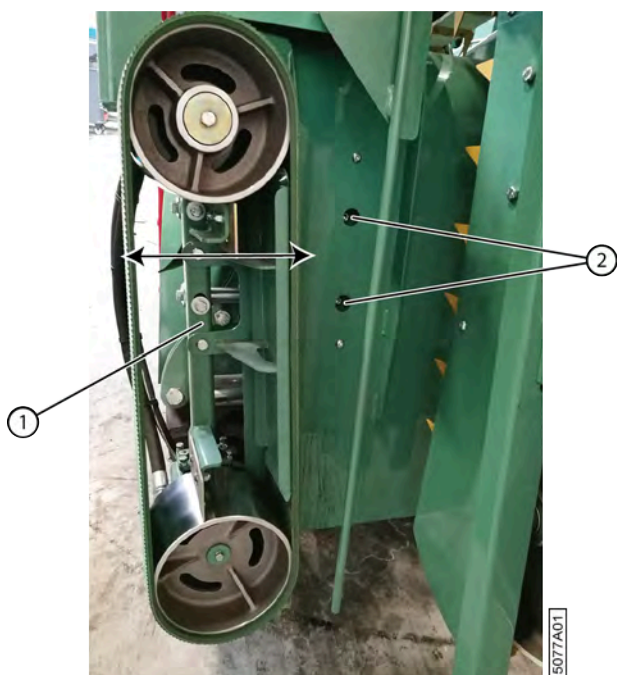

Fig. 119: Régler la courroie d'alignement côté pied

1. Lisez et suivez les consignes de sécurité.
2. Retirez les deux boulons (2).
3. Déplacez la courroie d'alignement côté pied (1) dans la position souhaitée.
4. Resserrez les boulons.

Voir aussi

- [10.1 Consignes de sécurité avant de démarrer la maintenance](#) à la page 161

10 Maintenance

10.1 Consignes de sécurité avant de démarrer la maintenance

La machine est conçue de manière à limiter au maximum la maintenance.



PRUDENT

Nettoyez la machine.



PRUDENT

Désactivez la machine en toute sécurité.



PRUDENT

Assurez-vous de monter correctement toutes les protections après les travaux de maintenance.



PRUDENT

Empêchez la machine de rouler grâce aux cales.



PRUDENT

Assurez-vous que le sous-sol est propre, sûr et stable.



PRUDENT

Placez un panneau d'avertissement et informez le personnel que la machine ne doit PAS être démarrée.



PRUDENT

Les travaux sous une machine suspendue ou sous des éléments suspendus sont uniquement autorisés si ceux-ci sont maintenus en toute sécurité.



PRUDENT

Portez un équipement de protection individuelle (chaussures de sécurité, gants de sécurité, protection auditive, lunettes de sécurité, etc.) et des vêtements de travail adaptés.



PRUDENT

Attendez que le moteur soit froid avant d'effectuer des travaux de maintenance dans le compartiment moteur.



PRUDENT

N'ouvrez jamais un réservoir encore chaud. Des liquides sous haute pression chauds pourraient être projetés lors de l'ouverture d'un réservoir.



PRUDENT

N'obtenez JAMAIS une fuite hydraulique avec vos mains ! Les liquides sous haute pression traversent la peau et les vêtements. Consultez immédiatement un médecin en cas d'accident. Les fuites dans le système hydraulique se détectent facilement, avec une feuille de papier ou du carton !



PRUDENT

Assurez-vous que tous les vérins sont entièrement rétractés ou déployés pour éviter qu'ils ne s'abaissent de manière incontrôlée.

**PRUDENT**

Utilisez exclusivement des pièces détachées neuves.

**PRUDENT**

La maintenance ne peut être effectuée que par des professionnels compétents.

**PRUDENT**

Utilisez des outils adaptés pour effectuer des travaux de maintenance en hauteur. Vous ne pouvez pas monter sur la machine.

Voir aussi

- [4.4 Équipements de protection individuelle](#) à la page 65
- [4.4.1 Consignes de sécurité à l'égard de la protection individuelle](#) à la page 65
- [10.1.1 Arrêt de la machine en toute sécurité](#) à la page 162

10.1.1 Arrêt de la machine en toute sécurité

En fonction de la nature et de la durée de l'arrêt, positionnez de préférence la machine de manière à ce qu'elle soit de niveau.

1. Arrêtez la machine.
Mettez la machine en mode sur place.
2. Tournez la clé de contact à fond dans le sens anti-horaire.
Le moteur s'arrête, ainsi que l'unité de commande. Le moteur diesel étant éteint, l'arbre du moteur arrête de tourner. Les pompes hydrauliques qui sont directement connectées cessent de monter en pression.
3. Retirez la clé de contact.
La machine ne peut pas être mise en marche par inadvertance.
4. Attendez au moins 3 minutes.
Le moteur diesel peut s'arrêter correctement, ce qui évite les messages d'erreur.
5. Tournez le coupe batterie à fond dans le sens anti-horaire.
La batterie ne perd pas de charge en raison de pertes dues à des fuites.
6. Retirez le coupe batterie.
La machine ne peut pas être mise en marche par des personnes non autorisées.

Voir aussi

- [2.1.3 Vue arrière](#) à la page 27
- [8.1.5 Frein à main](#) à la page 91
- [10.1.2 Exécuter la procédure LoToTo](#) à la page 162

10.1.2 Exécuter la procédure LoToTo

La procédure LoToTo a pour but d'éviter les accidents en bloquant toutes les sources d'énergie. Plusieurs types d'énergie (électricité, air comprimé, hydraulique, etc.) peuvent être présents dans les machines.

Dans des conditions normales, lors du fonctionnement d'une machine, les collaborateurs sont protégés contre la libération d'énergie par des mesures et des équipements qui permettent une utilisation sûre.

Le niveau de protection change lors de travaux tels que la maintenance, la réparation et le nettoyage sur des sources d'énergie ou à proximité. Si aucune mesure complémentaire n'est prise, les personnes peuvent être exposées à la libération d'énergie et se retrouver coincées ou électrocutées. La libération imprévue d'énergie peut entraîner des accidents. Ces accidents peuvent être évités en bloquant les sources d'énergie.

Les risques sont générés par :

- les sources d'énergie non protégées,

- l'énergie résiduelle non évacuée,
- la remise en marche prématurée des sources d'énergie.

La méthode de travail Lock-out Tag-out Try-out permet de maîtriser dans toutes les circonstances les risques que présente l'énergie résiduelle des machines. Les travaux sur les machines ne peuvent commencer qu'une fois un statut d'énergie nulle progressivement atteint et contrôlé par le biais du contrôle (**Try**) ou en testant l'absence d'énergie au niveau de la machine.

Ce statut reste, de par l'utilisation du verrouillage (**Lock**) et de la carte de sécurité (**Tag**), garanti et visible jusqu'à la fin des travaux et au déblocage progressif de la machine pour la mise en service.

Exécuteur : technicien compétent

1. Désactivez la machine en toute sécurité.
2. Désactivez toutes les sources d'énergie dangereuses.
3. Verrouillez (Lock-out) et étiquetez (Tag-out) toutes les sources d'énergie désactivées.
4. Assurez-vous de l'absence totale d'énergie ou bloquez les sources d'énergie.
Exemple : pression au niveau d'une conduite, parties mobiles ou ressorts.
5. Vérifiez que la machine ne présente aucune énergie (Try-out).

Voir aussi

- [10.1.1 Arrêt de la machine en toute sécurité](#) à la page 162

10.2 Maintenance préventive

La maintenance préventive consiste à nettoyer et à lubrifier les pièces pour atteindre la durée de vie prévue. Vous pouvez remplacer préventivement une pièce dont la durée de vie prévue a été atteinte afin d'éviter les temps d'arrêt dus à la maintenance corrective.

Voir aussi

- [3.3.4 État de la machine](#) à la page 58

10.2.1 Plan de maintenance pour l'opérateur



REMARQUE

Les intervalles dépendent de l'utilisation de la machine et des conditions environnementales au moment où la machine est utilisée. Il est possible que les intervalles de maintenance indiqués ci-dessous doivent être ajustés par le propriétaire de la machine.



REMARQUE

Dans le cas où 2 intervalles sont indiqués, l'instruction doit uniquement être effectuée à l'intervalle qui survient en premier.

Quotidiennement

Système	Action	Instruction
Frein à main	Contrôler le fonctionnement du frein à main	10.2.22 à la page 177
Cabine	Nettoyer la cabine	10.2.17 à la page 175
Cabine	Nettoyer le filtre à air de la cabine	10.2.28 à la page 180
Installation hydraulique	Vérifier le niveau d'huile du réservoir hydraulique	10.2.30 à la page 181
Système de carburant	Remplir le réservoir à carburant	8.2.3 à la page 95

Système	Action	Instruction
Machine	Nettoyer les radiateurs de l'air conditionné et de l'huile hydraulique	10.2.17 à la page 175
Machine	Nettoyer la machine à l'air comprimé	10.2.7 à la page 168
Machine	Nettoyer les protections contre les projections	10.2.8 à la page 169
Moteur	Vérifier et nettoyer le filtre à air.	Voir la notice d'instructions du moteur DEUTZ
Moteur	Nettoyer les radiateurs moteur	10.2.16 à la page 174
Moteur	Vérifier les conduits du moteur	10.2.11 à la page 170
Moteur	Nettoyer l'avant filtre	10.2.15 à la page 173
Pick-up	Vérifier l'état et l'alignement des courroies de transport	10.2.29 à la page 180
Pick-up	Lubrifier la roue de jauge	10.2.45 à la page 189
Pick-up	Vérifier l'alignement et l'usure du racleur	10.2.11 à la page 170
Pick-up	Vérifier la tension des courroies de transport	10.2.12 à la page 171
Pick-up	Vérifier les dents du tambour de pick-up	10.2.23 à la page 177
Pick-up	Vérifier le jeu de la roue de jauge	10.2.24 à la page 178
Pick-up	Vérifier le caoutchouc des rouleaux d'entraînement	10.2.25 à la page 178
Pick-up	Contrôler les guides du pick-up	10.2.26 à la page 179
Roues	Vérifier qu'il n'y a pas d'accumulation de saleté dans des conditions humides	10.2.41 à la page 187

Toutes les 10 heures de fonctionnement

Système	Action	Instruction
Moteur	Contrôler visuellement le joint et le bon état du moteur.	Voir la notice d'instructions du moteur DEUTZ
Moteur	Contrôler le joint du système d'échappement et le reconditionnement des gaz.	Voir la notice d'instructions du moteur DEUTZ
Moteur	Contrôler le niveau du liquide de refroidissement et en rajouter si nécessaire.	Voir la notice d'instructions du moteur DEUTZ
Moteur	Contrôler le niveau de l'huile de lubrification et en rajouter si nécessaire.	Voir la notice d'instructions du moteur DEUTZ
Moteur	Vidanger le réservoir de récupération d'eau de l'avant filtre à carburant.	Voir la notice d'instructions du moteur DEUTZ

Après les 50 premières heures de fonctionnement

Système	Action	Instruction
Machine	Vérifier tous les raccords boulonnés	10.2.10 à la page 170

Chaque semaine

Système	Action	Instruction
Cabine	Vérifier le niveau du liquide lave-glace	10.2.27 Vérifier le niveau du liquide lave-glace à la page 179

Système	Action	Instruction
Installation hydraulique	Vérifier les fuites au niveau des raccords hydrauliques	10.2.34 à la page 184
Machine	Vérifier la batterie	10.2.35 à la page 184
Roues	Vérifier la pression des pneus	10.2.19 Vérifier la pression des pneus à la page 175
Roues	Resserer les écrous de roue	10.2.20 à la page 176
Roues de jauge	Vérifier la pression des pneus	10.2.18 à la page 175
Réservoir à carburant	Nettoyer le reniflard du réservoir à carburant	10.2.42 à la page 188
Machine	Nettoyer la machine avec un nettoyeur à haute pression	10.2.9 à la page 169

Annuellement

Système	Action	Instruction
Réservoir à carburant	Nettoyer le reniflard du réservoir à carburant	10.2.42 à la page 188
Machine	Nettoyer la machine avec un nettoyeur à haute pression	10.2.9 à la page 169

Voir aussi

- [5.2 Entreposer la machine](#) à la page 77

10.2.2 Plan de maintenance pour le technicien de maintenance



REMARQUE

Les intervalles dépendent de l'utilisation de la machine et des conditions environnementales au moment où la machine est utilisée. Il est possible que les intervalles de maintenance indiqués ci-dessous doivent être ajustés par le propriétaire de la machine.



REMARQUE

Dans le cas où 2 intervalles sont indiqués, l'instruction doit uniquement être effectuée à l'intervalle qui survient en premier.

Après les 50 premières heures

Article	Action	Instruction
Installation hydraulique	Remplacer le filtre de pression de gavage hydraulique	10.2.13 à la page 171

Tous les 6 mois ou après 250 heures de fonctionnement

Article	Action	Instruction
Installation hydraulique	Remplacer le filtre de pression de gavage hydraulique	10.2.13 à la page 171

Tous les ans ou après 500 heures de fonctionnement

Article	Action	Instruction
Installation hydraulique	Remplacer le filtre d'aspiration hydraulique (filtre Arlon 10 µ)	10.2.38 à la page 185
Moteur	Effectuer la maintenance de la batterie	10.2.36 à la page 184

Article	Action	Instruction
Moteur	Vérifier la concentration d'additifs ajoutés au liquide de refroidissement (avant l'hiver !)	Voir la notice d'instructions du moteur DEUTZ
Moteur	Changer l'huile	Voir la notice d'instructions du moteur DEUTZ
Moteur	Remplacer le filtre à huile moteur (lors de chaque changement de l'huile)	Voir la notice d'instructions du moteur DEUTZ
Moteur	Vérifier les courroies	Voir la notice d'instructions du moteur DEUTZ
Moteur	Remplacer le filtre à air	Voir la notice d'instructions du moteur DEUTZ
Frein à main	Contrôler le fonctionnement du frein à main	10.2.22 à la page 177
Installation électrique	Vérifier l'installation électrique	10.2.37 à la page 185
Moteur	Remplacer le filtre à carburant (mazout)	Voir la notice d'instructions du moteur DEUTZ
Moteur	Remplacer l'avant filtre à carburant avec séparateur d'eau	Voir la notice d'instructions du moteur DEUTZ
Moteur	Changer l'huile	Voir la notice d'instructions du moteur DEUTZ
Moteur	Remplacer le filtre à huile	Voir la notice d'instructions du moteur DEUTZ
Filtre de purge d'air du réservoir AdBlue	Vérifier l'encrassement du filtre et le remplacer si nécessaire	13.9 Aperçu des filtres à la page 228

Tous les 2 ans ou après 1 000 heures de fonctionnement

Article	Action	Instruction
Moteur	Remplacer la courroie de distribution	Voir la notice d'instructions du moteur DEUTZ
Moteur	Changer le liquide de refroidissement	Voir la notice d'instructions du moteur DEUTZ
Pick-up	Remplacer les dents du tambour de pick-up	10.3.9 à la page 200
Filtre de pompe AdBlue	Remplacer le filtre	Voir la notice d'instructions du moteur DEUTZ

Tous les 3 ans ou après 1 500 heures de fonctionnement

Article	Action	Instruction
Installation hydraulique	Remplacer l'huile hydraulique	10.2.32 à la page 182

Tous les 6 ans

Article	Action	Instruction
Installation hydraulique	Remplacer les tuyaux hydrauliques	10.3.8 à la page 199

Voir aussi

- [5.2 Entreposer la machine](#) à la page 77

10.2.3 Plan de maintenance pour le technicien de maintenance spécialisé

Cette maintenance ne doit être effectuée que par un technicien de maintenance qualifié. Si vous avez des questions à ce sujet, contactez Depoortere SA.

Toutes les 2 000 heures

Système	Action	Instruction
Moteur	Réguler les soupapes	Voir la notice d'instructions du moteur DEUTZ.

Toutes les 4 000 heures

Système	Action	Instruction
Moteur	Remplacer la courroie trapézoïdale et le galet tendeur	Voir la notice d'instructions du moteur DEUTZ.

Toutes les 6 000 heures

Système	Action	Instruction
Moteur	Remplacer le purgeur du carter du vilebrequin	Voir la notice d'instructions du moteur DEUTZ.

10.2.4 Plan de maintenance pour le partenaire de service autorisé

Cette maintenance peut uniquement être effectuée par un partenaire de service autorisé de DEUTZ. Contactez DEUTZ pour trouver votre partenaire de service autorisé local.

Annuellement

Système	Action	Instruction
Moteur	Réviser le moteur	Voir la notice d'instructions du moteur DEUTZ.

10.2.5 Additifs autorisés

Additif	Quantité	Marque	Type	Pour plus d'informations
AdBlue	20 l	TOTAL	Conforme DIN 70070 Conforme ISO 22241	Voir la notice d'instructions du moteur DEUTZ.
Huile hydraulique	63 l	TOTAL	EQUIVIS ZS 68	Voir 10.2.32 à la page 182
Liquide de refroidissement pour le moteur (*1)	24 l	TOTAL	OAT - Glacelf auto supra	Voir la notice d'instructions du moteur DEUTZ.
Carburant	170 l	TOTAL	Gasoil extra machines	Voir la notice d'instructions du moteur DEUTZ.

Additif	Quantité	Marque	Type	Pour plus d'informations
Liquide lave-glace	1 l	TOTAL	ELF Glass Clean	Voir 10.2.27 à la page 179
Huile moteur	8 l	TOTAL	Rubia Works 3000 10W40	Voir la notice d'instructions du moteur DEUTZ.
Lubrifiant		TOTAL	Vet Marson EPL (Multis EP, LICAL EP2)	Voir 10.2.44 à la page 189
Liquide de refroidissement de l'air conditionné	1,3 kg		Classification CE 67/548 ou CE 1999/45 R134A	Voir la formation du personnel qualifié d'une entreprise agréée pour effectuer des travaux sur l'air conditionné
Huile de l'air conditionné	280 ml		SP10	

(*1) :



PRUDENT

Seul du liquide de refroidissement de type OAT ou HOAT peut être utilisé ! L'utilisation de tout autre liquide de refroidissement peut endommager le système de refroidissement et le moteur !

10.2.6 Avertissements lors du nettoyage de la machine



PRUDENT

Consultez toujours la fiche d'informations de sécurité du fabricant ou d'autres informations sur le produit avant d'utiliser un produit pour le nettoyage.



PRUDENT

Ne nettoyez jamais une pièce en aluminium avec des solvants qui réagissent avec l'aluminium. Par exemple : le dichlorométhane, le 1,1,1-trichloroéthane, le perchloroéthylène...



PRUDENT

Ne produisez pas de feu, d'étincelles ou de flamme. Respectez toutes les consignes de prévention des explosions.



PRUDENT

N'utilisez jamais un feu ouvert pour nettoyer la machine ou ses pièces.



PRUDENT

Utilisez uniquement des produits nettoyants conçus pour l'utilisation prévue.



PRUDENT

Surveillez le point d'ignition du produit nettoyant.



PRUDENT

Assurez-vous d'aérer suffisamment les espaces afin de garantir l'évacuation des vapeurs formées. Évitez l'inhalation prolongée de ces vapeurs.

Voir aussi

- [10.2.7 Nettoyer la machine à l'air comprimé](#) à la page 168

10.2.7 Nettoyer la machine à l'air comprimé

Exécuteur : opérateur

**AVERTISSEMENT**

Il est recommandé de d'utiliser une aspiration là où cela est possible pour éviter les émissions dangereuses de poussières.

1. Désactivez la machine en toute sécurité en appliquant la procédure LoToTo.
2. Soufflez la saleté de la machine avec de l'air comprimé.

**AVERTISSEMENT**

N'éliminez jamais la saleté à l'aide des mains ou des pieds !

3. Après le nettoyage, vérifiez que tous les pictogrammes sont toujours lisibles.

Voir aussi

- [10.1 Consignes de sécurité avant de démarrer la maintenance](#) à la page 161
- [10.2.6 Avertissements lors du nettoyage de la machine](#) à la page 168

10.2.8 Nettoyer les protections contre les projections

**AVERTISSEMENT**

N'éliminez jamais la saleté à l'aide des mains ou des pieds !

Exécuteur : opérateur

1. Désactivez la machine en toute sécurité en appliquant la procédure LoToTo.
2. Éliminez toute la saleté des protections contre les projections et entre la roue et le châssis.
La saleté accumulée entre la roue et le châssis peut provoquer le réchauffement de la roue et des dommages à cette dernière.

Voir aussi

- [10.1 Consignes de sécurité avant de démarrer la maintenance](#) à la page 161

10.2.9 Nettoyer la machine avec un nettoyeur à haute pression

**AVERTISSEMENT**

N'éliminez jamais la saleté à l'aide des mains ou des pieds !

**ASTUCE**

Nettoyez la machine avec un nettoyeur à haute pression un jour ensoleillé. La machine peut ainsi sécher rapidement après le nettoyage.

Exécuteur : opérateur

1. Désactivez la machine en toute sécurité en appliquant la procédure LoToTo.
2. Couvrez les électrovannes, les armoires électriques, ... avec du plastique.
3. Nettoyez la machine et respectez les consignes suivantes :
 - Ne pulvérisez pas à proximité des roulements. La pulvérisation sur les roulements fait pénétrer la saleté à l'intérieur des roulements et entraîne le risque de les bloquer ou de provoquer une usure précoce.
 - Ne pulvérisez pas à proximité des armoires électriques, des composants hydrauliques... La saleté risque de pénétrer et d'entraîner une usure accrue.
 - Pulvérisez avec un jet d'eau large.
 - Respectez une distance minimale de 60 cm entre la buse et la machine.
 - Pulvérisez avec une pression inférieure à 100 bar.

- Pulvérisez avec une eau dont la température ne dépasse PAS 70 °C.
 - N'utilisez PAS de détergents ou de produits agressifs pour éliminer l'huile de la machine.
- Après le nettoyage, vérifiez que tous les pictogrammes sont toujours lisibles.
 - Laissez la machine sécher encore quelques heures au soleil et laissez-la tourner une quinzaine de minutes sur place.

Voir aussi

- [10.1 Consignes de sécurité avant de démarrer la maintenance](#) à la page 161
- [5.2 Entreposer la machine](#) à la page 77

10.2.10 Vérifier les raccords boulonnés

Exécuteur : technicien compétent

- Désactivez la machine en toute sécurité en appliquant la procédure LoToTo.
- Vérifiez la tension des raccords boulonnés à l'aide d'une clé manométrique conformément au tableau.

A	OC	Ma (Nm)		
		Type d'acier		
		8,8	10,9	12,9
M4	7	3,1	4,4	5,25
M5	8	6,15	8,65	10,4
M6	10	10,5	18	18
M7	11	17,5	25	29
M8	13	26	36	43
M10	15-16-17	51	72	87
M12	18-19	89	125	150
M14	22	141	198	240
M16	24	215	305	365
M18	27	295	420	500
M20	30	420	590	710
M22	32	570	800	960
M24	36	725	1 020	1 220
M27	41	1 070	1 510	1 810
M30	46	1 450	2 050	2 450

Les valeurs de référence sont reprises dans le tableau.

- A = diamètre métrique
- OC = taille de clé
- Ma = couple de serrage (Nm)

Voir aussi

- [5.2 Entreposer la machine](#) à la page 77

10.2.11 Vérifier les conduits du moteur

Exécuteur : opérateur

- Désactivez la machine en toute sécurité en appliquant la procédure LoToTo.
- Ouvrez le compartiment moteur.
- Vérifiez les connexions entre le moteur et les autres composants.

Voir aussi

- [10.1 Consignes de sécurité avant de démarrer la maintenance](#) à la page 161

10.2.12 Vérifier la tension des courroies de transport

Exécuteur : opérateur

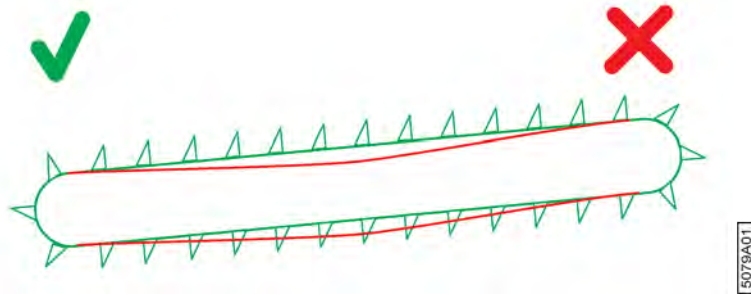

Fig. 120: Vérifier la tension de la courroie de transport

1. Désactivez la machine en toute sécurité en appliquant la procédure LoToTo.
2. Contrôlez visuellement la tension des courroies de transport.

Voir aussi

- [10.1 Consignes de sécurité avant de démarrer la maintenance](#) à la page 161
- [9.2.4 Régler la tension des courroies de transport](#) à la page 153

10.2.13 Remplacer les filtres de pression de gavage

À chaque changement de l'huile hydraulique, il est également nécessaire de remplacer les filtres de pression de gavage.

Exécuteur : opérateur

N°	Référence Depoortere SA	Description	Plus d'informations
1	1211100010	Filtre (hydraulique) Duramax court BFKBE 15 cm	Filtre de pression de gavage de la pompe Récolte
2	1211100005	Filtre Duramax 18 cm	Filtre de pression de gavage de la pompe Avancement

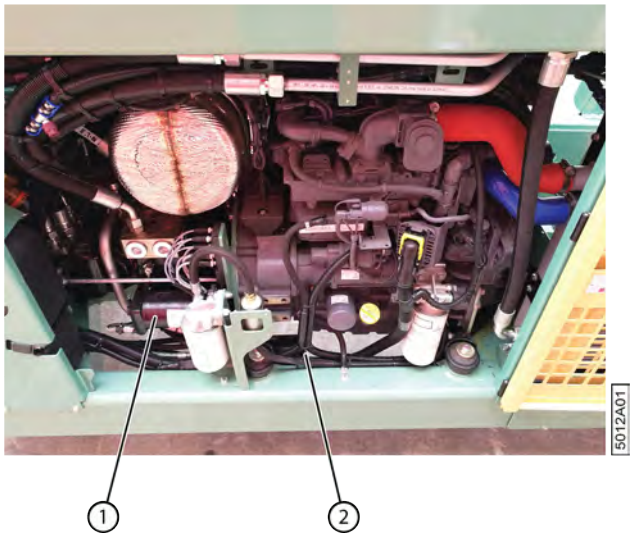

Fig. 121: Remplacer les filtres de pression de gavage

1. Lisez et suivez les consignes de sécurité.
2. Désactivez la machine en toute sécurité en appliquant la procédure LoToTo.
3. Ouvrez les portes de protection côté moteur.
4. Coupez l'arrivée d'huile du réservoir hydraulique en desserrant le boulon du filtre d'aspiration de 3 cm environ jusqu'au point d'extrémité tangible. Voir [10.2.14 Couper le réservoir hydraulique](#) à la page 172.
5. Nettoyez autour du raccordement des filtres de pression de gavage (1) et (2).
6. Placez un bac de récupération sous le filtre.
7. Desserrez le filtre à la main. Vous pouvez éventuellement utiliser une clé à bande.
8. Enlevez le filtre et le joint.
9. Nettoyez l'endroit où le filtre devra être monté.
10. Lubrifiez le joint du nouveau filtre.
11. Montez le nouveau filtre à la main. N'utilisez PAS de clé à bande !
12. Répétez à partir de l'étape 5 pour l'autre filtre.
13. Ouvrez l'arrivée d'huile du réservoir hydraulique en serrant complètement le boulon du filtre d'aspiration.
14. Ventilez le système hydraulique et vérifiez la présence de fuites.

Voir aussi

- [10.1 Consignes de sécurité avant de démarrer la maintenance](#) à la page 161

10.2.14 Couper le réservoir hydraulique

Si le composant hydraulique se trouve plus bas que le réservoir hydraulique, vous devez couper le réservoir hydraulique à l'aide de la soupape de filtre. Sans quoi tout le réservoir se videra !

Par exemple : si les soupapes hydrauliques se trouvent plus haut que le réservoir hydraulique, il n'est pas nécessaire de fermer la soupape de filtre.

Exécuteur : opérateur

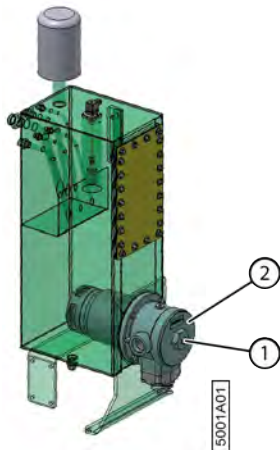

Fig. 122: Filtre d'aspiration réservoir hydraulique

1. Lisez et suivez les consignes de sécurité.
2. Désactivez la machine en toute sécurité en appliquant la procédure LoToTo.
3. Ouvrez les portes de protection côté moteur.
4. Desserrez le boulon (1) du filtre d'aspiration (2) d'environ 3 cm jusqu'au point d'extrémité tangible.

Voir aussi

- [10.1 Consignes de sécurité avant de démarrer la maintenance](#) à la page 161

10.2.15 Nettoyer l'avant filtre



AVERTISSEMENT

Il est nécessaire de faire preuve de la plus grande propreté pour travailler sur le système d'admission. Fermez les orifices d'admission !

Exécuteur : opérateur

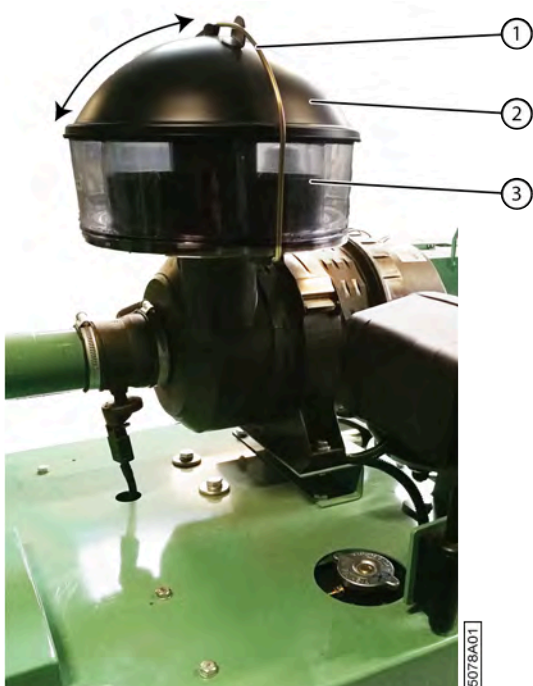

Fig. 123: Nettoyer l'avant filtre

1. Lisez et suivez les consignes de sécurité.
2. Désactivez la machine en toute sécurité en appliquant la procédure LoToTo.
3. Ouvrez le verrouillage (3) du pré-filtre.
4. Enlevez le couvercle (2) de l'avant filtre.
5. Extrayez prudemment le bac de récupération transparent (1) du boîtier. Assurez-vous qu'aucune poussière du filtre ne pénètre dans le boîtier.
6. Videz le bac de récupération et éliminez la poussière conformément aux exigences environnementales locales.
7. Nettoyez le bac de récupération à l'air comprimé sec d'une pression maximale de 5 bar, de l'intérieur vers l'extérieur.
8. Remplacez le bac de récupération nettoyé.
9. Placez le couvercle et fermez l'avant filtre.

Voir aussi

- [10.1 Consignes de sécurité avant de démarrer la maintenance](#) à la page 161

10.2.16 Nettoyer les radiateurs

La capacité de refroidissement est déterminée par la propreté du radiateur. Un radiateur encrassé possède une capacité de refroidissement réduite. Le ventilateur situé derrière les radiateurs tourne pendant 30 secondes toutes les 3 minutes dans le sens inverse afin d'éliminer un maximum de poussière des radiateurs. Vous devez également nettoyer vous-même les radiateurs au quotidien. Si vous ne nettoyez pas le radiateur au quotidien, les particules de poussière se colleront à l'intérieur du radiateur à cause du refroidissement et de la condensation. Cela diminuera l'efficacité du radiateur. Cela peut entraîner un réchauffement de l'huile hydraulique qui peut provoquer des fuites !

Exécuteur : opérateur

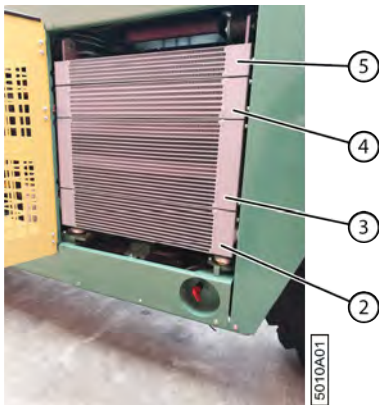

Fig. 124: Nettoyer les radiateurs

1. Lisez et suivez les consignes de sécurité.
2. Désactivez la machine en toute sécurité en appliquant la procédure LoToTo.
3. Ouvrez la porte de protection.
4. Nettoyez les radiateurs (2), (3), (4) et (5) à l'air comprimé.
5. Fermez la porte de protection.

Voir aussi

- [10.1 Consignes de sécurité avant de démarrer la maintenance](#) à la page 161

10.2.17 Nettoyer la cabine

Exécuteur : opérateur

1. Désactivez la machine en toute sécurité en appliquant la procédure LoToTo.
2. Nettoyez les échelons de l'échelle, les pédales et le sol de la cabine.
3. Retirez tout le matériel (outils, chaînes, crochets) de la cabine.
4. Placez les outils dans la boîte à outils prévue à cet effet.
5. Éliminez la boue et la poussière.
6. Nettoyez le siège de conduite.
7. Nettoyez toutes les vitres de la cabine.

Voir aussi

- 10.1 Consignes de sécurité avant de démarrer la maintenance à la page 161
- 2.3.12 Caisse à outils à la page 55

10.2.18 Vérifier la pression des pneus d'une roue de jauge

La pression optimale des pneus dépend du sous-sol. La pression des pneus de la roue de jauge doit prévenir les soubresauts qui affectent la hauteur du pick-up.

Exécuteur : opérateur

1. Désactivez la machine en toute sécurité en appliquant la procédure LoToTo.
2. Vérifiez la pression des pneus lorsque la machine est froide.

Pneu	Pression (bar)
Roue de jauge	2,5 à 3 bars

3. Adaptez la pression en fonction du sous-sol. Si la roue de jauge subit trop de soubresauts, il est nécessaire de réduire la pression. Si la pression est trop faible, gonflez le pneu via la valve.



PRUDENT

Restez à une distance suffisante du pneu pendant la pressurisation et tenez les passants à une distance sécurisée. Une pression excessive est susceptible d'entraîner l'éclatement ou l'explosion du pneu.



REMARQUE

Tenez le pneu à l'écart de la graisse et de l'huile.

10.2.19 Vérifier la pression des pneus

Exécuteur : opérateur

1. Désactivez la machine en toute sécurité en appliquant la procédure LoToTo.
2. Vérifiez la pression des pneus lorsque la machine est froide.

Localisation	Type	Spécification	Poids (kg)	Pression (bar)
Avant	Michelin XMCL	340/80 R18143A8/143B IND TL	1 600	2,10
	Michelin Bibload Hard Surface	340/80 R18143A8/143B IND TL	1 600	2,10

Localisation	Type	Spécification	Poids (kg)	Pression (bar)
Arrière droit	Michelin XMCL	340/80 R18143A8/143B IND TL	1 920	2,70
	Michelin Bibload Hard Surface	340/80 R18143A8/143B IND TL	1 920	2,70
Arrière gauche	Michelin XMCL	340/80 R18143A8/143B IND TL	1 860	2,60
	Michelin Bibload Hard Surface	340/80 R18143A8/143B IND TL	1 860	2,60

3. En cas de pression trop faible, gonflez le pneu à l'aide de la valve pour atteindre la pression indiquée dans le tableau.



PRUDENT

Restez à une distance suffisante du pneu pendant la pressurisation et tenez les passants à une distance sécurisée. Une pression excessive est susceptible d'entraîner l'éclatement ou l'explosion du pneu.



REMARQUE

Tenez le pneu à l'écart de la graisse et de l'huile.

10.2.20 Resserrer les écrous de roue

Lors de la première utilisation et après le remplacement

Exécuteur : technicien de maintenance

1. Désactivez la machine en toute sécurité en appliquant la procédure LoToTo.
2. Empêchez la machine de rouler grâce aux cales de roue.
3. Serrez les écrous de roue à sec avec une clé manométrique.

Position des pneus	Couple de serrage (Nm)
Avant	550 Nm
Arrière	550 Nm

4. Serrez à nouveau les écrous de roue après 1 heure ou après 25 kilomètres.
Faites-le lors de la première utilisation et après avoir changé une roue.

10.2.21 Contrôler le fonctionnement de la pédale de frein



DANGER

Assurez-vous qu'il n'y a pas de circulation derrière vous.



PRUDENT

Portez votre ceinture de sécurité et tenez fermement le volant.



ASTUCE

Choisissez un endroit précis d'où vous commencerez à freiner, par exemple un lampadaire ou une marque sur la chaussée.

Pour déterminer la distance d'arrêt, mesurez la distance entre l'endroit où la machine s'est arrêtée et celui où vous avez commencé à freiner.

Exécuteur : opérateur

1. Roulez à 40 km/h.
2. Appuyez à fond sur la pédale de frein.
 - Si la distance de freinage est inférieure à 20 mètres, la pédale de frein fonctionne comme il se doit.
 - Si la distance de freinage est supérieure à 20 mètres, contactez votre distributeur.

10.2.22 Contrôler le fonctionnement du frein à main

Exécuteur : opérateur

1. Lisez et suivez les consignes de sécurité.
2. Actionnez le frein à main.
3. Mettez la machine en mode Route.
4. Poussez progressivement le joystick vers l'avant.
 - Si la machine reste immobile, le frein à main fonctionne correctement.
 - Si la machine avance, le frein à main doit être remplacé. Contactez votre distributeur.

Voir aussi

- [8.1.5 Frein à main](#) à la page 91
- [8.2.31 Modifier le mode de conduite de la machine](#) à la page 112

10.2.23 Vérifier les dents du tambour de pick-up

Un contrôle visuel régulier des dents peut éviter que l'ensemble du tambour de pick-up soit endommagé. Lorsqu'une dent est déformée ou trop usée, celle-ci peut rester plantée dans le tambour de pick-up pendant qu'il tourne et détruire l'ensemble du tambour de pick-up.

Exécuteur : opérateur

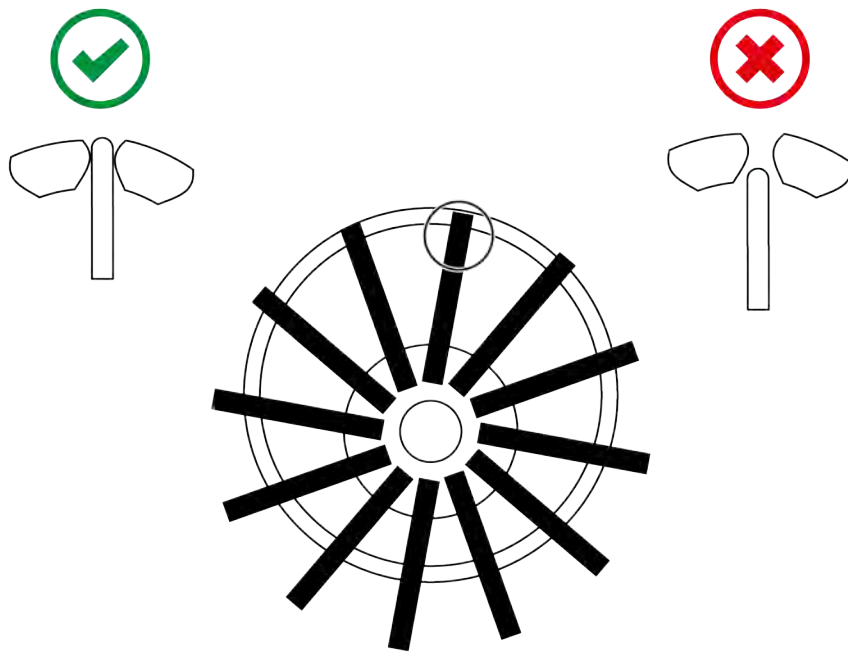

5547A02

Fig. 125: Les dents du pick-up

1. Lisez et suivez les consignes de sécurité.
2. Désactivez la machine en toute sécurité en appliquant la procédure LoToTo.
3. Vérifiez que les dents situées en haut du tambour de pick-up ressortent toujours suffisamment.
4. Vérifiez le jeu des dents qui ressortent complètement.
5. Vérifiez la déformation éventuelle des dents.

Voir aussi

- [10.1 Consignes de sécurité avant de démarrer la maintenance](#) à la page 161
- [10.3.9 Remplacer une dent d'un tambour de pick-up](#) à la page 200

10.2.24 Vérifier le jeu de la roue de jauge

Réalisez cette procédure en même temps que la lubrification de la roue de jauge.

Exécuteur : opérateur

1. Lisez et suivez les consignes de sécurité.
2. Désactivez la machine en toute sécurité en appliquant la procédure LoToTo.
3. Effectuez un mouvement de va-et-vient de la roue de jauge.
S'il y a trop de jeu, les paliers de guidage doivent être remplacés.

Voir aussi

- [10.1 Consignes de sécurité avant de démarrer la maintenance](#) à la page 161
- [10.2.45 Lubrifier la roue de jauge](#) à la page 189

10.2.25 Vérifier le caoutchouc sur le pick-up

Si le caoutchouc est endommagé ou absent du tambour de pick-up, les courroies de transport risquent de dérapier.

Exécuteur : opérateur

1. Lisez et suivez les consignes de sécurité.

2. Désactivez la machine en toute sécurité en appliquant la procédure LoToTo.
3. Vérifiez le caoutchouc sur le tambour de pick-up.
4. Si le caoutchouc n'est plus en bon état, faites démonter le tambour de pick-up par le technicien de maintenance et envoyez-le à Depoortere SA.

Voir aussi

- [10.1 Consignes de sécurité avant de démarrer la maintenance](#) à la page 161

10.2.26 Vérifier l'usure des guides

Si les guides sont endommagés, cela peut freiner le lin et provoquer un bourrage.

Exécuteur : opérateur

1. Lisez et suivez les consignes de sécurité.
2. Désactivez la machine en toute sécurité en appliquant la procédure LoToTo.
3. Vérifiez que les guides ne sont pas entaillés ou endommagés.

Voir aussi

- [10.1 Consignes de sécurité avant de démarrer la maintenance](#) à la page 161

10.2.27 Vérifier le niveau du liquide lave-glace



AVERTISSEMENT

Lisez attentivement la fiche d'informations de sécurité sur le liquide lave-glace en annexe.

Exécuteur : opérateur



Fig. 126: Réservoir du liquide lave-glace

1. Lisez et suivez les consignes de sécurité.
2. Vérifiez le niveau du liquide lave-glace dans le réservoir (1).
3. Remplissez-le si nécessaire.

10.2.28 Nettoyer les filtres à air de la cabine

Vous trouverez un filtre dans la cabine (filtre de recirculation) (1) et un filtre à l'arrière, à l'extérieur de la cabine (filtre extérieur) (2).

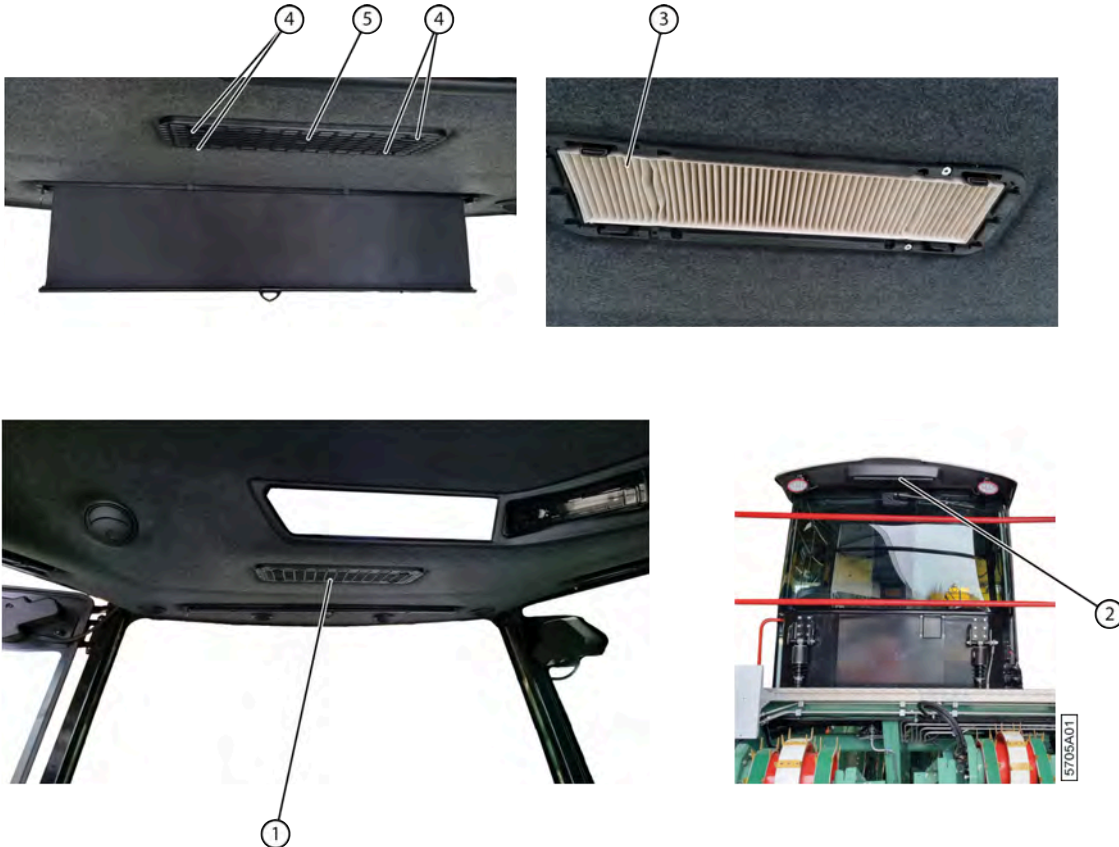

Fig. 127: Filtrés à air de la cabine

1. Serrez les pinces (4) avec le pouce et l'index et démontez la grille (5).
2. Vérifiez que l'élément filtrant (3) est propre.
3. Si l'élément filtrant est sale, nettoyez-le avec un aspirateur.
4. Si l'élément filtrant ne peut plus être nettoyé correctement, remplacez-le.
5. Installez un élément filtrant nettoyé ou neuf.
6. Remontez la grille.
7. Reprenez à l'étape 1 pour nettoyer le filtre extérieur.

10.2.29 Vérifier l'état et l'alignement des courroies de transport

Cette tâche doit être réalisée par le conducteur depuis la cabine et aucune autre personne ne doit se trouver à proximité de la machine.

1. Laissez tourner les courroies de transport.
2. Vérifiez les picots des courroies de transport.
Redressez tous les picots. De nouveaux picots doivent être montés là où ils font défaut.
3. Vérifiez l'alignement des courroies de transport.

Voir aussi

- 9.2.4 Régler la tension des courroies de transport à la page 153

10.2.30 Vérifier le niveau de l'huile hydraulique

Exécuteur : opérateur

1. Lisez et suivez les consignes de sécurité.
2. Vérifiez le niveau de l'huile hydraulique à l'aide du jauge de niveau (2) montée sur le réservoir hydraulique (1). Le jauge de niveau est visible depuis la cabine.
3. Le niveau doit se trouver entre la ligne rouge en bas et la ligne bleue en haut.

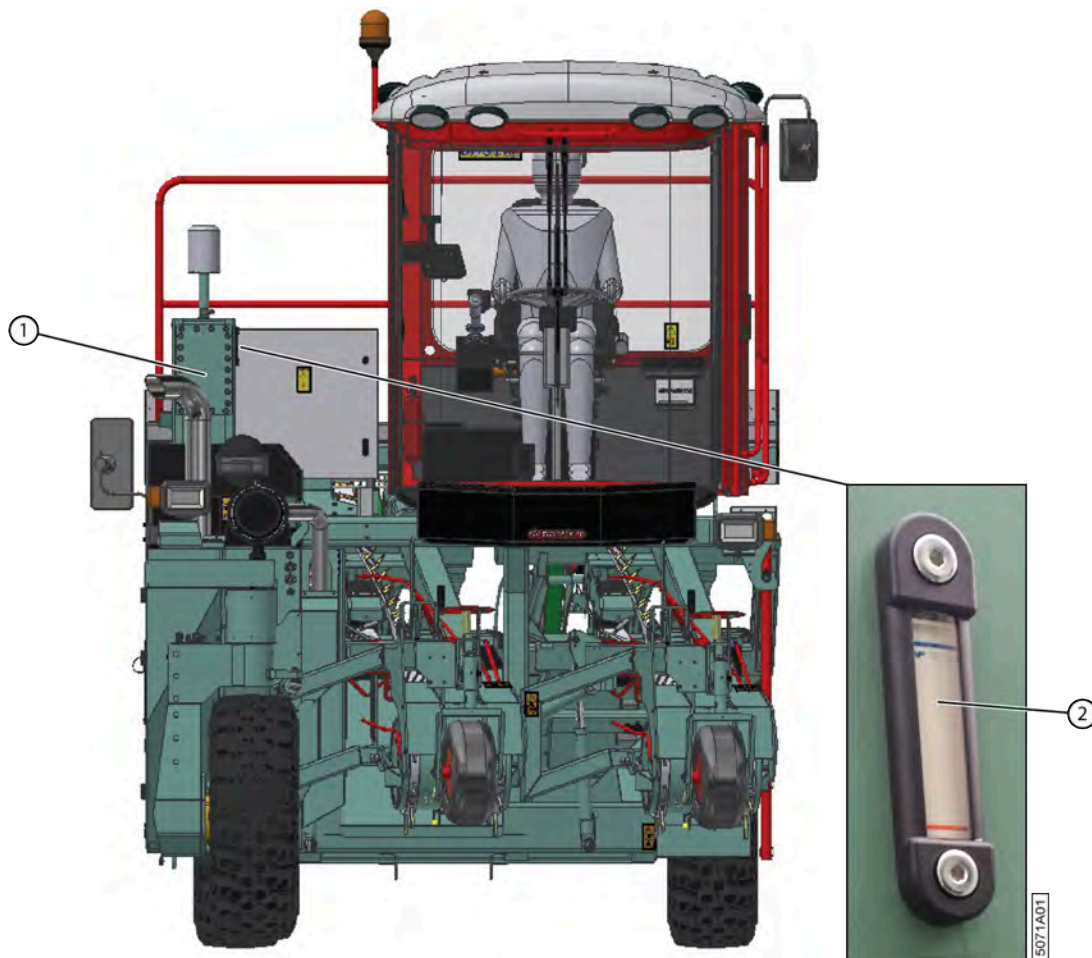

Fig. 128: Niveau huile hydraulique

Voir aussi

- 10.1 Consignes de sécurité avant de démarrer la maintenance à la page 161

10.2.31 Analyser l'huile hydraulique

Au lieu de changer l'huile, vous pouvez également faire analyser l'huile afin de pouvoir continuer à garantir le bon fonctionnement du système hydraulique.

Matériel :

- 1 récipient de collecte ou une bouteille en verre propre d'au moins 0,5 litre

Exécuteur : technicien compétent

1. Lisez et suivez les consignes de sécurité.
2. Désactivez la machine en toute sécurité en appliquant la procédure LoToTo.
3. Assurez-vous que l'huile hydraulique est encore chaude, ce qui la rend plus fluide.



AVERTISSEMENT

Risque de brûlure en raison de l'huile chaude. Assurez-vous que la température n'est pas inutilement élevée, utilisez un équipement de protection individuelle approprié et travaillez avec précaution.

4. Nettoyez l'environnement autour du raccordement de la conduite hydraulique par laquelle vous allez recueillir l'huile.
5. Détachez la conduite hydraulique.
6. Recueillez 0,5 litre dans le récipient de collecte ou la bouteille.
7. Rattachez la conduite hydraulique.
8. Vérifiez l'état de l'huile après quelques heures.
 - L'huile est-elle trouble ?
 - L'huile a-t-elle épaissi ?
 - Y a-t-il de petites particules de cuivre et/ou de caoutchouc au fond du récipient de collecte ?
 - L'huile est-elle laiteuse à cause de la condensation dans le réservoir ?
 - L'huile chauffée a-t-elle une odeur différente de celle de l'huile neuve ?
9. Changez l'huile si la réponse est « oui » à une ou plusieurs des questions ci-dessus.



ASTUCE

En cas de doute, faites contrôler l'huile par un spécialiste en systèmes hydrauliques.

Voir aussi

- [10.1 Consignes de sécurité avant de démarrer la maintenance](#) à la page 161

10.2.32 Remplacer l'huile hydraulique

Si l'huile s'est trop réchauffée à cause d'un problème technique, il est recommandé de changer toute l'huile hydraulique, car elle a perdu ses bonnes qualités. Si des problèmes sont survenus au niveau des pompes hydrauliques et que des restes de cuivre ont pu se retrouver dans l'huile, il est nécessaire de filtrer l'huile.

Lorsque vous changez l'huile hydraulique, vous devez également toujours remplacer tous les filtres à huile ainsi que les reniflards.

Nécessaire :

- au moins 145 litres de TOTAL EQUIVIS ZS 68
- Reniflard

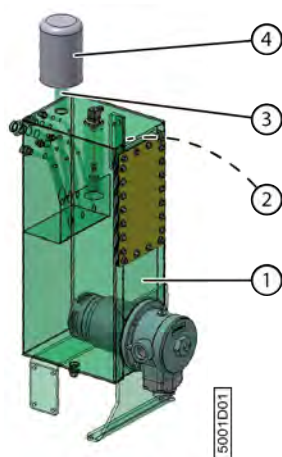

Fig. 129: Remplacer l'huile hydraulique

Exécuteur : technicien compétent

1. Lisez et suivez les instructions de sécurité.
2. Désactivez la machine en toute sécurité en appliquant la procédure LoToTo.
3. Videz le réservoir d'huile hydraulique (1).
4. Dévissez le reniflard (4) du réservoir pour libérer l'orifice de remplissage (3).
5. Remplissez le réservoir avec l'huile hydraulique jusqu'à atteindre la ligne bleue de la jauge de niveau (2).
Il faut un peu de temps pour que la jauge de niveau indique le niveau réel du réservoir. Remplissez donc la dernière portion en faisant des pauses afin de laisser le temps à l'huile d'ajuster la jauge de niveau au niveau du réservoir.
6. Vérifiez à nouveau le niveau de l'huile hydraulique et remplissez si nécessaire.
7. Vissez un nouveau reniflard sur l'orifice de remplissage.
8. Démarrez la machine environ 5 fois à intervalles courts, sans laisser le moteur atteindre son régime. Cela permettra d'évacuer l'air restant dans les pompes et dans les conduites.

Voir aussi

- [10.2.33 Remplacer le reniflard du réservoir hydraulique](#) à la page 183
- [10.1 Consignes de sécurité avant de démarrer la maintenance](#) à la page 161
- [12.2.1 Vidanger le réservoir hydraulique](#) à la page 217

10.2.33 Remplacer le reniflard du réservoir hydraulique

La pièce de verrouillage (2) empêche le reniflard (1) de tourner hors de l'ouverture d'entrée d'air (4) par inadvertance.



Fig. 130: Reniflard du réservoir hydraulique

1. Désactivez la machine en toute sécurité en appliquant la procédure LoToTo.
2. Retirez les pièces de fixation (3).

3. Retirez la pièce de verrouillage (2).
4. Faites tourner le reniflard (1) dans le sens anti-horaire.
5. Vissez un nouveau reniflard dans le sens horaire sur l'ouverture d'entrée d'air (4).
6. Verrouillez le reniflard.

10.2.34 Vérifier les fuites au niveau de l'installation hydraulique



AVERTISSEMENT

Lisez attentivement la fiche d'informations de sécurité concernant l'huile hydraulique.

Exécuteur : technicien compétent

1. Lisez et suivez les consignes de sécurité.
2. Vérifiez s'il y a de l'huile sous la machine lors d'un arrêt prolongé.
3. Vérifiez la présence de fuites au niveau de tous les composants hydrauliques.

Voir aussi

- [10.1 Consignes de sécurité avant de démarrer la maintenance](#) à la page 161

10.2.35 Vérifier la batterie

1. Allumez le coupe batterie.
2. Contrôlez l'indicateur de la batterie sur le tableau de bord :
 - Si l'indicateur de batterie s'éteint après le démarrage du moteur, la batterie se chargera pendant que le moteur tourne.
 - Si l'indicateur de batterie ne s'éteint pas, cela signifie qu'il y a un problème au niveau du circuit de chargement de la batterie, lequel entraînera une diminution de la tension de la batterie jusqu'à ce que la machine ne puisse plus fonctionner en toute sécurité. Il est interdit de travailler avec la machine lorsque la batterie n'est pas chargée correctement.
3. Vérifiez que la tension de la batterie est supérieure à 12 V. Vous pouvez lire la valeur sur l'écran de commande en mode route.

10.2.36 Effectuer la maintenance de la batterie



REMARQUE

Les étapes 5 et 8 sont uniquement d'application pour les batteries avec bouchons de remplissage.

1. Détachez toujours d'abord le câble négatif (noir) puis le câble positif (rouge).
2. Nettoyez les pôles de la batterie avec une brosse métallique ou du papier de verre.



AVERTISSEMENT

Il existe un risque d'électrocution lors du nettoyage des bornes de la batterie et de la connexion des câbles.

3. Attachez d'abord le câble positif (rouge) puis le câble négatif (noir).
4. Vérifiez que les câbles sont bien fixés.
5. Ouvrez les bouchons de remplissage.



AVERTISSEMENT

Lors de l'ouverture des bouchons de remplissage, des vapeurs dangereuses peuvent être libérées. Assurez-vous de travailler dans un espace bien ventilé.

Le liquide présent dans la batterie peut provoquer de graves brûlures au contact de la peau et/ou en cas d'ingestion. L'acide brûle à travers les vêtements en cas de contact.

6. Vérifiez que le liquide se trouve 2 cm au-dessus des électrodes.
7. Si nécessaire, remplissez d'eau déminéralisée.
8. Refermez les bouchons de remplissage.

10.2.37 Vérifier l'installation électrique

1. Vérifiez le fonctionnement de l'arrêt d'urgence.
2. Vérifiez le fonctionnement de toute autre fonction.
En cas de message d'erreur sur l'écran de commande, cherchez d'abord la cause du problème avant de commencer à utiliser la machine sur le terrain ou de prendre la route.

10.2.38 Remplacer le filtre d'aspiration de l'huile hydraulique

Utilisez uniquement le filtre d'aspiration spécifié de Depoortere SA, avec un degré de filtration de 10 μ .

Pièces de rechange nécessaires :

- Filtre Arlon 10 μ . Référence Depoortere SA : 1210100000

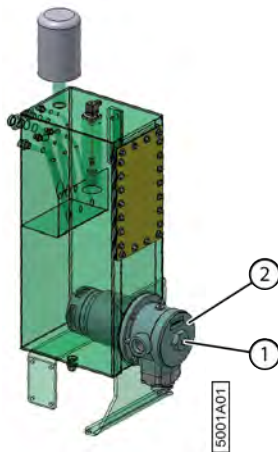

Fig. 131: Filtre d'aspiration réservoir hydraulique

Exécuteur : technicien compétent

1. Lisez et suivez les consignes de sécurité.
2. Désactivez la machine en toute sécurité en appliquant la procédure LoToTo.
3. Desserrez le boulon (1) du filtre d'aspiration d'environ 3 cm jusqu'au point d'extrémité sensible.
4. Dévissez le boîtier du filtre (2).
5. Retirez l'élément filtrant.



REMARQUE

Examinez soigneusement l'élément filtrant sale. Les broyeurs en caoutchouc indiquent une défaillance du joint d'étanchéité et des particules de métal indiquent une usure excessive.

6. Placez un nouvel élément filtrant.

Placez éventuellement un nouveau joint torique Ø 154.00 x 6.00 SHORE 70. Référence Depoortere SA : 0234515460. Ce joint torique est un peu plus épais et se cale mieux après démontage. Vous pouvez également utiliser le joint torique actuel. Vérifiez dans ce cas si le joint ne fuit pas à la fin de cette procédure.

7. Fixez le boîtier du filtre.
8. Revissez complètement le boulon du filtre d'aspiration.
9. Ventilez le filtre d'aspiration en attendant au moins 30 minutes.
Cela laisse le temps aux molécules d'air de l'huile d'atteindre la surface.

Voir aussi

- 10.1 Consignes de sécurité avant de démarrer la maintenance à la page 161

10.2.39 Entretien l'air conditionné



PRUDENT

Les interventions sur l'air conditionné ne doivent être effectuées que par une entreprise agréée.

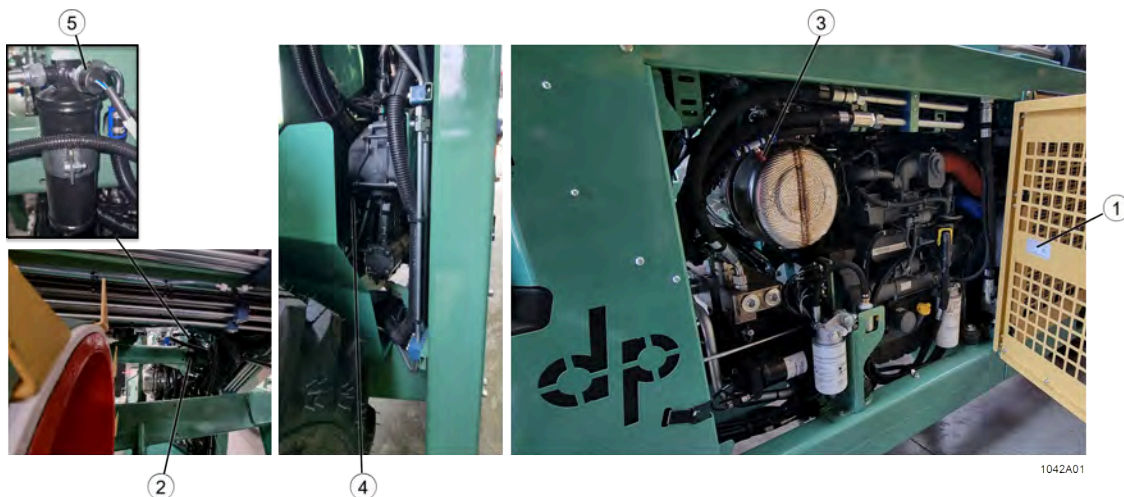

Fig. 132: Position des éléments de l'air conditionné

N°	Élément
1	Autocollant informatif
2	Filtre à sec
3	Point de raccordement haute pression (rouge)
4	Point de raccordement basse pression (bleu)
5	Interrupteur



REMARQUE

Pour plus d'informations sur l'air conditionné, consultez l'autocollant apposé par le fabricant.



Fig. 133: Autocollant avec informations sur l'air conditionné

Cet autocollant informatif indique la quantité d'huile, la quantité de gaz, le type de gaz et la date de remplissage.

Le filtre à sec doit être remplacé tous les 3 ans. Le filtre à sec est composé d'une membrane et de granulés pour sécher le gaz. Après 3 ans, les granulés sont saturés et le filtre à sec doit être remplacé. De nombreux chocs peuvent entraîner la rupture de la membrane, ce qui nécessite le remplacement anticipé du filtre à sec.

Pour remplacer le gaz, utilisez les points de raccordement de haute pression (rouge) et basse pression (bleu).

Si l'air conditionné ne fonctionne plus, les causes suivantes peuvent en être la raison :

- L'interrupteur est défectueux.
- L'interrupteur ne reçoit pas de signal.
- Il y a une fuite et tout le gaz a disparu du circuit.

10.2.40 Remplacer le filtre à sec de l'air conditionné



PRUDENT

Les interventions sur l'air conditionné ne doivent être effectuées que par une entreprise agréée.

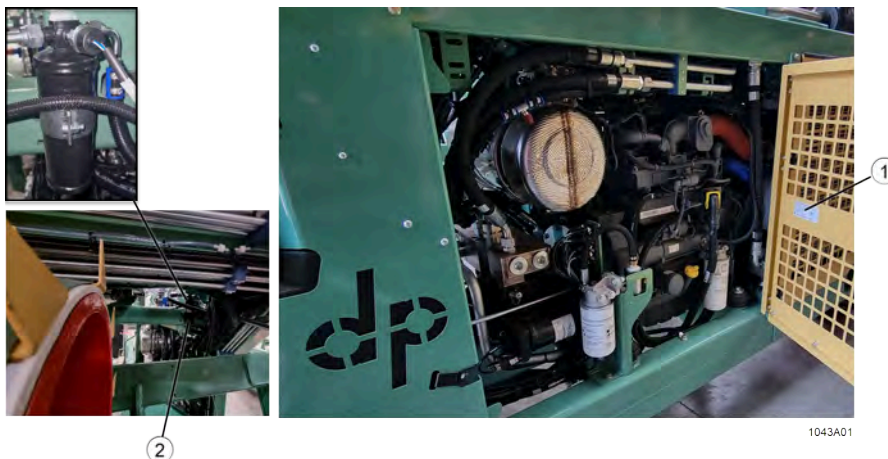

Fig. 134: Position du filtre à sec de l'air conditionné



REMARQUE

Après le remplacement du filtre à sec (2), ajoutez la quantité de millilitres d'huile pour air conditionné indiquée sur l'autocollant (1).

10.2.41 Nettoyer les plaques anti-salissures

Les plaques anti-salissures (1) empêchent le lin de pénétrer dans les moteurs de roue (2).

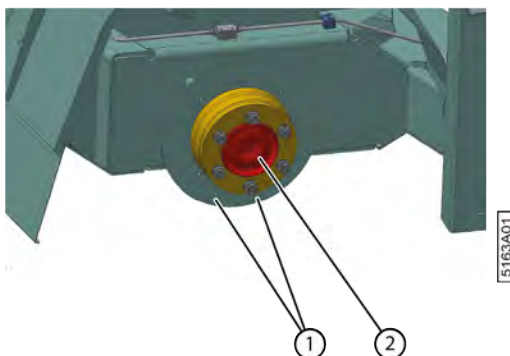

Fig. 135: Plaques anti-salissures au niveau de la roue droite

1. Désactivez la machine en toute sécurité en appliquant la procédure LoToTo.

2. Soulevez la machine.
3. Retirez la roue.
4. Enlevez le lin et les autres débris.
5. Remontez la roue.
6. Serrez les écrous de roue.
7. Remontez la machine sur le sol.
8. Répétez ces étapes pour l'autre roue arrière.

Voir aussi

- [10.3.3 Soulever la machine](#) à la page 196
- [10.2.20 Resserrer les écrous de roue](#) à la page 176

10.2.42 Nettoyer le reniflard du réservoir à carburant

Pour éviter que le réservoir à carburant ne soit mis sous vide, un filtre d'aération est monté sur le réservoir à carburant. Lorsque le niveau de carburant baisse, l'air est aspiré par le filtre d'aération. Le filtre d'aération assure également la filtration de l'air, empêchant la poussière et la saleté de pénétrer dans le réservoir à carburant.

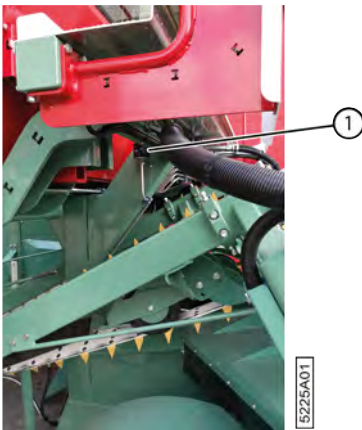

Fig. 136: Filtre d'aération du réservoir à carburant

1. Désactivez la machine en toute sécurité en appliquant la procédure LoToTo.
2. Enlevez la poussière et la saleté des ouvertures du filtre d'aération (1) avec un chiffon.
3. Si le filtre d'aération est trop sale, faites-le remplacer par le technicien de maintenance. Suivez les instructions fournies avec le nouveau filtre d'aération.

10.2.43 Points importants pour la lubrification

Points importants pour la lubrification des points de lubrification

- Utilisez UNIQUEMENT les graisses lubrifiantes recommandées. Des graisses lubrifiantes moins reconnues ont parfois des qualités de lubrification moindres et peuvent réduire la durée de vie des pièces.
- Éliminez la saleté des graisseurs avant de lubrifier.
- Lubrifiez tous les points de graissage en suivant le plan de lubrification.
- Éliminez la graisse excédentaire après la lubrification.

Points importants pour le remplacement de l'huile



REMARQUE

Utilisez toujours la même huile que celle présente dans l'élément pour faire l'appoint. Mélanger différents types d'huile a généralement un effet néfaste sur la lubrification et mène à une durée de vie plus courte de l'élément.



AVERTISSEMENT

Le remplacement de l'huile se fait de préférence lorsqu'elle est tiède. Attention, l'huile peut atteindre une température élevée. Faites attention à ne pas vous brûler.

10.2.44 Plan de lubrification

Fréquence

- h = heures de travail
- a = années

Exécuteur : opérateur

Article	Fréquence	Lubrifiant	Instruction
Roue de jauge	8 h	Multis EP 2	
Roue de jauge – vis	8 h	Multis EP 2	
Vérin du pick-up gauche	8 h	Multis EP 2	10.2.47 à la page 191
Ressort de la roue de jauge	1 a	Multis EP 2	Voir .

Voir aussi

- [5.2 Entreposer la machine](#) à la page 77

10.2.45 Lubrifier la roue de jauge

Lisez au préalable : [Points importants pour la lubrification](#).

Exécuteur : opérateur

Lubrifiant : Multis EP 2

1. Désactivez la machine en toute sécurité en appliquant la procédure LoToTo.
2. Placez la pompe manuelle sur le mamelon de lubrification (1) et pompez 5 fois.
3. Éliminez la graisse excédentaire.
4. À l'aide d'une brosse, lubrifiez la vis (2) avec de la graisse.

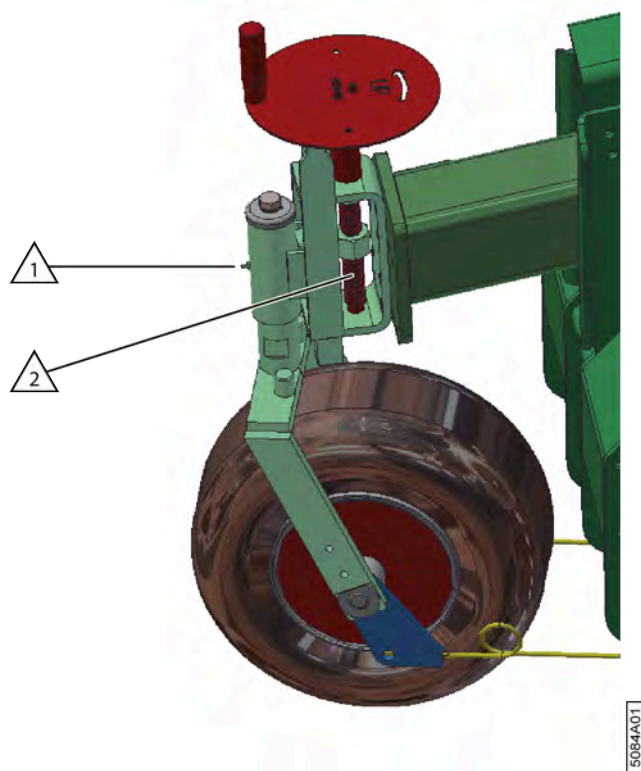

Fig. 137: Lubrifier la roue de jauge

10.2.46 Lubrifier la charnière de la roue avant

Lisez au préalable : [10.2.43 Points importants pour la lubrification](#) à la page 188.

La charnière de la roue avant est lubrifiée par le fabricant et ne doit plus être lubrifiée dans des conditions normales. Si des travaux sont effectués sur la roue avant, il peut cependant être nécessaire de lubrifier de nouveau la charnière.

Exécuteur : opérateur

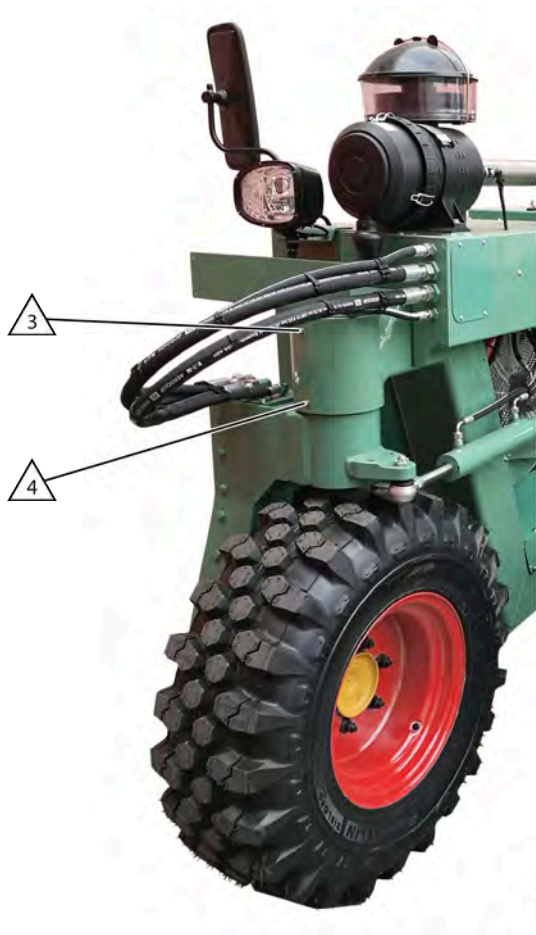

Fig. 138: Lubrifier la roue avant

1. Lisez et suivez les consignes de sécurité.
2. Désactivez la machine en toute sécurité en appliquant la procédure LoToTo.
3. Retirez les boulons (3) et (4).
4. Placez un graisseur dans l'ouverture inférieure (4).
5. Placez la pompe manuelle sur le graisseur (4) et pompez doucement 5 fois.



AVERTISSEMENT

Pompez soigneusement de manière à éviter d'endommager le joint.

6. Démontez le graisseur.
7. Remontez les boulons.



REMARQUE

Un boulon ferme complètement l'ouverture, ce qui n'est pas toujours le cas avec un graisseur.

8. Éliminez la graisse excédentaire.

Voir aussi

- [10.1 Consignes de sécurité avant de démarrer la maintenance](#) à la page 161

10.2.47 Lubrifier le vérin du pick-up gauche

Lisez au préalable : [Points importants pour la lubrification](#).

Exécuteur : opérateur

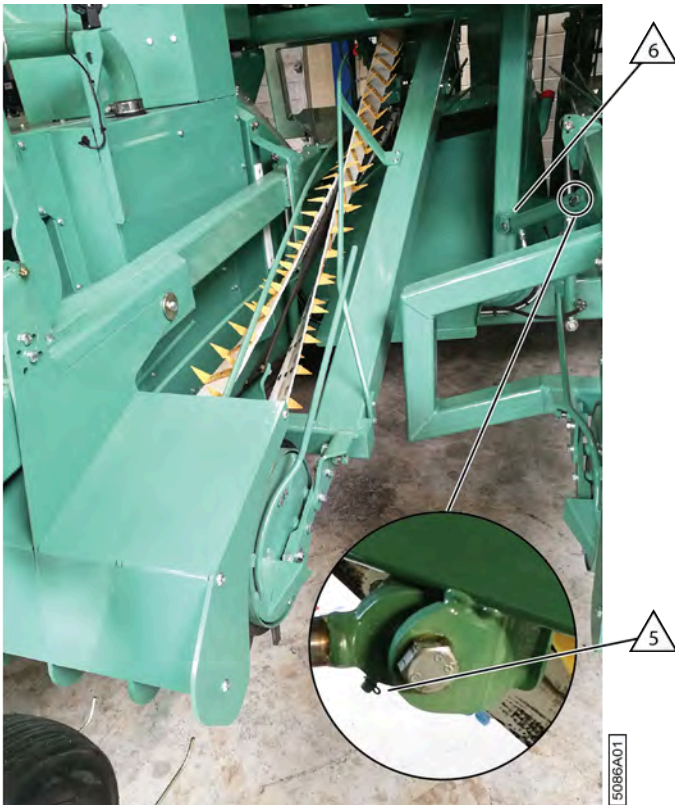

Fig. 139: Lubrifier le vérin du pick-up gauche

1. Lisez et suivez les consignes de sécurité.
2. Désactivez la machine en toute sécurité en appliquant la procédure LoToTo.
3. Placez la pompe manuelle sur le mamelon de lubrification (5) et pompez 5 fois.
4. Placez la pompe manuelle sur le mamelon de lubrification (6) et pompez 5 fois.
5. Éliminez la graisse excédentaire.

Voir aussi

- [10.1 Consignes de sécurité avant de démarrer la maintenance](#) à la page 161

10.2.48 Lubrifier la suspension de la roue avant

Lisez au préalable : [Points importants pour la lubrification](#).



REMARQUE

Lubrifiez la suspension avant le début de la saison.

Exécuteur : opérateur

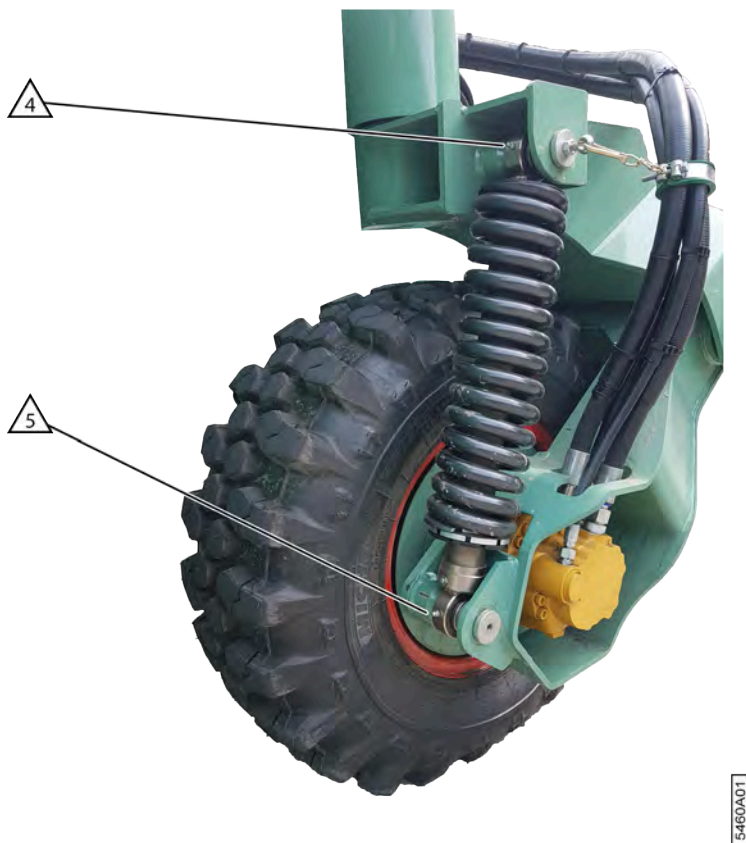

Fig. 140: Lubrifier la suspension de la roue avant

1. Désactivez la machine en toute sécurité en appliquant la procédure LoToTo.
2. Placez la pompe manuelle sur les graisseurs et pompez jusqu'à ce que la graisse sorte.

10.3 Maintenance corrective

La maintenance corrective est nécessaire lorsqu'un composant est défectueux ou a atteint sa durée de vie prévue.



PRUDENT

L'exécution d'une maintenance corrective ne peut être effectuée que par des techniciens compétents qui ont les connaissances et l'expérience suffisantes pour effectuer cette tâche.

10.3.1 Remorquer la machine (avec un moteur diesel en état de marche)

Remorquez le moins possible la machine. Placez un camion aussi près que possible de la machine afin de limiter le remorquage de la machine jusqu'au camion.



AVERTISSEMENT

La machine peut uniquement être remorquée avec une vitesse maximale de 5 km/h et PAS plus de 3 minutes !

1. Desserrez les freins des roues arrière en desserrant le frein à main.
2. Faites pivoter les 2 boulons (1) sur la pompe d'avancement de 3 tours dans le sens anti-horaire à l'aide d'une clé d'une ouverture de 22 mm. Ne dépassez pas 3 tours afin d'éviter les fuites !

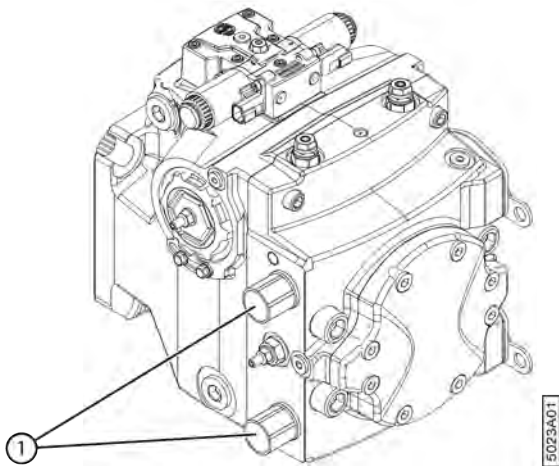

Fig. 141: Ouvrir le circuit hydraulique des roues

Vous vous assurez ainsi que le circuit hydraulique des roues est ouvert pendant le remorquage de la machine.

3. Assurez-vous que toutes les protections sont fermées.
4. Attachez une sangle de traction à l'anneau de remorquage (8) à l'avant de la machine.

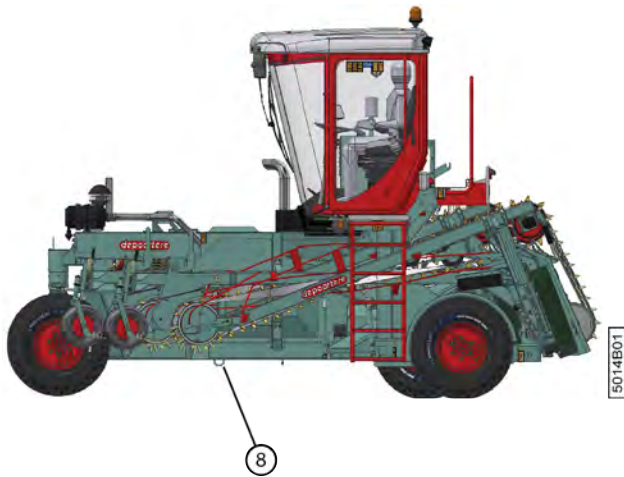

Fig. 142: Anneau de remorquage de la machine

5. Attachez l'autre extrémité de la sangle au véhicule effectuant le remorquage.
6. Remorquez la machine jusqu'à l'endroit souhaité. Déplacez la roue avant de la machine dans le sens de remorquage.
7. Après le remorquage, fixez à nouveau les boulons (1) à l'aide d'une clé d'une ouverture de 22 mm et d'un moment de 70 Nm.

Voir aussi

- [8.1.5 Frein à main](#) à la page 91

10.3.2 Remorquer la machine (avec un moteur diesel défectueux)

Si la machine doit être remorquée avec un moteur diesel défectueux, il convient d'effectuer quelques préparations au niveau des roues arrière de la machine et du circuit hydraulique de l'entraînement des roues. Le non-respect de ces préparations peut entraîner des dommages irréversibles aux roues et au circuit hydraulique.

Remorquez le moins possible la machine. Placez un camion aussi près que possible de la machine afin de limiter le remorquage de la machine jusqu'au camion.



AVERTISSEMENT

La machine peut uniquement être remorquée avec une vitesse maximale de 5 km/h et PAS plus de 3 minutes !

Matériel nécessaire : contactez Depoortere SA pour obtenir le matériel adapté à l'ouverture des freins.

1. Faites pivoter les 2 boulons (1) sur la pompe d'avancement de 3 tours dans le sens anti-horaire à l'aide d'une clé d'une ouverture de 22 mm. Ne dépassez pas 3 tours afin d'éviter les fuites !

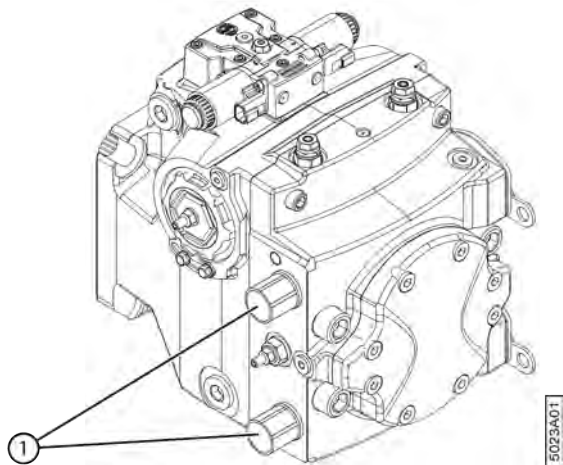

Fig. 143: Ouvrir le circuit hydraulique des roues

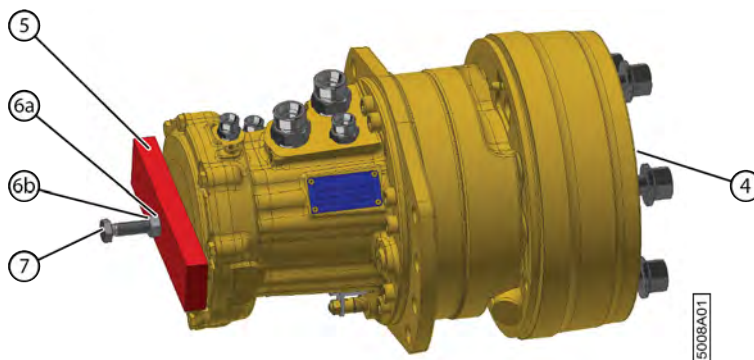

Fig. 144: Ouverture du frein

Vous vous assurez ainsi que le circuit hydraulique des roues est ouvert pendant le remorquage de la machine.

2. Retirez l'arrêt en caoutchouc (4) ainsi que l'arrêt en métal situé au centre de la roue arrière (3).
3. Placez la latte en métal (5) sur la largeur de la roue arrière.
4. Lubrifiez la rondelle (6a) des deux côtés avec de l'huile et placez-la.
5. Placez le boulon (7) et l'écrou (6b) devant l'ouverture de la latte en métal et vissez le boulon dans le frein.
6. Serrez l'écrou à un couple de 60 Nm +/- 5 Nm.
Le frein de la roue arrière doit à présent être ouvert et l'arbre de la roue peut tourner.
7. Répétez à partir de l'étape 2 pour l'autre roue arrière.
8. Assurez-vous que toutes les protections sont fermées.
9. Attachez une sangle de traction à l'anneau de remorquage (8) à l'avant de la machine.

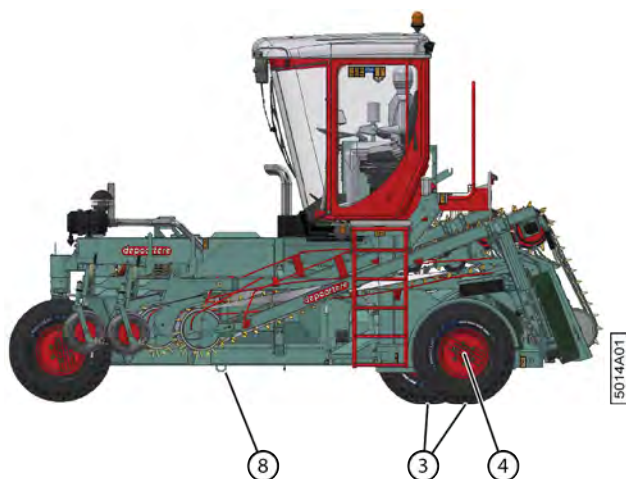

Fig. 145: Anneau de remorquage de la machine

10. Attachez l'autre extrémité de la sangle au véhicule effectuant le remorquage.
11. Remorquez la machine jusqu'à l'endroit souhaité. Déplacez la roue avant de la machine dans le sens de remorquage.
12. Retirez les accessoires des roues après le remorquage.
13. Après le remorquage, fixez à nouveau les boulons (1) à l'aide d'une clé d'une ouverture de 22 mm et d'un moment de 70 Nm.

10.3.3 Soulever la machine

Vous pouvez soulever la machine pour changer une roue ou effectuer des travaux de maintenance. Utilisez un cric de bonne qualité ayant une capacité de charge d'au moins 5 tonnes.

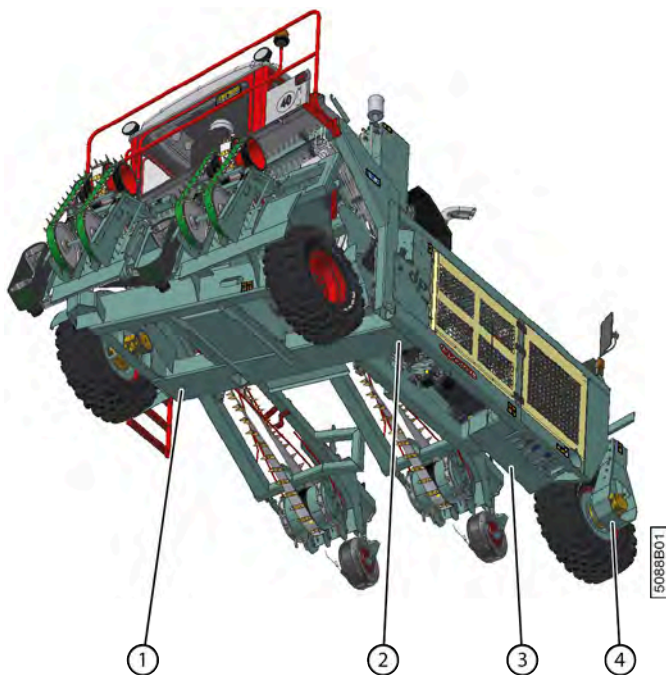

Fig. 146: Points de support

Exécuteur : technicien compétent

1. Lisez et suivez les consignes de sécurité.
2. Désactivez la machine en toute sécurité en appliquant la procédure LoToTo.

3. Bloquez les roues en verrouillant le frein à main.
4. Assurez-vous de placer les points de support sur un sol stable et plat.
5. Placez le cric sous l'un des points de support.



PRUDENT

Le point de support (4) de la roue avant ne doit pas être utilisé. Utilisez les points de support (1) et (2) sur le faisceau et le point de support (3) à l'avant.

6. Soulevez la machine. Assurez-vous qu'il n'existe aucun risque de basculement.
7. Placez des appuis solides pour travailler sur ou sous la machine.
8. Effectuez la maintenance nécessaire.
9. Enlevez les appuis.
10. Descendez progressivement la machine.

Voir aussi

- 10.1 Consignes de sécurité avant de démarrer la maintenance à la page 161

10.3.4 Soulever la machine (roue avant à ressort)

Vous pouvez soulever la machine pour changer une roue ou effectuer des travaux de maintenance. Utilisez un cric de bonne qualité ayant une capacité de charge d'au moins 5 tonnes.

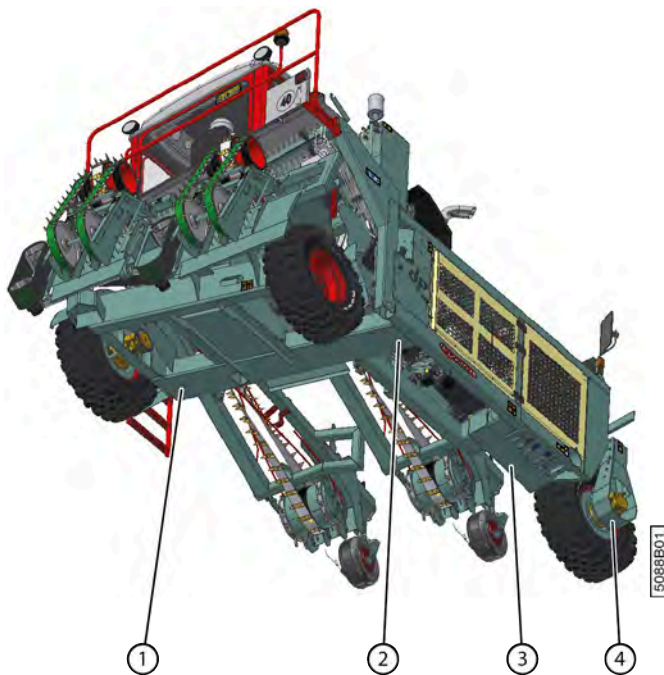

Fig. 147: Points de support

Exécuteur : technicien compétent

1. Lisez et suivez les consignes de sécurité.
2. Désactivez la machine en toute sécurité en appliquant la procédure LoToTo.
3. Bloquez les roues en verrouillant le frein à main.
4. Assurez-vous de placer les points de support sur un sol stable et plat.
5. Placez le cric sous l'un des points de support.



PRUDENT

Le point de support (4) de la roue avant ne doit pas être utilisé. Utilisez les points de support (1) et (2) sur le faisceau et le point de support (3) à l'avant.

6. Soulevez la machine. Assurez-vous qu'il n'existe aucun risque de basculement.
7. Placez des appuis solides pour travailler sur ou sous la machine.
8. Effectuez la maintenance nécessaire.
9. Enlevez les appuis.
10. Descendez progressivement la machine.

10.3.5 Souder sur la machine



DANGER

Les travaux de soudage sur des pièces liées à la sécurité doivent toujours être effectués par un spécialiste. Ceci afin de maintenir le niveau de sécurité prévu pour les essieux de roues, les freins, les équipements de protection, etc.

Exécuteur : technicien compétent

1. Lisez et suivez les consignes de sécurité.
2. Désactivez la machine en toute sécurité en appliquant la procédure LoToTo.
3. Débranchez tous les contrôleurs.
4. Retirez tous les produits inflammables à proximité de la machine.



PRUDENT

- Retirer tout le lin restant de la machine. N'effectuez jamais de travaux de soudage si du lin est encore présent dans la machine !
 - Ne soudez jamais à proximité de matériaux inflammables ou susceptibles de fondre. Par exemple : courroies, conduites hydrauliques, roues, batteries, etc. Les bavures de soudage peuvent atteindre la batterie et provoquer une explosion.
5. Placez le pôle négatif de la soudeuse le plus proche possible de la zone à souder afin de prévenir tout dégât sur le système électrique.

Voir aussi

- [2.2.23 Armoires électriques](#) à la page 45
- [10.1 Consignes de sécurité avant de démarrer la maintenance](#) à la page 161

10.3.6 Remplacer un racleur

Ne remplacez un racleur que lorsqu'il ne peut plus être réglé correctement.

Voir aussi

- [9.2.6 Régler le racleur](#) à la page 155

10.3.7 Remplacer une courroie de transport

Exécuteur : technicien compétent

1. Désactivez la machine en toute sécurité en appliquant la procédure LoToTo.
2. Détachez les courroies de transport.
3. Détachez le raccordement (1) des courroies en dévissant les 3 vis à six pans creux (2).

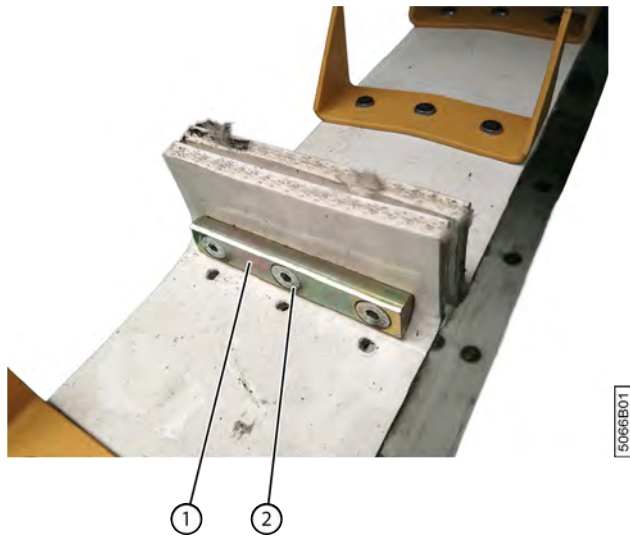

Fig. 148: Remplacer une courroie de transport

4. Retirez la courroie de transport.
5. Placez la nouvelle courroie de transport. Faites bien attention à la direction de montage.
6. Rattachez fermement le raccordement.
7. Tendez les courroies de transport.

Voir aussi

- [10.1 Consignes de sécurité avant de démarrer la maintenance](#) à la page 161

10.3.8 Remplacer un composant hydraulique



REMARQUE

Les tuyaux hydrauliques sont sujets à un processus de vieillissement naturel et doivent être remplacés régulièrement, et ce, même si aucun défaut n'est constaté. La durée d'utilisation maximale des tuyaux hydrauliques ne peut généralement pas excéder 6 ans, en comprenant une durée de stockage éventuelle de 2 ans.

Exécuteur : technicien compétent

1. Lisez et suivez les consignes de sécurité.
2. Désactivez la machine en toute sécurité en appliquant la procédure LoToTo.
3. Si le composant hydraulique se trouve plus bas que le réservoir hydraulique, vous devez couper le réservoir hydraulique à l'aide de la soupape de filtre. Sans quoi tout le réservoir se videra !
Par exemple : si les soupapes hydrauliques se trouvent plus haut que le réservoir hydraulique, il n'est pas nécessaire de fermer la soupape de filtre.
4. Prévoyez un bac de récupération pour collecter l'huile qui s'écoule.
5. Nettoyez la zone autour du raccord du composant hydraulique.
6. Retirez le composant.
7. Nettoyez les raccords et assurez-vous qu'aucune saleté ne pénètre dans le circuit hydraulique.
8. Placez le nouvel élément.
9. Rouvrez la soupape de filtre.
10. Contrôlez le niveau d'huile du réservoir hydraulique.
11. Réactivez la machine.
12. Contrôlez la pression.

Voir aussi

- 10.1 Consignes de sécurité avant de démarrer la maintenance à la page 161

10.3.9 Remplacer une dent d'un tambour de pick-up

Les dents du tambour de pick-up entrent en contact avec de la terre et des pierres et sont donc susceptibles de s'user ou de casser.

Exécuteur : technicien compétent

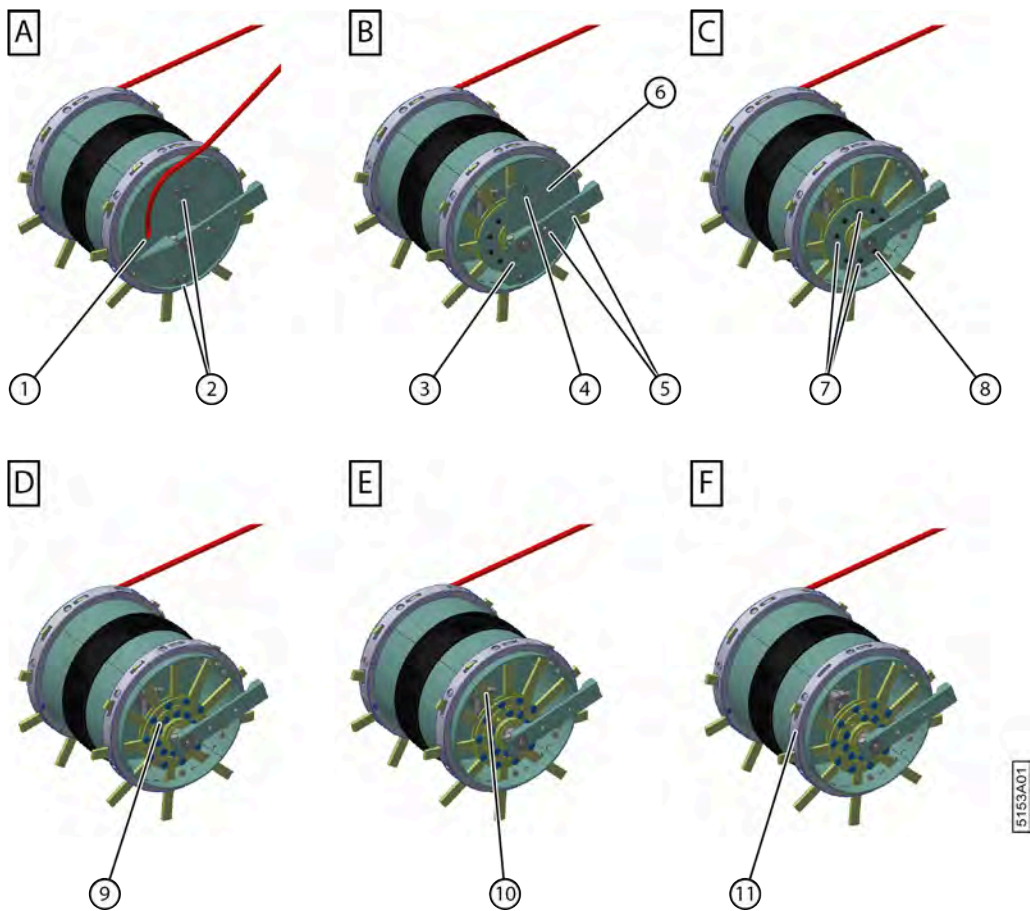

Fig. 149: Remplacer la dent du tambour de pick-up

1. Lisez et suivez les consignes de sécurité.
2. Désactivez la machine en toute sécurité en appliquant la procédure LoToTo.
3. Dévissez les boulons (2) et démontez la protection (1).
4. Dévissez les boulons (4) et retirez la tige d'attache (3).
5. Dévissez les boulons (4) et (5) et retirez la protection (6).
6. Démontez les 3 vis à six pans creux (7) et déplacez la bride (8) vers l'arrière afin de permettre l'accès aux rivets (9).
7. Retirez le rivet (9) de la dent à remplacer.
8. Retirez la dent (10).
9. Remplacez les guides en nylon (11).
Chaque conducteur est fixé au tambour de pick-up à l'aide de boulons en bois.
10. Placez une nouvelle dent et de nouveaux rivets.



AVERTISSEMENT

Tenez bien compte de l'emplacement du creux de la dent !

Voir la figure. La flèche incurvée indique le sens de rotation normal du tambour de pick-up.

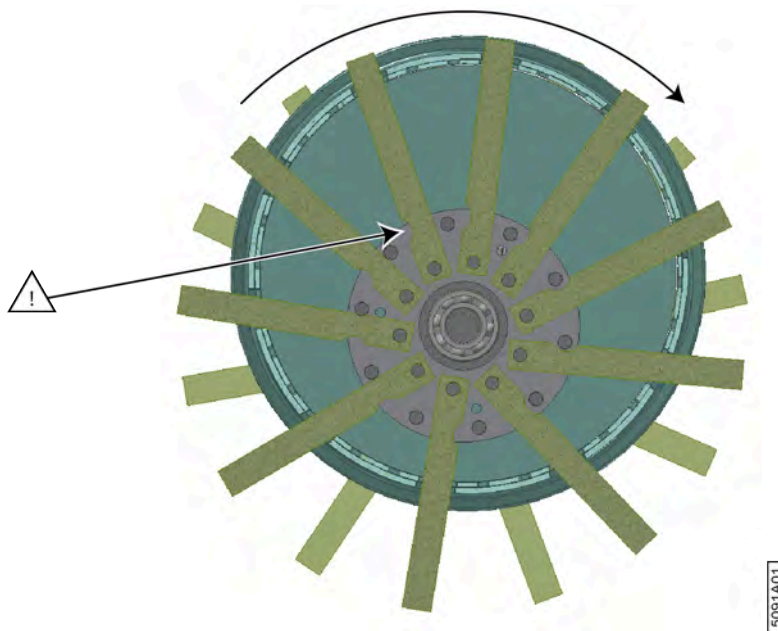

Fig. 150: Placement d'une nouvelle dent

11. Suivez les instructions en commençant par la fin pour remonter le tout.

Voir aussi

- [10.2.23 Vérifier les dents du tambour de pick-up](#) à la page 177

10.3.10 Remplacer un picot de la courroie de transport

Exécuteur : technicien compétent

Nécessaire :

- Picot. Voir la liste des pièces de rechange pour la référence exacte.
- Boulons spéciaux M6 x 20. Voir la liste des pièces de rechange pour la référence exacte.

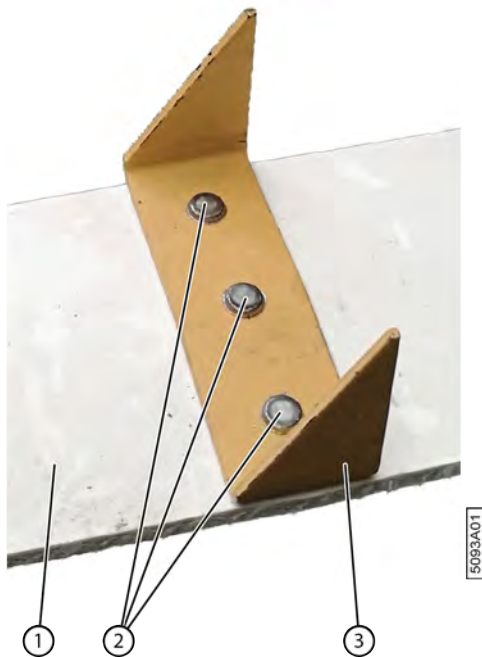

Fig. 151: Remplacer un picot

1. Désactivez la machine en toute sécurité en appliquant la procédure LoToTo.
2. Limez les rivets (2) du côté du picot (3).
Ainsi, vous ne risquez pas d'endommager la courroie (1).
3. Placez le picot sur la courroie et fixez les 3 boulons.
Placez la tête plate du boulon dans la courroie. Utilisez un boulon de verrouillage pour monter le picot de l'autre côté de la courroie.
4. Choisissez la fenêtre de démarrage.

Voir aussi

- [10.1 Consignes de sécurité avant de démarrer la maintenance](#) à la page 161

10.3.11 Remplacer un capteur

Consultez le manuel d'utilisation du capteur.

Exécuteur : technicien compétent

1. Lisez et suivez les consignes de sécurité.
2. Désactivez la machine en toute sécurité en appliquant la procédure LoToTo.
3. Mesurez et notez la position actuelle du capteur.
4. Remplacez le capteur et placez le nouveau au même endroit que l'ancien.
5. Vérifiez que le capteur fonctionne correctement.

Voir aussi

- [10.1 Consignes de sécurité avant de démarrer la maintenance](#) à la page 161
- [2.4 Accessoires et options](#) à la page 55

10.3.12 Remplacer un fusible

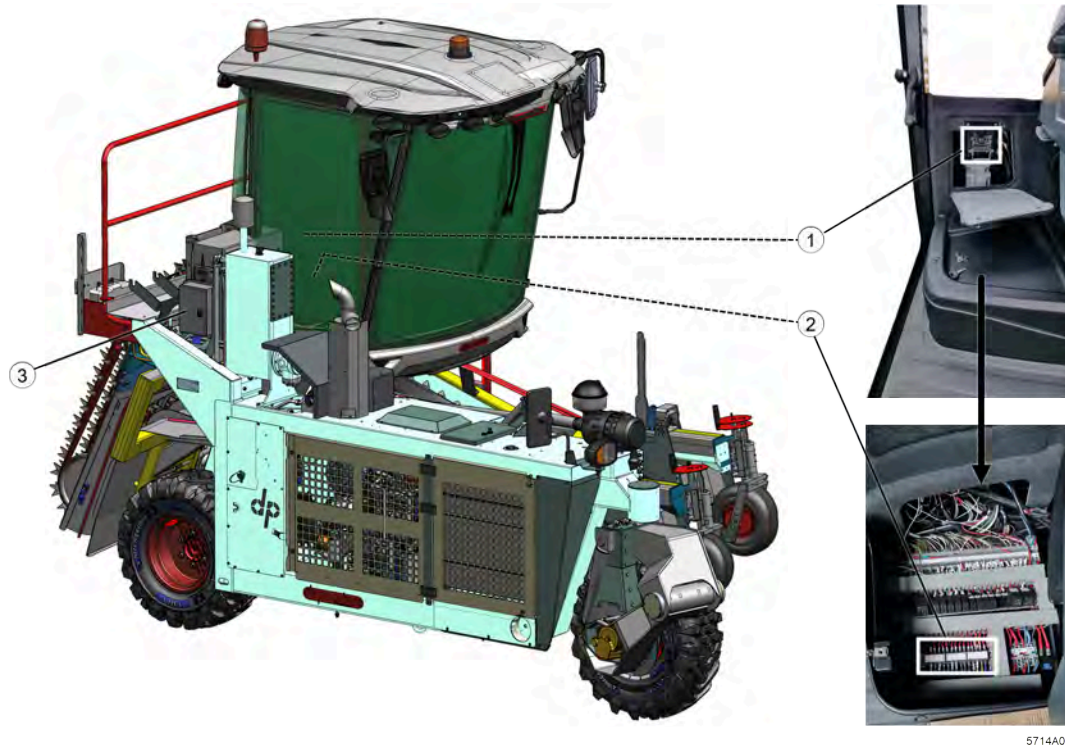

Fig. 152: Emplacement des fusibles

1. Effectuez l'une des manipulations suivantes :

N°	Emplacement	Instruction
1	Fusibles pour la cabine	Ouvrez le panneau en dévissant les 2 boutons en haut du panneau.
2	Fusibles pour la machine	Ouvrez le boîtier en dévissant les 4 vis.

2. Remplacez le fusible. Voir [13.7 Aperçu des fusibles](#) à la page 225.
3. Refermez le panneau et/ou le boîtier.
4. Vérifiez le fonctionnement de la machine.

Voir aussi

- [13.7 Aperçu des fusibles](#) à la page 225

10.3.13 Système de post-traitement des gaz d'échappement

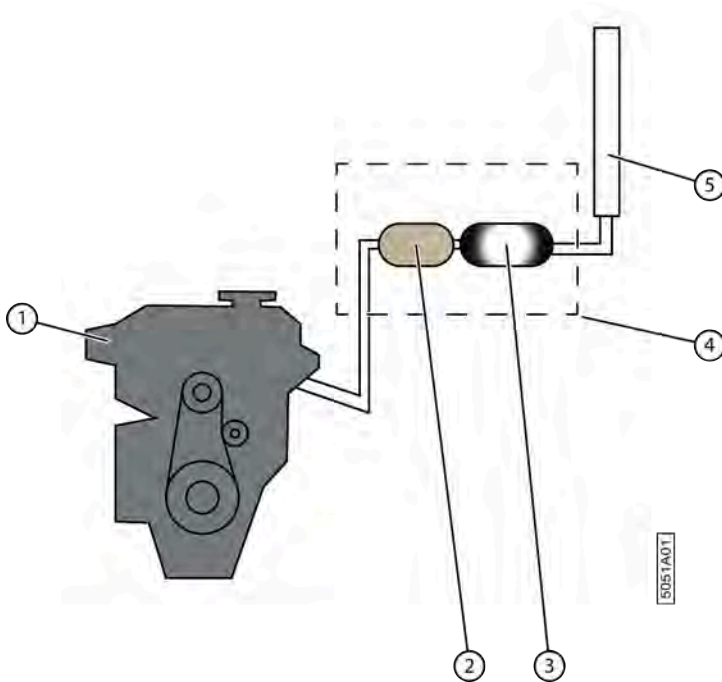

Fig. 153: Système de post-traitement des gaz d'échappement

Une régénération continue se produit dans le reconditionnement des gaz (4). Après 550 heures, une régénération après arrêt est nécessaire.

Le catalyseur (RCS ou réduction catalytique sélective) réduit l'oxyde de carbone qui est émis par le moteur (1). De cette manière, AdBlue est injecté dans le système d'échappement. AdBlue réagit dans le catalyseur (2) avec de l'oxyde de carbone qui est présent dans les gaz d'échappement et y produit du carbone et de l'hydrogène.

La suie et les particules fines sont retenues par le filtre à particules (3) et y sont stockées. Après chaque 550 heures, une notification apparaît indiquant la nécessité d'exécuter une régénération après arrêt. La régénération est la combustion de la suie dans le filtre à particules. Lors de la combustion, la température des gaz d'échappement augmente à la sortie (5) jusqu'au-dessus de 600 °C.

Après chaque régénération, les particules de suie restent dans le filtre à particules. Un message va apparaître s'il y a trop de suie dans le filtre à suie et qu'il doit être changé ou nettoyé. Le remplacement d'un filtre à suie dépend de l'utilisation et de la maintenance du moteur. Un message apparaîtra sur l'écran de commande.



REMARQUE

AdBlue est une marque commerciale enregistrée. La dénomination technique est AUS32. Connue aux USA comme DEF (Diesel Exhaust Fluid) et au Brésil comme ARLA32.

10.3.14 Les 3 phases d'une régénération après arrêt

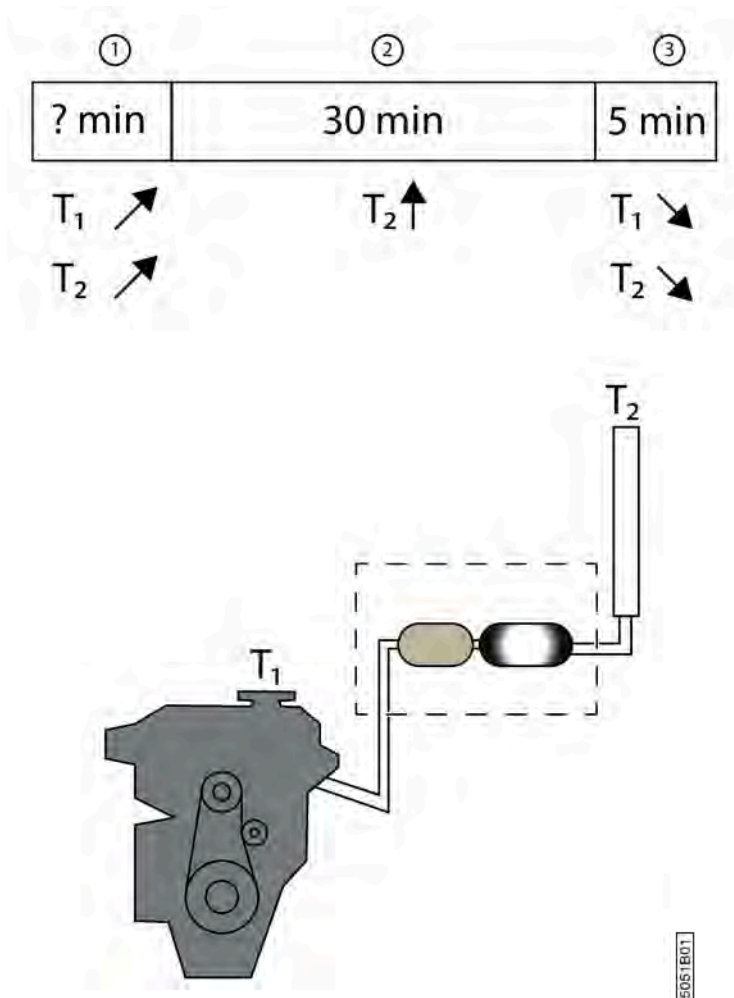

Fig. 154: Les 3 phases d'une régénération après arrêt

Les 3 phases sont :

N°	Description	Plus d'informations
1	Phase de chauffage	La phase de chauffage est activée indépendamment de la température du liquide de refroidissement T1 et de la température des gaz d'échappement T2. Dans la phase de chauffage, le régime moteur est augmenté pour accélérer le chauffage du liquide de refroidissement et des gaz d'échappement. La durée de cette phase dépend de la température de départ du liquide de refroidissement et des gaz d'échappement. La température du liquide de refroidissement doit être supérieure à -65 °C.
2	Phase principale	Quand les températures souhaitées sont atteintes, la phase principale commence. La température du gaz d'échappement continue à augmenter et reste une valeur élevée. Cette phase dure environ 30 minutes.
3	Phase de refroidissement	Quand la phase principale est terminée, le moteur et le système EAT seront refroidis pendant environ 5 minutes pendant la phase de refroidissement. L'objectif est de protéger le matériel informatique.

10.3.15 Limitation de la puissance et du nombre de tours

Pour satisfaire aux directives européennes, les défauts et limitations sont vérifiés en cas de fonctionnement fautif du système de reconditionnement des gaz. De cette manière, il est possible dans une première phase de réduire la puissance moteur en cas de défaut Efficacité et dans une phase suivante de limiter également le régime moteur. Si le moteur est encore utilisé par la suite, il va s'arrêter et ne pourra être redémarré que par DEUTZ !

La réduction de puissance peut uniquement être temporairement hors service en phase 1 et en phase 2 pour permettre au conducteur d'amener la machine à un endroit sécurisé.

La mise hors service temporaire dure :

- 30 minutes pour un moteur de type EMR 4
- 25 minutes pour un moteur de type EMR 5

Si, pendant la mise hors service temporaire de la réduction de puissance, vous éteignez le moteur, alors le reste du temps de la mise hors service sera conservé et utilisé par la suite. Si vous allumez le moteur, la mise hors service de la réduction de puissance sera de nouveau immédiatement active et ce, pendant le temps accumulé stocké.

10.3.16 Quand une régénération après arrêt sera-t-elle nécessaire ?

La notification d'une régénération après arrêt nécessaire peut apparaître pour les raisons suivantes :

- 550 heures se sont écoulées depuis la dernière régénération après arrêt réussie et complète.
- La teneur en suie dans le filtre à particules dépasse la quantité autorisée.
- Quand la régénération automatique n'est pas suffisante, le moteur se met en mode de chauffe 1. Si ce mode n'est pas non plus suffisant, le moteur se met en mode de chauffe 2. Si le temps de chauffage en mode de chauffe 2 dure trop longtemps, une régénération après arrêt sera demandée.
- Il y a de la cristallisation dans le système RCS.

10.3.17 Conditions d'exécution d'une régénération après arrêt

Ce sont les conditions d'exécution d'une régénération après arrêt correcte.

- La machine doit toujours se trouver dans un état sécurisé. Si ce n'est pas le cas, la régénération après arrêt ne pourra être effectuée et sera immédiatement arrêtée. Par exemple : le joystick doit se trouver sur la position neutre pour aller au mode STOP et pour pouvoir y activer la régénération après arrêt.
- Vous devez confirmer sur l'écran de commande que la régénération après arrêt peut être exécutée.
- Le moteur doit tourner en stationnaire et il ne peut y avoir aucun défaut moteur à ce moment.
- Le système RCS doit émettre un signal indiquant que la régénération peut se faire.
- Le réservoir d'AdBlue ne peut être gelé !
- Vous ne pouvez activer aucune fonction de la machine.
- Vous ne pouvez pas rouler avec la machine.

10.3.18 Mettre temporairement la limitation de puissance hors service



Si la régénération après arrêt demandée n'est pas effectuée, le système réagira après un moment en réduisant la réduction puissance (phase 1) puis à un stade ultérieur en limitant le régime moteur (phase 2). Il est possible de désactiver temporairement la réduction puissance provoquée par le reconditionnement des gaz.

- 30 minutes pour un moteur de type EMR 4
- 25 minutes pour un moteur de type EMR 5



PRUDENT

La mise hors service de la limitation de puissance est **UNIQUEMENT** destinée à permettre au conducteur d'amener la machine à un endroit sécurisé !

1. Accédez au menu via .
2. Appuyez sur  > **DPF**.
3. Choisissez **Forcer systeme EAT**.
4. Confirmez dans la boîte de dialogue.
Le bouton **Forcer systeme EAT** clignote.

10.3.19 Effectuer la régénération après arrêt du filtre à particule

Après chaque 550 heures, une régénération après arrêt doit être effectuée. Cette régénération dure environ 40 minutes. Pendant cette régénération, la machine ne peut être utilisée et ne peut rouler !

Après chaque 550 heures, une notification apparaît sur l'écran de commande indiquant la nécessité d'exécuter une régénération après arrêt. Si entre-temps une régénération après arrêt a été effectuée pour des problèmes, alors la régénération après arrêt suivante se fera après 550 heures.

Le filtre à particules du moteur doit être nettoyé lors de la régénération après arrêt. Il est recommandé d'effectuer la régénération après arrêt le plus rapidement possible après l'apparition du message afin d'éviter d'activer le mode d'autoprotection du moteur, ce qui peut réduire la puissance moteur.

La régénération peut **UNIQUEMENT** être effectuée si un message à cette fin apparaît.

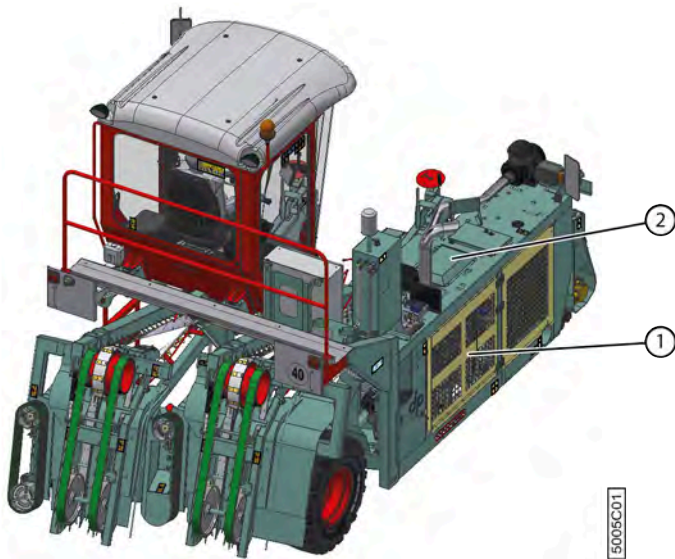

1. Lisez au préalable : [10.3.17 Conditions d'exécution d'une régénération après arrêt](#) à la page 206.
2. Placez la machine sur un terrain découvert, à une distance suffisante des objets inflammables.
3. Éliminez toute la poussière et la saleté dans les environs de l'échappement.



PRUDENT

DANGER D'INCENDIE ! Lors de la régénération à l'arrêt, la poussière et la saleté peuvent s'enflammer ! Gardez l'extincteur à portée de main !

4. Retirez le couvercle (2) situé au-dessus de l'enceinte du moteur et ouvrez la porte de l'enceinte du moteur (1). Ceci est nécessaire pour dissiper suffisamment la chaleur du moteur pendant la régénération à l'arrêt.
5. Laissez le moteur tourner à l'arrêt.
6. Mettez le joystick en position neutre.
7. Mettez la machine en mode sur place.
8. Appuyez sur **OK**.

La régénération à l'arrêt démarre et dure environ 30 minutes. La durée totale de la régénération après arrêt dépend de la température de départ du liquide de refroidissement et des gaz d'échappement. Vous pouvez interrompre la régénération en appuyant sur **Stoppen regeneratie**. Ce n'est pas recommandé, car dans ce cas, la régénération après arrêt doit de nouveau se faire.



PRUDENT

Surveillez étroitement le système d'échappement pendant la totalité de la régénération. Pendant la régénération après arrêt, des températures d'environ 600 °C apparaissent à l'échappement.



PRUDENT

Vous ne pouvez pas utiliser la machine pendant la régénération après arrêt. Danger d'incendie !

9. Remontez le couvercle situé au-dessus de l'enceinte du moteur et fermez la porte de l'enceinte du moteur.

11 Solution

11.1 Le moteur ne démarre pas

Contrôlez les éléments suivants :

- Me niveau du réservoir à carburant
- Le niveau d'huile
- L'état de la batterie (est-elle bien chargée ?)
- Ma position de la coupe batterie
- Les fusibles

11.2 Effectuer des tests

Effectuez quelques tests pour vérifier ce qui fonctionne et ce qui ne fonctionne pas.

1. Effectuez les tests suivants :
 - Est-ce que tout fonctionne correctement lorsque le véhicule avance ?
 - Est-ce que tout fonctionne correctement lorsque le véhicule recule ?
 - Est-ce que tout fonctionne correctement lorsque le véhicule est à l'arrêt ?
 - Les courroies peuvent-elles tourner ?
 - Les pick-ups peuvent-ils se lever et s'abaisser ?
2. Contrôlez le fonctionnement de tous les capteurs.

11.3 Mesurer la pression dans le circuit de freinage

Exécuteur : technicien compétent

La pression dans le circuit de freinage (2) est établie par la pompe hydraulique, qui assure également la direction assistée. Le réservoir d'azote (3) permet de freiner jusqu'à 7 fois de suite, si nécessaire avec moins de direction assistée qu'avec une pompe hydraulique fonctionnant correctement.

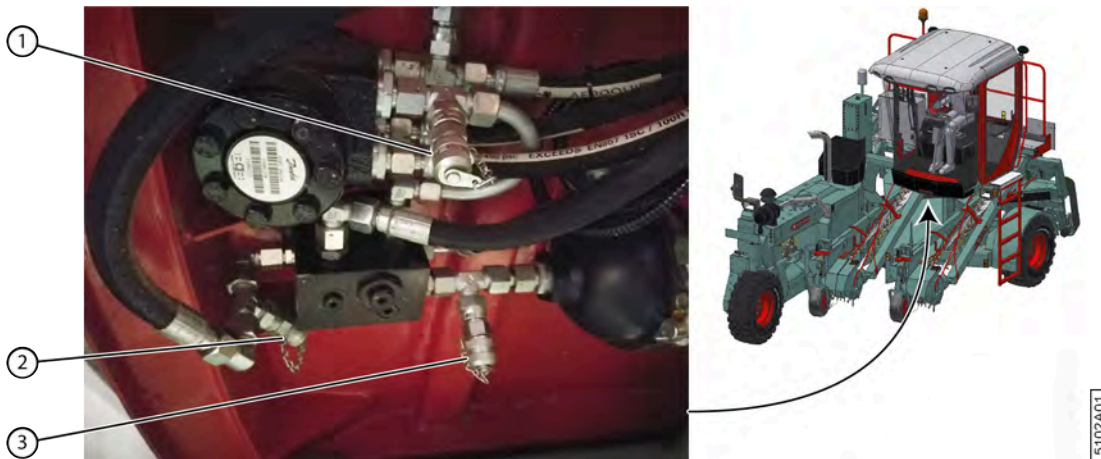

Fig. 155: Sous la cabine

Si le conducteur remarque une réduction de la direction assistée à certains moments, la pression doit être mesurée.

1. Mesurez que la pression en amont de la soupape de frein (2) est supérieure à 200 bars.

Si la pression est inférieure, réglez-la comme suit.

- 1 Connectez un manomètre étalonné au point de mesure (4).
- 2 Retirez le bouchon (5) de la valve de régulation.
- 3 Desserrez le contre-écrou (7).
- 4 Tournez l'écrou de réglage (6) jusqu'à ce que la pression soit de 200 bars.



Fig. 156: Derrière le compartiment moteur

2. Mesurez que la pression après la soupape de frein (3) à travers le réservoir d'azote est supérieure à 160 bars.
Si la pression est inférieure, remplacez le réservoir d'azote.
3. Mesurez que la pression vers le frein (1) est supérieure à 120 bars.
Si la pression est inférieure, contactez votre distributeur.

11.4 Tableau de recherche des messages d'erreur sur l'écran de commande

Tous les messages d'erreur se rapportant au moteur sont affichés à l'écran sous la forme d'un code SPN et d'un code FMI. Pour une explication de la cause, voir [11.6 Aperçu des défauts moteur DEUTZ](#) à la page 214.

Les défauts restants sont affichés à l'écran sans code SPN ou FMI. Le tableau ci-dessous vous propose un aperçu de ces défauts.

N°	Message/erreur	Explication/cause	Solution
-	Ouvrir l'échelle s.v.p.	L'échelle est repliée et vous essayez de déplacer le pick-up de gauche vers la gauche.	Ouvrez l'échelle.
-	Fermer l'échelle s.v.p.	L'échelle est dépliée et la machine est réglée en mode route.	Fermez l'échelle
-	Défaut Moteur Thermique		Voir 11.6 à la page 214.
-	Régénération Filtre Particules nécessaire		Voir 10.3.19 à la page 207
A-140	Alimentation Basse MC050-110 Module 1	L'alimentation électrique du module 1 est trop basse.	Vérifiez la tension de la machine. Vérifiez le câblage vers le module.
A-141	Alimentation Haute MC050-110 Module 1	L'alimentation électrique du module 1 est trop élevée.	Vérifiez la tension de la machine. Vérifiez le câblage vers le module.
A-150	Alimentation Basse OX024-110 Extension	L'alimentation électrique du module est trop basse.	Vérifiez la tension de la machine. Vérifiez le câblage vers le module.
A-151	Alimentation Haute OX024-110 Extension	L'alimentation électrique du module est trop élevée.	Vérifiez la tension de la machine. Vérifiez le câblage vers le module.
A-500	Alimentation Basse Ecran	Au démarrage : batterie insuffisamment chargée. En cours de fonctionnement : alternateur défectueux	Voir 8.2.60 à la page 126.
A-501	Alimentation Haute Ecran	Tension maximale dépassée sur l'écran.	Voir 8.2.60 à la page 126.
C-100	Communication CAN Ecran	Plus de communication CAN avec l'écran.	Contrôlez le câblage vers le contrôleur.
C-104	Communication CAN Joystick	Plus de communication CAN avec le joystick.	Contrôlez l'alimentation électrique. Contrôlez le câblage vers le contrôleur.
C-105	Communication CAN OX 024-110 Extension	Plus de communication CAN avec le module OX 024-110.	Contrôlez l'alimentation électrique. Contrôlez le câblage vers le contrôleur.
C-200	Communication CAN Moteur	Plus de communication CAN avec le moteur.	Contrôlez le câblage vers le contrôleur.
E-100	Défaut Capteur Pédale Accélérateur	Câblage du capteur défectueux. Défaut du capteur.	Vérifiez le câblage et le capteur.
E-105	Défaut capteur niveau gasoil	Câblage du capteur défectueux. Défaut du capteur.	Vérifiez le câblage et le capteur.
E-106	Défaut Capteur Pression Gavage Pompe Avancement	Le capteur mesurant la pression de gavage de la pompe avancement est défectueux.	Remplacez le capteur mesurant la pression de gavage.
E-107	Défaut Capteur Pression Gavage Pompe Récolte	Le capteur mesurant la pression de gavage de la pompe récolte est défectueux.	Remplacez le capteur mesurant la pression de gavage.
E-120	Défaut Capteur Vitesse Avancement	Défaut au capteur du moteur des roues.	Testez le capteur. Remplacez le capteur au plus vite.
E-121	Défaut Capteur Vitesse Courroies	Le capteur vitesse courroies est défectueux.	Remplacez le capteur au plus vite.

N°	Message/erreur	Explication/cause	Solution
E-122	Court-circuit interrupteur feux travail	L'interrupteur des feux de travail a été court-circuité.	Vérifiez le câblage du capteur.
E-123	Court-circuit sélecteur modes avancement	Le sélecteur du mode de conduite a été court-circuité.	Vérifiez le câblage du capteur.
E-124	Court-circuit capteur vitesse Avancement	Le capteur vitesse avancement a été court-circuité.	Vérifiez le câblage du capteur.
E-125	Court-circuit capteur vitesse Courroies	Le capteur vitesse courroies a été court-circuité.	Vérifiez le câblage du capteur.
E-126	Court-circuit capteur niveau huile hydraulique	Le capteur contrôlant le niveau de l'huile hydraulique a été court-circuité.	Vérifiez le câblage du capteur.
E-127	Court-circuit capteur Colmatage Gavage Pompe Avancement	Le capteur de la pompe avancement a été court-circuité.	Vérifiez le câblage du capteur.
E-128	Fil coupé capteur Colmatage Gavage Pompe Avancement	Le câblage du capteur mesurant la pression de gavage de la pompe avancement est interrompu.	Vérifiez si un fil du câblage est cassé. Remplacez le câblage.
E-129	Court-circuit capteur Colmatage Gavage Pompe Récolte	Le capteur de la pompe récolte a été court-circuité.	Vérifiez le câblage du capteur.
E-130	Fil coupé capteur Colmatage Gavage Pompe Récolte	Le câblage du capteur mesurant la pression de gavage de la pompe récolte est interrompu.	Vérifiez si un fil du câblage est cassé. Remplacez le câblage.
G-101	Défaut Niveau Bas Huile Hydraulique	Fuite	Contrôlez la présence de fuites sur l'installation hydraulique. Voir 10.2.34 à la page 184. Vérifiez le niveau d'huile hydraulique et remplissez si nécessaire.
G-105	Température Haute Huile Hydraulique	Le radiateur pour l'huile hydraulique ne fonctionne pas de manière efficace. Qualité insuffisante de l'huile hydraulique.	Voir 10.2.16 à la page 174. Voir 10.2.31 à la page 181.
G-107	Capteur(s) désactivé(s)	Des capteurs ont été désactivés sur l'écran de commande.	Si des capteurs sont défectueux, ils doivent être remplacés dès que possible. Activez tous les capteurs.
G-108	Niveau bas gasoil	Il n'y a presque plus de carburant.	Remplissez le réservoir à carburant. Voir 8.2.3 à la page 95.
G-109	Niveau très bas gasoil	Il n'y a presque plus de carburant.	Remplissez le réservoir à carburant. Voir 8.2.3 à la page 95.
G-117	Défaut Colmatage Filtre a Air	Le filtre à air est sale.	Nettoyez le filtre à air ou remplacez-le. Voir la notice d'instructions DEUTZ.
G-118	Défaut Colmatage Filtre a Huile	Le filtre hydraulique est encrassé.	Remplacez le filtre hydraulique. Voir 10.2.38 à la page 185.
G-119	Colmatage Gavage Pompe Avancement	Le fil du capteur est cassé. Bourrage du filtre de la pompe d'alimentation avancement.	Arrêtez immédiatement la machine. Vérifiez le câblage du capteur. Remplacez le filtre de la pompe d'alimentation avancement. Contactez Depoortere SA.

N°	Message/erreur	Explication/cause	Solution
G-120	Colmatage Gavage Pompe Récolte	Le fil du capteur est cassé. Bouillage du filtre de la pompe d'alimentation récolte.	Arrêtez immédiatement la machine. Vérifiez le câblage du capteur. Remplacez le filtre de la pompe d'alimentation récolte. Contactez Depoortere SA.
G-121	Défaut Pression Basse Gavage Avancement	La pression de gavage de la pompe avancement est basse.	Arrêtez immédiatement la machine. Vérifiez si le système hydraulique comporte des fuites. Vérifier le niveau de l'huile hydraulique. Voir 10.2.30 à la page 181. Contactez Depoortere SA.
G-122	Défaut Pression Très Basse Gavage Avancement	La pression de gavage de la pompe avancement est beaucoup trop basse.	Arrêtez immédiatement la machine. Vérifiez si le système hydraulique comporte des fuites. Vérifier le niveau de l'huile hydraulique. Voir 10.2.30 à la page 181. Contactez Depoortere SA.
G-123	Défaut Pression Basse Gavage Récolte	La pression de gavage de la pompe récolte est basse.	Arrêtez immédiatement la machine. Vérifiez si le système hydraulique comporte des fuites. Vérifier le niveau de l'huile hydraulique. Voir 10.2.30 à la page 181. Contactez Depoortere SA.
G-124	Défaut Pression Très Basse Gavage Récolte	La pression de gavage de la pompe récolte est beaucoup trop basse.	Arrêtez immédiatement la machine. Vérifiez si le système hydraulique comporte des fuites. Vérifier le niveau de l'huile hydraulique. Voir 10.2.30 à la page 181. Contactez Depoortere SA.
G-128	Contact Siege Chauffeur Non Détecté	Le conducteur n'est pas assis sur le siège de conduite. Le capteur du siège de conduite est défectueux.	Asseyez-vous sur le siège de conduite. Remplacez le capteur.
G-134	Emballement moteur	Ceci peut se produire lorsque la machine descend une pente.	Tirez le joystick vers vous pour freiner.
G-500	Problème Ecriture Date / Heure	Il y a un problème de communication avec le composant électronique « Real Time Clock ».	Contactez Depoortere SA.
G-501	Problème Initialisation Switch Vidéo	Ne s'applique pas.	Ne s'applique pas.
G-502	Problème Mémoire Données	Problème lors de la lecture ou de l'écriture des données (compteurs, etc.) enregistrées dans la mémoire.	Contactez Depoortere SA.

N°	Message/erreur	Explication/cause	Solution
G-503	Problème Communication Fonctionnement Restreint	L'écran ne peut pas accéder aux réglages du contrôleur.	Contactez Depoortere SA.
S-100	Problème Pilotage Pompe Avancement	Le pilotage de la pompe avancement rencontre un problème.	Vérifiez les valeurs sur l'écran de diagnostic. Voir 8.2.56 à la page 125.
S-102	Problème Pilotage Pompe Récolte	Le pilotage de la pompe récolte rencontre un problème.	Vérifiez les valeurs sur l'écran de diagnostic. Voir 8.2.56 à la page 125.

Voir aussi

- [11.6 Aperçu des défauts moteur DEUTZ](#) à la page 214

11.5 Tableau de recherche d'erreur de l'air conditionné

Défaut	Explication/cause	Solution
Le voyant LED du bouton A/C clignote pendant 100 millisecondes.	Défaut du capteur de température de l'évaporateur	Contactez un spécialiste certifié.
Le voyant LED du bouton A/C clignote 4 fois toutes les 3 secondes.	Défaut de phase	Contactez un spécialiste certifié.
Le voyant LED du bouton A/C clignote 3 fois toutes les 3 secondes.	Défaut du capteur de température dans la cabine	Contactez un spécialiste certifié.
Le voyant LED du bouton A/C clignote 2 fois toutes les 3 secondes.	Défaut du capteur de température en dehors de la cabine	Contactez un spécialiste certifié.

11.6 Aperçu des défauts moteur DEUTZ

Vous trouverez ci-dessous un aperçu des défauts moteur DEUTZ les plus fréquents.

Code	Message d'erreur	Explication	Causes possibles	Solution possible
SPN111 FMI1	Coolant level too low.	Niveau de liquide de refroidissement du moteur trop bas.	Le liquide de refroidissement s'est évaporé ou une fuite est présente.	Faire l'appoint du liquide de refroidissement du moteur.
SPN97 FMI0	Water in fuel sensor; data above normal operational range (Most severe level)	Trop d'eau présente dans le filtre du séparateur d'eau du carburant.	Trop de condensation dans le réservoir à carburant. Mauvais carburant.	Vider l'eau.
SPN107 FMI0	Air filter differential pressure; air filter clogged	Le filtre à air du moteur est sale.	Trop de poussière dans le filtre à air. Nettoyage du filtre à air pas assez fréquent.	Nettoyer ou remplacer le filtre à air.
SPN94 FMI1	Low fuel pressure	Pression de carburant basse.	Pas assez de carburant.	Vérifier le niveau de carburant et le remplir si nécessaire. Vérifier le circuit d'alimentation en carburant en direction du moteur.

Code	Message d'erreur	Explication	Causes possibles	Solution possible
SPN100 FMI1	Low oil pressure	Pression d'huile basse.	Pas assez d'huile. Aspiration insuffisante de l'huile.	Vérifier le niveau d'huile et le remplir si nécessaire. Vérifier si le moteur présente des fuites d'huile. Vérifier le filtre à huile et le remplacer si nécessaire.
SPN110 FMI0	High coolant temperature	Koelvloeistof-temperatuur te hoog.	Te weinig koelvloeistof. Vervuilde radiator. Defecte ventilator.	Controleer het koelvloeistofniveau. Reinig de radiator. Controleer de werking van de ventilator.

Vous pouvez consulter l'ensemble des défauts moteur en ligne en accédant à https://serdia.deutz.com/fileadmin/contents/shared/Zwischenspeicher/DTCList_MD1_DE_EN.pdf ou via :

1. Allez sur serdia.deutz.com.
2. Choisissez **SerDia 4.0**.
3. Choisissez le fichier **DTCList_MD1_DE_EN.pdf**.

Voir aussi

- [11.4 Tableau de recherche des messages d'erreur sur l'écran de commande](#) à la page 210
- [13.6 Notice d'instructions du moteur diesel](#) à la page 225

12 Mise hors service et mise au rebut

12.1 Mettre la machine hors service

1. Actionnez le frein à main.
2. Arrêtez la machine avec la clé de contact.
3. Retirez la clé de contact.
4. Tournez le coupe batterie et retirez-le.

Voir aussi

- [8.1.5 Frein à main](#) à la page 91
- [8.2.51 Contrôler si le frein à main est actionné](#) à la page 123

12.2 Mise au rebut de la machine

1. Mettez la machine hors service. Voir [12.1 Mettre la machine hors service](#) à la page 217.
2. Démontez la batterie.
3. Retirez toutes les substances dangereuses de la machine. Voir [4.7 Substances dangereuses](#) à la page 72.
 - Huile hydraulique. Voir [12.2.1 Vidanger le réservoir hydraulique](#) à la page 217.
 - Liquide de lave-glace. Démontez et videz le réservoir.
 - Carburant. Voir [12.2.2 Vidanger le réservoir à carburant](#) à la page 218.
 - Graisse.
 - Huile moteur. Voir la notice d'instructions du moteur DEUTZ fournie.
 - Liquide de refroidissement du moteur. Voir la notice d'instructions livrée avec le moteur DEUTZ.
 - Liquide de refroidissement de l'air conditionné. Demandez à une entreprise reconnue et qualifiée de le retirer.



PRUDENT

Vous ne pouvez PAS retirer le liquide de refroidissement de l'air conditionné vous-même. Tous les travaux sur l'air conditionné sont soumis à une réglementation européenne sévère.

4. Démontez la totalité des conduites et des filtres hydrauliques, et récupérez toute l'huile.
5. Démontez tous les conduits de graissage.
6. Démontez tous les câbles et composants électriques.
7. Démontez tous les composants en plastique.
8. Démontez les roues et les pneus en caoutchouc.
9. Mettez au rebut les différents types de matériaux conformément à la réglementation locale en vigueur.

12.2.1 Vidanger le réservoir hydraulique

Lisez attentivement la fiche d'informations de sécurité de l'huile hydraulique utilisée.

Videz le réservoir d'huile hydraulique pendant que l'huile est chaude, elle sera ainsi plus liquide.



ENVIRONNEMENT

Les éclaboussures de liquides doivent être enlevées conformément aux instructions figurant sur le liquide et à la réglementation locale en vigueur.

Matériel :

- Bac de récupération d'au moins 150 litres
- Tuyau de vidange d'un diamètre minimal de 3/4" (20 mm)
- Chiffons

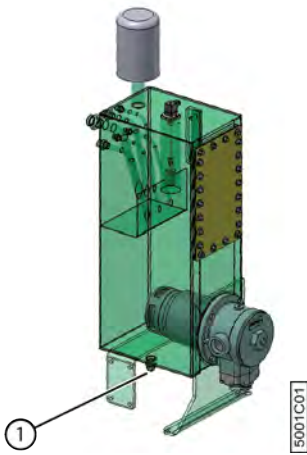

Fig. 157: Vider le réservoir d'huile hydraulique

1. Placez le bac de récupération au plus près du réservoir hydraulique.
2. Dévissez l'embout de vidange (1), attachez le tuyau sur l'embout de vidange et collectez l'huile hydraulique.
3. Retirez les filtres hydrauliques des pompes et récupérez l'huile hydraulique.

12.2.2 Vidanger le réservoir à carburant

Lisez attentivement la fiche d'informations de sécurité du carburant utilisé.

Matériel :

- Bac de récupération d'au moins 170 litres

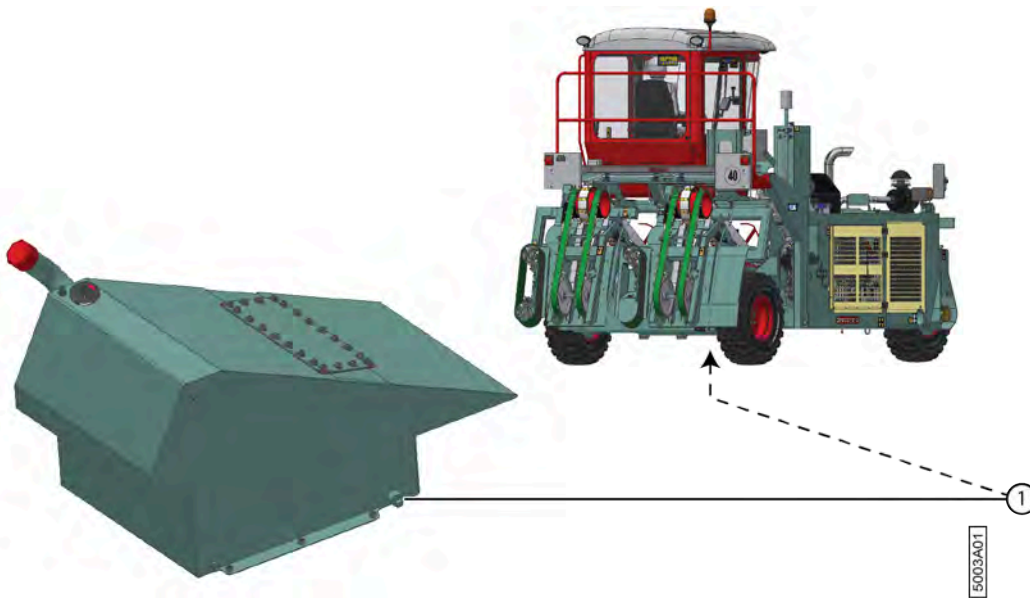

Fig. 158: Vidanger le réservoir à carburant

1. Placez le bac de récupération sous l'embout de vidange (1) du réservoir à carburant.
2. Dévissez l'embout de vidange et collectez le carburant.



ENVIRONNEMENT

Les éclaboussures de liquides doivent être enlevées conformément aux instructions figurant sur le liquide et à la réglementation locale en vigueur.

Voir aussi

- [2.1.3 Vue arrière](#) à la page 27

12.2.3 Vidanger le réservoir d'AdBlue

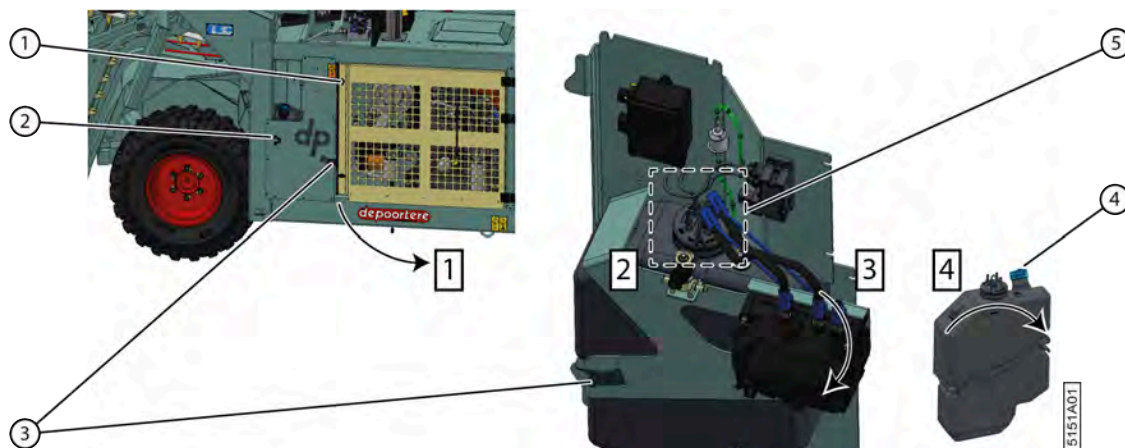

Fig. 159: Démontez et vidanger le réservoir d'AdBlue

1. Ouvrez le compartiment moteur.
 - 1 Désactivez la machine en toute sécurité.
 - 2 Déverrouillez les 2 verrous.
 - 3 Ouvrez complètement la porte de protection (1).
2. Détachez toutes les raccords (5) au-dessus du réservoir d'AdBlue.

Si nécessaire, prenez une photo pour voir comment les raccordements sont faits au cas où le réservoir d'AdBlue devrait être réinstallé.

3. Démontez le réservoir d'AdBlue.
 - 1 Desserrez le collier (3).
 - 2 Faites tourner le réservoir d'AdBlue autour du crochet (2).
 - 3 Retirez le réservoir de la machine.
4. Videz le réservoir AdBlue.
 - 1 Lisez attentivement la fiche d'informations de sécurité du liquide AdBlue utilisé.
 - 2 Retirez le bouchon du réservoir d'AdBlue (4).
 - 3 Videz le liquide AdBlue conformément à la réglementation locale en vigueur.
5. Remettez en place le réservoir d'AdBlue vide.

Voir aussi

- [2.1.3 Vue arrière](#) à la page 27

12.3 Consignes de sécurité pour le démontage

Voir [Consignes de sécurité avant de démarrer la maintenance](#).

13 Annexes

13.1 Conditions de garantie

Voir le contrat de vente.

13.2 Responsabilité

Voir le contrat de vente.

13.3 Déclaration CE

DÉCLARATION CE DE CONFORMITÉ

SELON L'ANNEXE II.1.A. DE LA DIRECTIVE 2006/42/CE

Cette déclaration concerne uniquement la machine à l'état dans lequel elle a été introduite sur le marché et ne prend pas en charge les composants ajoutés ultérieurement et/ou les travaux effectués par l'utilisateur final.

Nom de l'entreprise et adresse complète du fabricant :

Depoortere SA	Kortrijkseweg 105 8791 Beveren-Leie Belgique
---------------	----------------------------------------------------

Nom et adresse de la personne mandatée à établir le dossier technique. La personne mentionnée ci-dessous réside dans la Communauté européenne :

Yves Thiers	Kortrijkseweg 105 8791 Beveren-Leie Belgique
-------------	----------------------------------------------------

Description et identification de la machine :

Désignation	Double retourneuse automotrice hydraulique
Fonction	Retournage du lin
Type	DRAHY 40S

Cette machine est conforme à toutes les dispositions des directives énumérées ci-dessous :

2006/42/CE	Directive du 17 mai 2006 relative aux machines et modifiant la directive 95/16/CE (refonte)
2014/30/UE	Directive du 26 février 2014 relative à l'harmonisation des législations des États membres concernant la compatibilité électromagnétique (refonte)

<p>Lieu : Beveren-Leie</p> <p>Date de l'établissement de la déclaration : 01/01/2025</p>	<p>Identité et signature de la personne habilitée à établir la déclaration au nom du fabricant ou de son mandataire</p>  <p>Administrateur délégué Yves Thiers</p>
----------------------------------------------------------------------------------------------------------------	----------------------------------------------------------------------------------------------------------------------------------------------------------------------------------------------------------------------------------------------------------------------

13.4 Certificats et formulaires spécifiques

Ne s'applique pas.

13.5 Réglages initiaux

13.5.1 Configuration initiale de l'écran de commande

Vous trouverez dans ce tableau un aperçu de toutes les valeurs configurées lors de la livraison de la machine.

Si vous modifiez une valeur, vous pouvez retrouver la valeur initiale dans le tableau.

Vous pouvez également réinitialiser tous les paramètres. Voir [8.2.75 Configurer les DONNEES INTERNE paramètres](#) à la page 139.

13.5.2 Paramètres GESTION CAPTEURS

Disponible uniquement après avoir saisi le code secret du commerçant.

Paramètres	Valeur
Désactive Capteur Pression Gavage Avancement	0
Désactive Capteur Pression Gavage Courroies	0
Désactive Capteur Colmatage Gavage Avancement	0
Désactive Capteur Colmatage Gavage Courroies	0
Désactive Sonde niveau gasoil	0
Désactive Capteur Vitesse Avancement	0
Désactive Capteur Vitesse Courroies	0
Désactive Capteur Niveau Huile Hydraulique	0
Désactive Capteur Colmatage filtre à air	0
Désactive Pédale avancement	0

13.5.3 Paramètres RECOLTE

Paramètres	Valeur
DPA Entrée Champ (%)	0 %
DPA Sortie Champ (%)	0 %
DPA accélère (%)	0 %
DPA Travail (%)	180 %
Vitesse saturation DPA	0,50 km/h
Distance débouillage arrière	100 cm
Distance entrée champ	0 m
Distance sortie champ	1 m

13.5.4 Paramètres RECOLTE (CONCESSION.)

Disponible uniquement après avoir saisi le code secret du commerçant.

Paramètres	Valeur
Autorisation saturation DPA	1
Vitesse débouillage sens arrière	0,10 %
Vitesse débouillage sens avant	0,80 %
Option télécommande	1
Guidage Pick-up sans ventilation	1

13.5.5 Paramètres MOTEUR THERMIQUE (CONCESSION.)

Disponible uniquement après avoir saisi le code secret du commerçant.

Paramètres	Valeur
Régime moteur champ	600 tr/min
Régime moteur route	600 tr/min
Régime moteur Sur Place	600 tr/min
Régime moteur chargement	600 tr/min
Régime moteur Télécommande	600 tr/min
Régime moteur Ralenti	600 tr/min

13.5.6 Paramètres MOTEUR THERMIQUE (CONSTRUCT.)



REMARQUE

Ces paramètres sont uniquement disponibles pour le fabricant !

13.5.7 Paramètres TRANSMISSION (CONCESSION.)

Disponible uniquement après avoir saisi le code secret du commerçant.

Paramètres	Valeur
Vitesse max. sens arrière mode route	75 %
Vitesse max. sens arrière mode champ	75 %
Vitesse max. sens avant mode route	100 %
Vitesse max. sens avant mode champ	100 %
Option anti patinage	1
Limite vitesse avancement mode route	27,50 km/h
Limite vitesse avancement mode champ	15 km/h

13.5.8 Paramètres TRANSMISSION (CONSTRUCT.)



REMARQUE

Ces paramètres sont uniquement disponibles pour le fabricant !

13.5.9 Paramètres GESTION SORTIES

 **REMARQUE**
Ces paramètres sont uniquement disponibles pour le fabricant !

13.5.10 Paramètres DONNEES INTERNE

 **REMARQUE**
Ces paramètres sont uniquement disponibles pour le fabricant !

13.5.11 Paramètres TABLEAU DE BORD

 **REMARQUE**
Ces paramètres sont uniquement disponibles pour le fabricant !

13.5.12 Paramètres GESTION CAMERA

 **REMARQUE**
Ces paramètres sont uniquement disponibles pour le fabricant !

13.5.13 Paramètres PARAMETRES ECRAN

 **REMARQUE**
Ces paramètres sont uniquement disponibles pour le fabricant !

13.5.14 Paramètres GESTION DPF

 **REMARQUE**
Ces paramètres sont uniquement disponibles pour le fabricant !

13.6 Notice d'instructions du moteur diesel

Voir la [notice d'instructions du moteur diesel fourni avec la machine](#).

Voir aussi

- [11.6 Aperçu des défauts moteur DEUTZ](#) à la page 214

13.7 Aperçu des fusibles

Voir le schéma électrique pour plus d'informations.

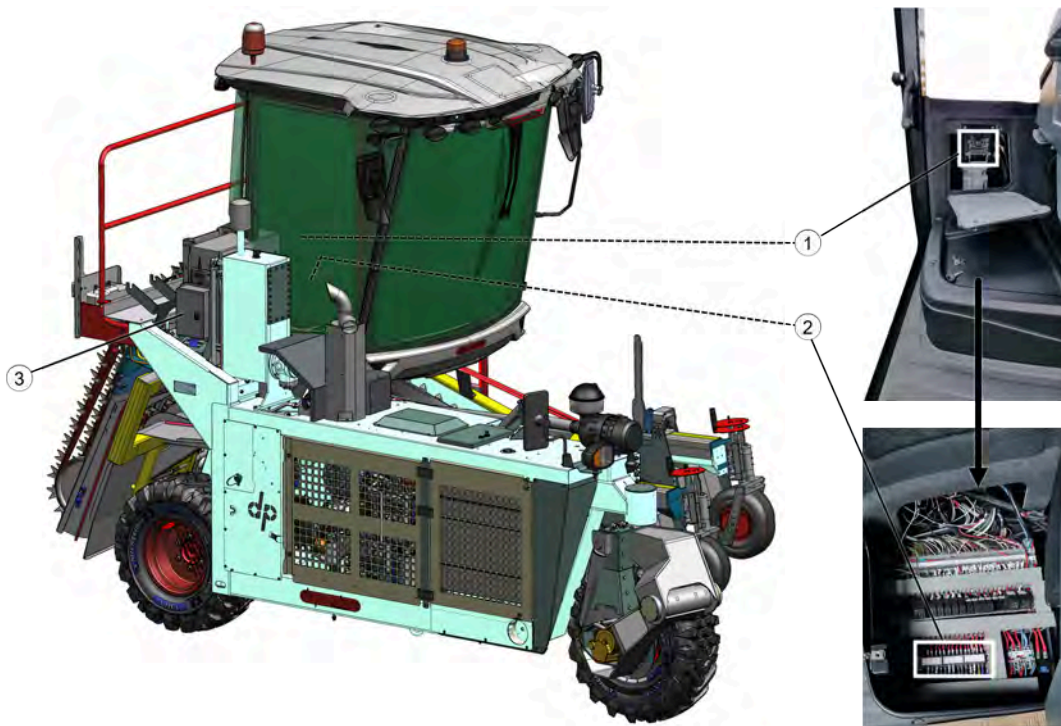

5714A02

Fig. 160: Emplacement des fusibles

N°	Article
1	Fusibles de la cabine
2	Fusibles de la machine
3	Fusibles du moteur

Fusibles de la cabine

ID	Valeur	Description
F1	15A	Feux de travail à l'avant
F2	10A	Feux de travail des côtés
F3	10A	Feux de travail à l'arrière
F4	10A	Gyrophare
F5	10A	Éclairage intérieur
F6	5A	Radio 12 V
F7	5A	Radio 12 V
F8	5A	Air conditionné
F9	15A	Ventilateur de l'air conditionné
F10	10A	Réserve
F11	15A	Essuie-glace + gicleur de lave-glace avant + klaxon
F12	15A	Essuie-glace arrière
F13	15A	Essuie-glace côté droit
F14	15A	Essuie-glace côté gauche
F15	5A	Gicleur de lave-glace arrière
F16	5A	Commande rétroviseurs cabine
F17	15A	Chauffage rétroviseurs cabine
F18	10A	Réserve
F19	10A	Réglage de la hauteur du siège de conduite
F20	10A	Contact USB

Fusibles de la machine

ID	Valeur	Description
FG	60A	Fusible principal
F1	5A	Contact à clé
F2	25A	Contrôleur MC50-010
F3	25A	Contrôleur OX24-010
F4	5A	Alimentation CEC70 + joystick
F5	5A	Moteur (*1)
F7	10A	Veilleuses
F8	15A	Feux de croisement + feux de route
F9	20A	Pompe diesel
F10	15A	Moteur (*1)
F11	10A	Feux de stop
F12	10A	Clignotants
F13	15A	Gyrophare
F14	5A	Frein à main
F15	5A	Capteurs alimentation
F26	30A	Moteur (*1)
F27	10A	Compresseur de l'air conditionné
F28	2A	Écran CEC70
F29	15A	Moteur (*1)
F30	5A	Moteur (*1)
F31	5A	Moteur (*1)
F32	5A	Cylindre de réglage hydraulique

(*1) : L'armoire électrique du moteur se trouve du côté droit de la machine.

Fusibles du moteur

ID	Valeur	Description
F5	5A	Moteur
F9	20A	Pompe diesel
F10	15A	Moteur
F26	30A	Moteur
F29	15A	Moteur
F30	5A	Moteur
F31	5A	Moteur

Voir aussi

- [10.3.12 Remplacer un fusible](#) à la page 203

13.8 Aperçu des filtres de la cabine

Cabine



Fig. 161: Filtres à air de la cabine

N°	Référence Depoortere SA	Description	Plus d'informations
1	0500300410	Filtre de recirculation (2) dans la cabine	Voir également 10.2.28 Nettoyer les filtres à air de la cabine à la page 180.
2	0500300400	Filtre extérieur (1) à l'extérieur de la cabine	Voir également 10.2.28 Nettoyer les filtres à air de la cabine à la page 180.

13.9 Aperçu des filtres

Filtre à air du moteur

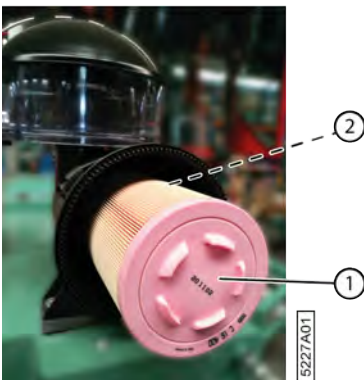

Fig. 162: Élément principal et élément de sécurité du filtre à air

N°	Référence Depoortere SA	Description	Plus d'informations
1	0500300010	Élément principal du filtre à air	Voir la notice d'instructions de la nouvelle pièce.
2	0500300119	Élément de sécurité du filtre à air	L'élément de sécurité se trouve dans l'élément principal.

Compartment moteur

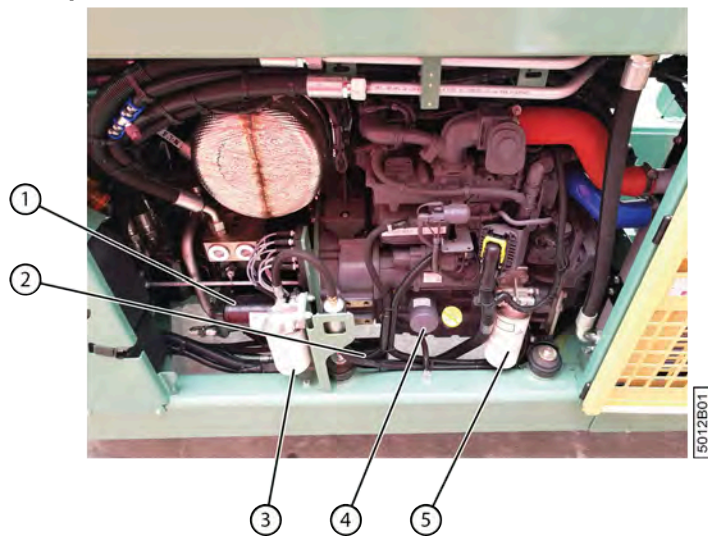

Fig. 163: Filtres dans le compartiment moteur

N°	Référence Depoortere SA	Description	Plus d'informations
1	1211100010	Filtre de pression de gavage de la pompe Récolte	Voir 10.2.13 à la page 171
2	1211100005	Filtre de pression de gavage de la pompe Avancement	
3	0500200050	Avant filtre à carburant	Voir 13.6 à la page 225
4	0500100020	Filtre de l'huile de lubrification	
5	0500200103	Filtre à carburant	

Réservoir à carburant

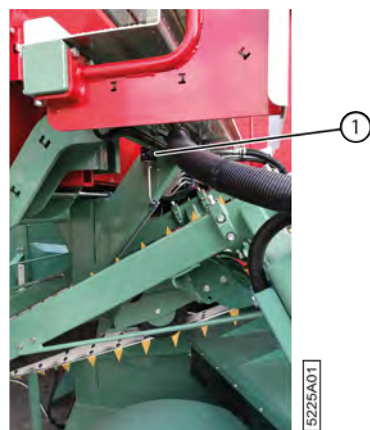

Fig. 164: Filtre d'aération du réservoir à carburant

N°	Référence Depoortere SA	Description	Plus d'informations
1	0500200040	Filtre d'aération du réservoir à carburant	10.2.42 à la page 188

AdBlue



Fig. 165: Position des filtres AdBlue

N°	Référence Depoortere SA	Description	Plus d'informations
1	0500400010	Filtre de pompe AdBlue	Voir la notice d'instructions du moteur DEUTZ
2	0500400020	Filtre de purge d'air du réservoir AdBlue	Ce filtre est installé à l'arrière de la plaque. Ouvrez la porte de l'enceinte du moteur pour accéder à ce filtre.

Réservoir hydraulique

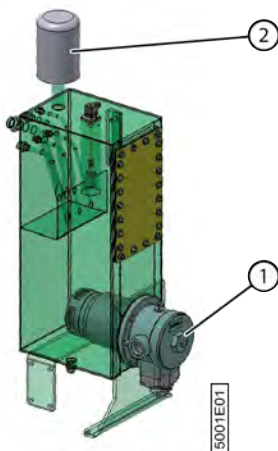

Fig. 166: Filtres sur le réservoir hydraulique

N°	Référence Depoortere SA	Description	Plus d'informations
1	1210100000	Élément filtrant Arlon 10 µ	Le filtre d'aspiration filtre les impuretés de l'huile hydraulique avant le passage dans le réservoir hydraulique.
-	0234515460	Joint torique Ø 154,00 x 6,00 SHORE 70	Ce joint torique doit être installé lors du remplacement du filtre d'aspiration. Ne remontez pas le joint torique du filtre d'aspiration fourni avec la machine lors du remplacement de l'élément filtrant !
2	1210100050	Reniflard	Le reniflard filtre la poussière de l'air ambiant lors de la compensation du volume d'huile hydraulique requise.

13.10 Liste des pièces de rechange

La liste des pièces de rechange est fournie séparément.

Index

Caractères spéciaux

Échelle [48](#)

Écran de commande [49, 92](#)

fonctions communes [106](#)

message d'erreur [210](#)

réglages initiaux [223](#)

réglage l'heure [101](#)

réglage la date [101](#)

réglage la langue [100](#)

réglage la luminosité [101](#)

réglage le mode jour ou le mode nuit [101](#)

saisir le mot de passe [123](#)

Épandage

distance [121](#)

Équipements de protection individuelle [65](#)

État

lin [58](#)

machine [58](#)

A

Abaissier

pick-up [113](#)

Accessoires [55](#)

Activer

capteur [223](#)

AdBlue [72](#)

entreposer la machine [78](#)

faire l'appoint [97](#)

remise en service de la machine [78](#)

stockage [79](#)

type [167](#)

vérifier le niveau [96](#)

vidanger le réservoir [79, 219](#)

Air conditionné [36, 54](#)

allumer/éteindre [147](#)

éteindre [149](#)

mode automatique [148](#)

mode automatique avec ventilation manuelle [148](#)

nettoyer le radiateur [174](#)

remplacer le filtre à sec [186, 187](#)

tableau de recherche d'erreur [214](#)

Alignement

andain [58](#)

Alimentation

vérifier [126](#)

Andain

alignement [58](#)

Année de construction [19](#)

Annexes [221](#)

Antipatinage

activer/désactiver [118](#)

Aperçu de la machine [21, 25](#)

Appareil

recharger [44, 44](#)

Armoire électrique [45](#)

Arrêt

consignes AdBlue pour l'entreposage de la machine [78](#)

consignes AdBlue pour la remise en service de la machine [78](#)

Arrêt d'urgence

appuyer [71](#)

emplacement [60](#)

Arrêter

machine [100](#)

moteur [99](#)

Astuce [16](#)

ATEX [17](#)

Attention [16](#)

Avancement [111](#)

descendre du camion [76](#)

sur la voie publique [143](#)

sur la voie publique – précautions [142](#)

Avertissement [16](#)

Axe central

vérifier le niveau [126](#)

B

Batterie

effectuer la maintenance [184](#)

vérifier [184](#)

Bourrage

rechercher et supprimer la cause [120](#)

retirer de la partie déposée (via l'écran de commande) [116](#)

retirer de la partie déposée (via la télécommande) [117](#)

retirer manuellement [119](#)

retirer mécaniquement [116](#)

Bouton

examiner le fonctionnement [126](#)

Bouton d'arrêt d'urgence

redémarrer une machine [98](#)

Boutons de commande

cabine [33](#), [34](#)

Brûler

conditions [206](#)

Buzzer [43](#)

vérifier le fonctionnement [126](#)

C

Cabine

aperçu [27](#)

boutons de commande [34](#), [34](#)

entrer [100](#)

nettoyer [175](#)

nettoyer le filtre à air [180](#)

porte [28](#)

sortir [100](#)

Caméra [49](#)

Capteur

activer ou désactiver [129](#)

désactiver [128](#)

examiner le fonctionnement [126](#)

paramètres [223](#)

remplacer [202](#)

siège de conduite [62](#)

Capteur de présence siège de conduite [62](#)

Carburant [72](#)

autorisé [95](#)

faire l'appoint [95](#)

vérifier le niveau [95](#)

Catalyseur [204](#)

Certificats [223](#)

Champs

mettre la machine en mode champs [107](#)

Charge par essieu [19](#)

Chargement

machine sur le camion [75](#)

mettre en mode chargement [111](#)

Chauffage

allumer [149](#)

éteindre [149](#)

Clé [83](#)

Clé de contact [41](#)

Clignotants

vérifier le fonctionnement [126](#)

Climatisation

éteindre [149](#)

Coffre à outils [55](#)

Colonne de direction [38](#)

Commande [87](#)

instructions [95](#)

organes [87](#)

Composant hydraulique

remplacer [199](#)

Compteur [120](#)

réinitialiser [122](#)

Compteur annuel [120](#)

réinitialiser [122](#)

Compteur d'hectares [120](#)

réinitialiser [122](#)

Compteur horaire [120](#)

réinitialiser [122](#)

Compteur journalier [120](#)

réinitialiser [122](#)

Compteur kilométrique [120](#)

réinitialiser [122](#)

Consignes de sécurité [63](#)

démontage [220](#)

environnement [64](#)

machine [64](#)

personnes [63](#)

protection individuelle [65](#)

Console de commande [40, 90](#)

Contrôleur [47](#)

vérifier l'alimentation [126](#)

Coupe batterie [27](#)

Couple de serrage

écrous de roue [176](#)

Courant

désactiver [72](#)

Courroie

augmenter la vitesse [115](#)

faire tourner vers l'avant ou vers l'arrière [120](#)

raccourcir [154](#)

régler la courroie d'alignement côté pied [159](#)

régler la tension de la courroie intermédiaire [157](#)

Courroie d'alignement côté pied

régler [159](#)

Courroie de transport

augmenter la vitesse [115](#)

faire tourner vers l'avant ou vers l'arrière [120](#)

régler la tension [153](#)

régler le galet de roulement [158](#)

remplacer [198](#)

remplacer un picot [201](#)

vérifier l'état et l'alignement [180](#)

vérifier la tension [171](#)

Courroie déposée

augmenter la vitesse [115](#)

faire tourner vers l'avant ou vers l'arrière [120](#)

Courroie intermédiaire

régler la tension [157](#)

D

Danger [16](#)

Débloquer

vitesse [224](#)

Décharger la machine du camion [75, 75](#)

Déclaration CE [222](#)

Défauts

moteur [214](#)

Démarrer

le moteur ne démarre pas [209](#)

machine [99](#)

moteur [98](#)

procédure de sécurité [73](#)

Démontage

consignes de sécurité [220](#)

Dent

remplacer [200](#)

vérifier [177](#)

Déplacer

machine [75](#)

pick-up gauche [114](#)

Désactiver

arrêter la machine en toute sécurité [162](#)

capteur [223](#)

machine [100](#)

moteur [99](#)

Description [25, 27](#)

Désembuer [150](#)

Désignation

des pièces de la machine [48](#)

Désignation du type [19](#)

DEUTZ

Défauts moteur [214](#)

Diagnostic

pompes hydrauliques [125](#)

Diesel [95](#)

Direction [21, 25](#)

Direction assistée [209](#)

Disposition de la machine [48](#)

Distance

- entre les rangées de lin déposé [113](#)
- réglér [131](#)
- rodage et épandage [121](#)
- rodage, épandage, déblocage [223](#)

DOC [17](#)

Données relatives à la machine [22](#)

DPA [17](#), [121](#)

- autorisation saturation [224](#)
- réglages [223](#)
- réglér [121](#), [131](#)

Drahy [19](#)

Durée de vie [19](#)

E

EAT [17](#)

- forcer le système [207](#)

Enceinte du moteur [53](#)

Entrée

- consulter [124](#)

Entrée analogique

- consulter [124](#)

Entrée/sortie numérique

- consulter [126](#)

Entrées

- consulter [126](#)

Entreposage [75](#), [77](#)

Entreposer

- consignes AdBlue [78](#)

Environnement [16](#)

Essuie-glace [31](#), [34](#), [34](#)

Extincteur [50](#), [62](#)

F

FAP [17](#)

- consulter les informations [126](#)

FED [17](#)

Feux de route [34](#)

- vérifier le fonctionnement [126](#)

Feux stop

- vérifier le fonctionnement [126](#)

Fiche d'informations de sécurité [72](#)

Filtre

- aperçu [228](#), [228](#)
- nettoyer le pré-filtre [173](#)
- remplacer les filtres de pression de gavage [171](#)

Filtre à air [51](#), [228](#)

- nettoyer la cabine [180](#)
- nettoyer le pré-filtre [173](#)
- pression [125](#)

Filtre à particules [204](#)

- consulter les informations [126](#)
- effectuer la régénération [207](#)

Filtre de gavage

- remplacer [171](#)

Filtre de recirculation [180](#), [228](#)

Filtre extérieur [180](#), [228](#)

FMI [17](#)

Fonctionnement [57](#)

- qualité [58](#)

Formulaires [223](#)

Fournis [83](#)

Frein

- contrôler la pression d'huile [209](#)

Frein à main

- activer [123](#)
- commande [42](#), [91](#)
- désactiver [123](#)
- vérifier le fonctionnement [177](#)

Fusible [225](#)

- remplacer [203](#)

G

Garantie [221](#)

Garde-boue

- nettoyer [169](#)

Gicleur de lave-glace [34](#), [34](#)

GPS [17](#)

Graisse 72

Groupe cible 16

GSM

recharger 44, 44

Guide

vérifier l'usure 179

Gyrophare 31, 34

H

Hauteur 22

Hiver 77

consignes AdBlue pour l'entreposage de la machine 78

consignes AdBlue pour la remise en service de la machine 78

liste de contrôle au démarrage 80

HOAT 17

Huile 72

analyser l'huile hydraulique 181

huile hydraulique, remplacer 182

huile hydraulique, vérifier le niveau 181

points importants lors du remplacement 188

pression 125

remplacer l'huile hydraulique du filtre d'aspiration 185

température 125

type d'huile hydraulique 167

type d'huile moteur 167

Huile hydraulique 72

analyser 181

nettoyer le radiateur 174

remplacer 182

remplacer le filtre d'aspiration 185

type 167

vérifier le niveau 181

Huile moteur 72

Humidité relative 22

I

I100 47

IAT 17

Identification 19

Installation 83

Installation électrique

vérifier 185

Installation hydraulique

vérifier les fuites 184

Introduction 19

J

Jauge de niveau

examiner le fonctionnement 126

Joystick 40, 87

aperçu visuel 89

vérifier le fonctionnement 124

K

K100 47

K200 47

Klaxon 34

L

Lampe de travail 32, 34

allumer ou éteindre (cabine) 103

Largeur 22

Lever

pick-up 113

Liaison boulonnée

contrôler 170

Lin

retourner 57

Liquide de refroidissement 72

niveau 125

Liquide de refroidissement de l'air conditionné

type 167

Liquide de refroidissement pour le moteur

type 167

Liquide lave-glace 72

réservoir 31

type 167

vérifier le niveau 179

Liste de contrôle

- démarrage après l'hivernage [80](#)
- mise en service [85](#)

Liste des pièces de rechange

- voir liste fournie séparément. [231](#)

Logiciel

- sécurité [62](#)
- version [125](#)

Longueur [22](#)

LoToTo [17](#)

- procédure [162](#)

LS [17](#)

Lubrifiant

- type [167](#)

Lubrifier

- points importants [188](#)
- roue de jauge [189](#)
- suspension de la roue avant [192](#)

Lumière

- activer ou désactiver [102](#)
- allumer ou éteindre la lampe de travail depuis la cabine [103](#)
- feux de travail [32](#)

M

Machine

- arrêter en toute sécurité [162](#)
- consulter les heures [123](#)
- démarrer [99](#)
- désactiver [100](#)
- état [58](#)
- fournis [83](#)
- mettre de côté après utilisation [141](#)
- mise au rebut [217](#)
- mise hors service [217](#)
- nettoyer [168](#)
- remorquer avec un moteur diesel défectueux [194](#)
- remorquer avec un moteur diesel en état de marche [193](#)
- soulever [196](#), [197](#)

Maintenance [161](#)

- consignes de sécurité [161](#)
- corrective [193](#)
- fiche [232](#)
- plan [163](#)
- préventive [163](#)

Manuel

- vérifier [85](#)

Marteau de secours [60](#)

Menu [104](#)

- aperçu [105](#)

Message d'erreur

- consulter l'historique [127](#)
- écran de commande [210](#)
- effacer [123](#)
- supprimer l'historique [127](#)

Mesures de sécurité [59](#), [59](#)

Mise au rebut [217](#)

Mise en service [85](#)

- liste de contrôle [85](#)

Mise hors service [217](#)

Mode

- commutateur rotatif [42](#)
- mettre en mode chargement [111](#)
- mettre en mode route [109](#)
- mettre en mode sur place [110](#)
- mettre la machine en mode champs [107](#)
- modifier [107](#)
- modifier le mode de conduite [112](#)

mode champs [106](#)

mode chargement [106](#)

Mode de conduite

- modifier [112](#)

Mode épandage

- activer/désactiver [115](#)

mode route [106](#)

Module

- vérifier l'alimentation [126](#)

Moniteur [49](#)

Montage [83](#)

Mot de passe

- saisir [123](#)

Moteur [22](#)

- consulter les heures [123](#)
- consulter les informations [125](#)
- contrôleurs [47](#)
- défauts [214](#)

démarrer 98
désactiver 72, 99
ne démarre pas 209
nettoyer le radiateur 174
puissance 19
type 19
vérifier les connexions 170

Moteur thermique

notice d'instructions 225

N

Nettoyer 168

à l'air comprimé 168
avec un nettoyeur haute pression 169
cabine 175
pré-filtre 173
radiateur 174
radiateur de l'air conditionné et de l'huile hydraulique 174

Niveau sonore 22

Notice d'instructions 83

usage 15
vérifier 85

Numéro de série 19

O

OAT 17

Option télécommande 47, 93

activer 103
désactiver 104
marche ou arrêt 224
régler la vitesse 132
vérifier le fonctionnement 124

Options 55

Organes de commande

cabine 34

P

Paramètre

GESTION CAPTEURS 223
GESTION DPF régler 141
GESTION SORTIES régler 138, 139
MOTEUR THERMIQUE (CONCESSION.) régler 133
MOTEUR THERMIQUE (CONSTRUCT.) régler 134
PARAMETRES ECRAN régler 141

protection du moteur 224
RECOLTE (CONCESSION.) 224
RECOLTE (CONCESSION.) régler 132
RECOLTE régler 131
réglages initiaux 223
régler 128
sorties (pour le fabricant uniquement) 225
TABLEAU DE BORD régler 140
transmission 224
TRANSMISSION (CONCESSION.) régler 134
TRANSMISSION (CONSTRUCT.) régler 135

Paramètre d'usine 223

Paramètres **RECOLTE** 223

Pédale de frein 39, 91

vérifier le fonctionnement 176

Phase de chauffage 205

Phase de refroidissement 205

Phase principale 205

Pick-up 51

déplacer 114
descendre manuellement (lorsque le moteur ne fonctionne pas) 142
lever/abaisser 113
lubrifier le vérin 191
mouvement sans refroidissement 224
régler la hauteur 151
vérifier le caoutchouc 178

Picot

remplacer 201

Pictogramme 65

Plan de lubrification 189

Plan de maintenance

opérateur 163
partenaire de service autorisé 167
technicien de maintenance 165
technicien de maintenance spécialisé 167

Plaque d'identification 19

Plaques anti-salissures 187

Pneu

vérifier la pression 175
vérifier la pression de la roue de jauge 175

Poids

maximum autorisé 19

Points importants

lubrifier [188](#)
remplacer l'huile [188](#)

Pompe

désactiver [72](#)
diagnostic [125](#)

Pompe hydraulique

désactiver [72](#)
examiner le fonctionnement [125](#)

Porte [28](#)

urgence [29](#)

Position

arrêt d'urgence [60](#)

Poste de travail

réglér [145](#)

Pré-filtre [51](#)

Préface [15](#)

Pression

filtre à air [125](#)
réglér la roue de jauge [152](#)
vérifier la pression des pneus [175](#)
vérifier la pression des pneus de la roue de jauge [175](#)

Pression des pneus

roue de jauge [152](#)

Procédure de sécurité [73](#)

Protection contre les projections

nettoyer [169](#)

Protection du moteur

paramètres [224](#)

PTO [17](#)

PU [17](#)

Puissance [22](#)

limitée [206](#)

PWM [17](#)

Q

Qualité

travail [58](#)

R

Racleur

réglér [155](#)
remplacer [198](#)

Radiateur [54](#)

nettoyer [174](#)

RCS [17](#)

Recharger

appareil, gsm [44](#), [44](#)

Recherche des erreurs

messages d'erreur écran de commande [210](#)

Récolte

paramètres [223](#)

Réduction de puissance

mettre temporairement hors service [207](#)

Refroidissement [54](#)

allumer [150](#)
éteindre [149](#)

Régénération

3 phases [205](#)
conditions [206](#)
effectuer [207](#)
heures jusqu'à la prochaine régénération [142](#)

Régénération après arrêt

3 phases [205](#)
conditions [206](#)
quand [206](#)

Régime moteur [125](#), [224](#)

limitée [206](#)

Réglages [145](#)

Réglages initiaux

écran de commande [223](#)

Régler

déplacer le pick-up gauche [114](#)
distance entre le lin déposé [113](#)

Régler l'heure de l'écran de commande [101](#)

Régler la date de l'écran de commande [101](#)

Régler la langue de l'écran de commande [100](#)

Régler la luminosité de l'écran de commande [101](#)

Régler le mode jour de l'écran de commande [101](#)

Régler le mode nuit de l'écran de commande [101](#)

Remarque [16](#)

Remise en service

consignes AdBlue [78](#)

Remorquer

machine avec un moteur diesel défectueux [194](#)

machine avec un moteur diesel en état de marche [193](#)

Reniflard

remplacer [183](#)

Représentation

machine [21](#)

systèmes de sécurité [59](#)

Réservoir

couper [172](#)

huile hydraulique [50](#)

hydraulique [50](#)

liquide lave-glace [31](#)

vidanger l'AdBlue [79](#), [219](#)

Réservoir à carburant [50](#)

nettoyer le filtre d'aération [188](#)

remplir [95](#)

vidanger [218](#)

Réservoir du liquide lave-glace [31](#)

Réservoir hydraulique [50](#)

couper [172](#)

vidanger [217](#)

Responsabilité [221](#)

Retourner le lin [57](#)

Rétroviseur [30](#), [34](#)

Rodage

distance [121](#)

Roue

resserrer les écrous [176](#)

vérifier la pression des pneus [175](#)

vérifier la pression des pneus de la roue de jauge [175](#)

Roue avant

lubrifier [192](#)

lubrifier la charnière [190](#)

Roue de jauge

lubrifier [189](#)

régler la pression des pneus [152](#)

régler les tiges de guidage en forme de queue de cochon [152](#)

vérifier la pression des pneus [175](#)

vérifier le jeu [178](#)

Roue motrice

régler [158](#)

Roue porteuse

régler [158](#)

Roues

nettoyer [187](#)

Route

mettre en mode route [109](#)

S

Schéma électrique

fusibles [225](#)

Sécurité [59](#)

maintenance [161](#)

signes et symboles [65](#)

via le logiciel [62](#)

Siège

conducteur [36](#), [36](#)

passager [37](#), [37](#)

Siège de conduite [36](#)

capteur de présence [62](#)

Voir la Notice d'instructions du siège de conduite [145](#)

Siège passager [37](#)

Signal [63](#)

Signal d'avertissement [63](#)

Signalisation

vérifier le fonctionnement [126](#)

SLF [17](#)

Son de l'alarme

vérifier le fonctionnement [126](#)

Sortie de secours [61](#)

Sorties

consulter [126](#)

paramètres (pour le fabricant uniquement) [225](#)

Souder [198](#)

Soulever [196, 197](#)

SPN [17](#)

Stockage [77](#)

Substances dangereuses [72](#)

Suie

vérifier le niveau [126](#)

Support [15](#)

Sur place

mettre en mode sur place [110](#)

Suspension

lubrifier [192](#)

Symbole [65](#)

utilisé dans la notice d'instructions [16](#)

Système de post-traitement des gaz d'échappement [204](#)

Systèmes de sécurité [59](#)

représentation [59](#)

T

Tableau de recherche d'erreur

air conditionné [214](#)

Tambour de pick-up

remplacer une dent [200](#)

vérifier les dents [177](#)

Température ambiante [22](#)

Température de l'eau [125](#)

Tension

vérifier la courroie de transport [171](#)

Test

effectuer [209](#)

Tige de guidage en forme de queue de cochon

régler [152](#)

Transmission

paramètres [224](#)

Transport [75](#)

Transporter

voir Déplacer [75](#)

Trousse de premiers secours [62](#)

Tuyau

remplacer [199](#)

Type [22](#)

U

Unité de commande [40](#)

Urgence [71](#)

porte [29](#)

Usage

interdit [19](#)

prévu [19](#)

Usage interdit [19](#)

Usage normal [19](#)

V

Vitesse

augmenter la vitesse des courroies [115](#)

débloquer [224](#)

Vitesse de réaction [138](#)

Vitesse de travail [58](#)

Vitre

désembuer [150](#)

Volant

incliner [146](#)

régler la hauteur [146](#)

Vue arrière [27](#)

Vue de dessus [21](#)

Vue de face [26](#)

Z

Zone de dépôt [52](#)

